

## BULLET ICE MACHINE

271773 v.02\_s.01, 271780 v.02\_s.01

## FLAKE ICE MACHINE

271797 v.02\_s.01

GB: User manual	8	LV: Lietotāja rokasgrāmata	60
DE: Benutzerhandbuch	12	LT: Naudojimo instrukcija	64
NL: Gebruikershandleiding	16	PT: Manual do utilizador	68
PL: Instrukcja obsługi	20	ES: Manual del usuario	72
FR: Manuel de l'utilisateur	24	SK: Používateľská príručka	76
IT: Manuale utente	29	DK: Brugervejledning	80
RO: Manual de utilizare	33	FI: Käyttöopas	84
GR: Εγχειρίδιο χρήστη	37	NO: Brukerhåndbok	87
HR: Korisnički priručnik	41	SI: Navodila za uporabo	91
CZ: Uživatelská příručka	45	SE: Användarhandbok	95
HU: Felhasználói kézikönyv	48	BG: Ръководство за потребителя	99
UA: Посібник користувача	52	RU: Руководство пользователя	103
EE: Kasutusjuhend	57		

BULLET ICE MACHINE FLAKE ICE MACHINE	GB
EISBEREITER FÜR KUGELFÖRMIGES EIS FLOCKENEISBEREITER	DE
HOLLE IJSBLOKJESMACHINE VLOKIJSMAKER	NL
KOSTKARKA DO LODU ŁUSKARKA DO LODU	PL
MACHINE À GLAÇONS FORME BOULE MACHINE À GLAÇONS FLAÇONS	FR
MACCHINA PER IL GHIACCIO A PROIETTILE	IT
MACCHINA PER IL GHIACCIO A SCAGLIE MASINA CUBURI DE GHEATA IN FORMA DE GLONT	RO
APARAT DE FACUT FULGI DE GHEATA ΜΗΧΑΝΗ ΓΙΑ ΚΥΛΙΝΔΡΙΚΑ ΠΑΤΑΚΙΑ ΜΗΧΑΝΗ ΝΙΦΑΔΩΝ ΠΑΓΟΥ	GR
STROJ ZA IZRADU LOPTICA OD LEDA STROJ ZA IZRADU DROBLJENOG LEDA	HR
LEDOVÝ STROJ DRTIČKA LEDU	CZ
JÉGGÉP TÖLTÉNY FORMÁJÚ JÉGKOCKÁHOZ JÉGDARA KÉSZÍTŐ GÉP	HU
ЛЬДОГЕНЕРАТОР ЛЬДОГЕНЕРАТОР ЛУСКАТОГО ЛЬДОУ	UA
JÄÄKUUBIKUTE MASIN JÄÄPURUSTAJA	EE
LEDUS GABALIŅU RAŽOŠANAS IERĪCE SASMALCINĀTĀ LEDUS ĢENERATORS	LV
LEDO KUBELIŲ GAMINIMO APARATAS SKALDYTO LEDO GENERATORIUS	LT
MÁQUINA DE CUBOS DE GELO EM FORMA DE BALA	PT
MÁQUINA DE GELO EM FLOCOS MAQUINA DE HIELOS BALA MÁQUINA FABRICADORA DE HIELO EN ESCAMAS	ES
ŲYROBNĪK KOCIEK ĻĀDU DRVIČ ĻĀDU	SK
BULLET-ISTERNINGSMASKINE FLASKEISMASKINE	DK
LUOTIJÄÄPALAKONE FLAKE-JÄÄPALAKONE	FI
BULLET ISBITMASKIN ISBITMASKIN MED FLAK	NO
IZDELOVALEC LEDENIH KOCK LEDENIK Z JEZEROM	SI
ISKUBSMASKIN MED KULA FLINGE ISMASKIN	SE
ЛЕДОГЕНЕРАТОР ЗА ЛЕД BULLET МАШИНА ЗА НАТРОШЕН ЛЕД	BG
ЛЬДОГЕНЕРАТОР ЛЬДОГЕНЕРАТОР ЧЕШУЙЧАТОГО ЛЬДА	RU



## READ MANUAL

GB: Read user manual and keep this with the appliance.  
 DE: Lesen Sie das Benutzerhandbuch und bewahren Sie es zusammen mit dem Gerät auf.  
 NL: Lees de gebruikershandleiding en bewaar deze bij het apparaat.  
 PL: Należy przeczytać instrukcję obsługi i zachować ją wraz z urządzeniem.  
 FR: Lisez le manuel d'utilisation et conservez-le avec l'appareil.  
 IT: Leggere il manuale dell'utente e conservarlo con l'apparecchiatura.  
 RO: Citiți manualul de utilizare și păstrați-l împreună cu aparatul.  
 GR: Διαβάστε το εγχειρίδιο χρήστη και φυλάξτε το μαζί με τη συσκευή.  
 HR: Pročitajte upute za uporabu i sačuvajte ovo uz uređaj.  
 CZ: Přečtěte si uživatelskou příručku a uschovejte ji u spotřebiče.  
 HU: Olvassa el a használati útmutatót, és tartsa azt a későbbiek közelében.  
 UA: Прочитайте посібник користувача та тримайте його разом із приладом.

EE: Lugege kasutusjuhendit ja hoidke seda koos seadmega.  
 LV: Izlasiet lietošanas pamācību un saglabājiet to kopā ar ierīci.  
 LT: Perskaitykite naudojimo instrukciją ir palikite ją su prietaisu.  
 PT: Leia o manual do utilizador e guarde-o juntamente com o aparelho.  
 ES: Lea el manual del usuario y consérvelo con el aparato.  
 SK: Prečítajte si návod na použitie a uschovajte ho spolu so spotrebičom.  
 DK: Læs brugervejledningen, og opbevar den sammen med apparatet.  
 FI: Lue käyttöohje ja säilytä se laitteen mukana.  
 NO: Les bruksanvisningen og ta vare på den.  
 SI: Preberite navodila za uporabo in jih shranite skupaj z napravo.  
 SE: Läs bruksanvisningen och förvara den tillsammans med produkten.  
 BG: Прочетете ръководството за потребителя и го запазете заедно с уреда.  
 RU: Прочтите руководство пользователя и сохраните его вместе с прибором.



## INDOOR

GB: For indoor use only.  
 DE: Nur zur Verwendung im Innenbereich.  
 NL: Alleen voor gebruik binnenshuis.  
 PL: Do użytku wewnątrz pomieszczeń.  
 FR: Pour l'usage à l'intérieur seulement.  
 IT: Destinato solo all'uso domestico.  
 RO: Doar pentru uz la interior.  
 GR: Για χρήση μόνο σε εσωτερικό χώρο.  
 HR: Samo za unutarnju upotrebu.  
 CZ: Pouze pro vnitřní použití.  
 HU: Csak beltéri használatra.  
 UA: Використовувати тільки всередині приміщення.  
 EE: Ainult sisetingsimustes kasutamiseks.

LV: Tikai lietošanai telpās.  
 LT: Naudoti tik patalpoje.  
 PT: Apenas para uso interno.  
 ES: Sólo para uso en interiores.  
 SK: Iba na vnútorné použitie.  
 DK: Kun til indendørs brug.  
 FI: Vain sisäkäyttöön.  
 NO: Kun til innendørs bruk.  
 SI: Samo za uporabo v zaprtih prostorih.  
 SE: Endast för inomhusbruk.  
 BG: Да се използва само на закрито.  
 RU: Использовать только в помещении.

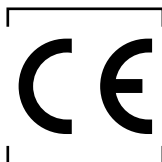

GB: NOTE: This manual is translated from original English manual using AI and machine translations.  
 DE: HINWEIS: Dieses Handbuch wurde aus dem englischen Originalhandbuch mit KI und maschinellen Übersetzungen übersetzt.  
 NL: OPMERKING: Deze handleiding is vertaald vanuit de originele Engelse handleiding met behulp van AI en machinevertalingen.  
 PL: UWAGA: Niniejszy podręcznik został przetłumaczony z oryginalnego podręcznika w języku angielskim przy użyciu AI i tłumaczeń maszynowych.  
 FR: REMARQUE : Ce manuel est traduit à partir du manuel original en anglais à l'aide de l'IA et de traductions automatiques.  
 IT: NOTE: Questo manuale è tradotto dal manuale originale in inglese utilizzando l'intelligenza artificiale e le traduzioni automatiche.  
 RO: NOTĂ: Acest manual este tradus din manualul original în limba engleză folosind AI și traduceri automate.  
 GR: ΣΗΜΕΙΩΣΗ: Αυτό το εγχειρίδιο μεταφράζεται από το πρωτότυπο αγγλικό εγχειρίδιο χρησιμοποιώντας AI και αυτόματες μεταφράσεις.  
 HR: NAPOMENA: Ovaj priručnik je preveden iz izvornog engleskog priručnika s AI i strojnim prijevodima.  
 CZ: POZNÁMKA: Tato příručka je přeložena z původní anglické příručky pomocí umělé inteligence a strojových překladů.  
 HU: MEGJEGYZÉS: Ez a kézikönyv az eredeti angol kézikönyvből származik, mesterséges intelligenciával és gépi fordításokkal segítségével.  
 UA: ПРИМІТКА: Цей посібник перекладається з оригінального англійського посібника з використанням штучного інтелекту та машинного перекладу.  
 EE: MÄRKUS: Käesolev kasutusjuhend on tõlgitud originaal inglise keeles, kasutades AI ja masinate tõlkeid.  
 LV: PIEZĪME: Šī rokasgrāmata tiek tulkota no oriģinālās angļu valodas rokasgrāmatas, izmantojot maksliģā intelekta un veļas mašīnas tulkojumus.  
 LT: PASTABA: Šis vadovas išversta iš originalaus angly kalbos vadovo naudojant dirbtinį intelektą ir mašininį vertimą.  
 PT: NOTA: Este manual é traduzido do manual original em inglês utilizando IA e traduções de máquinas.  
 ES: NOTA: Este manual está traducido del manual original en inglés utilizando IA y traducciones automáticas.  
 SK: POZNÁMKA: Táto príručka je preložená z pôvodnej anglickej príručky pomocou umelej inteligencie a strojového prekladu.  
 DK: BEMÆRK: Denne vejledning er oversat fra den originale engelske vejledning ved hjælp af AI og maskinoversættelser.  
 FI: HUOMAUTUS: Tämä opas on käännetty alkuperäisestä englanninkielisestä oppaasta käyttäen tekoälyä ja konekäännöksiä.  
 NO: MERK: Denne håndboken oversettes fra den originale engelske håndboken ved hjelp av AI og maskinoversettelser.  
 SI: OPOMBA: Ta priročnik je preveden iz izvirnega angleškega priročnika z uporabo umetne inteligence in strojnih prevodov.  
 SE: NOTERA: Denna handbok är översatt från den engelska originalmanualen med AI och maskinöversättning.  
 BG: ЗАБЕЛЕЖКА: Това ръководство е преведено от оригиналното английско ръководство с помощта на AI и машинни преводи.  
 RU: ПРИМЕЧАНИЕ: Это руководство переведено из оригинального руководства на английском языке с использованием ИИ и машинных переводов.

271773 v.02\_s.01, 271780 v.02\_s.01

271797 v.02\_s.01

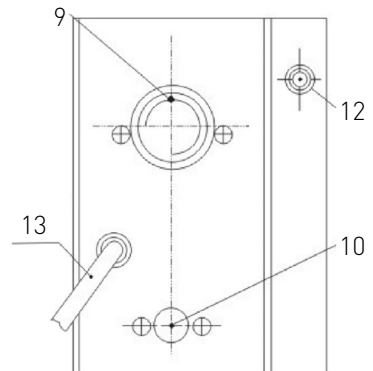
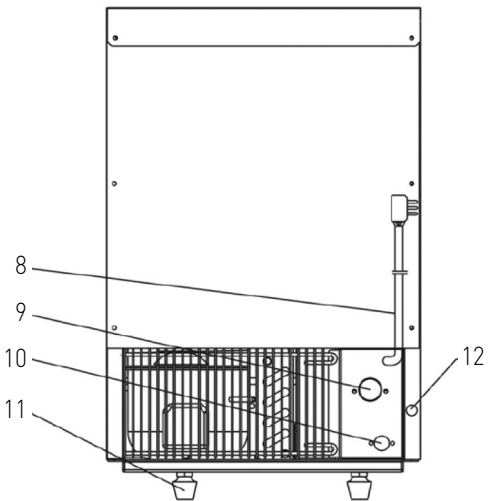
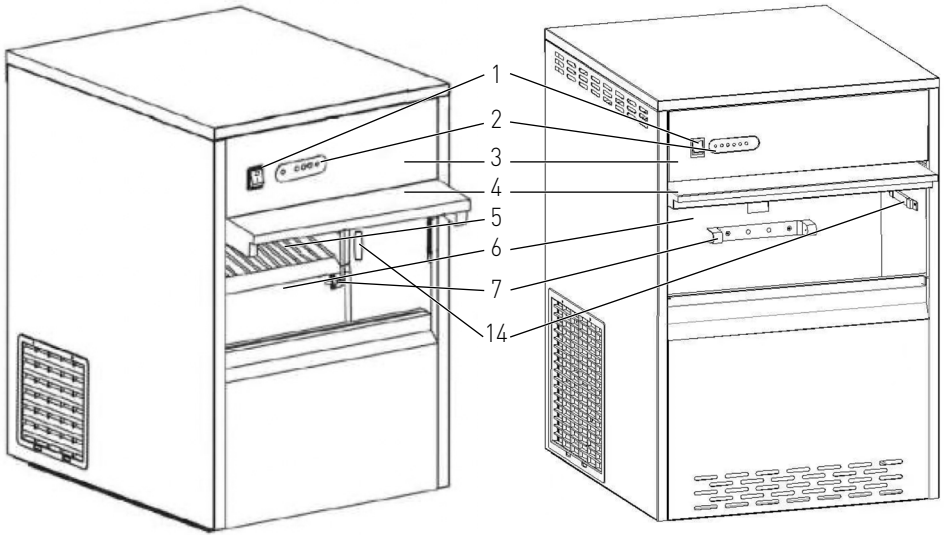

2

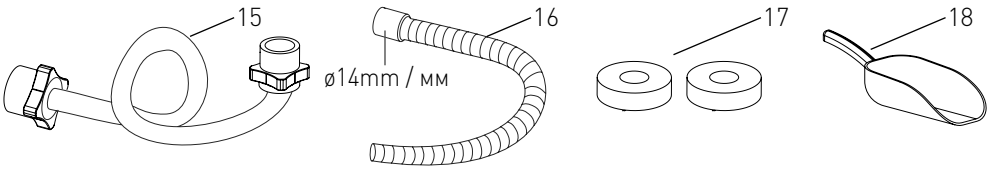

3

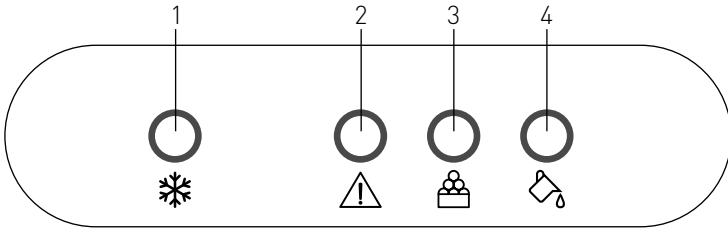

GB: Technical specifications / DE: Technische Angaben / NL: Technische gegevens / PL: Dane techniczne / FR: Données techniques / IT: Parametri di base / RO: Parametrii de bază / GR: Βασικές παράμετροι / HR: Tehnički podaci / CZ: Technická specifikace / HU: Műszaki adatok / UA: Технічні характеристики / EE: Tehnilised andmed / LV: Tehniskās specifikācijas / LT: Techninės specifikacijos / PT: Especificações técnicas / ES: Especificaciones técnicas / SK: Technické špecifikácie / DK: Tekniske specifikationer / FI: Tekniset tiedot / NO: Tekniske spesifikasjoner / SI: Tehnične specifikacije / SE: Tekniska specifikationer / BG: Технически спецификации / RU: Технические данные

A	271773 v.02_s.01	271780 v.02_s.01	271797 v.02_s.01
B	220-240V ~ 50Hz / 220-240B ~ 50Гц		
C	241W / Вт	293W / Вт	430W / Вт
D	Class I		
E	1,9A	2,2A	3A
F	R290 / 65g	R290 / 85g	R290 / 70g
G	ST (18°C - 38°C)		
H	< 60 dB (A)		
I	26 kg/kr / 24 hr/час	50 kg/kr / 24 hr/час	85 kg/kr / 24hr/час
J	7 kg/kr		20 kg/kr
K	0.098-0.785 MPa		
L	398x546x(H)682mm/мм		548x612x(H)867mm/мм
M	28.1 kg/kr	28.6 kg/kr	58kg/kr

A: GB: Item no. / DE: Art.-Nr. / NL: Artikelnr. / PL: Nr pozycji / FR: N° d'article / IT: N. articolo / RO: Nr. articolului / GR: Αρ. είδους / HR: Broj stavke / CZ: Položka č. / HU: Cikkszám / UA: Номер елемента / EE: Artikli nr / LV: Vienums Nr. / LT: Prekės Nr. / PT: Item n.o. / ES: N.o de artículo / SK: Č. položky / DK: Varenr. / FI: Kohteen nro / NO: Varenr. / SI: Št. izdelka / SE: Art.nr / BG: Номер на елемент / RU: Номер позиции

B: GB: Rated voltage and frequency / DE: Nennspannung und Frequenz / NL: Nominale spanning en frequentie / PL: Znamionowe napięcie i częstotliwość / FR: Tension et fréquence nominales / IT: Tensione e frequenza nominali / RO: Tensiune nominală și frecvență / GR: Ονομαστική τάση και συχνότητα / HR: Nazivni napon i frekvencija / CZ: Jmenovitě napětí a frekvence / HU: Névleges feszültség és frekvencia / UA: Номинальна напруга та частота / EE: Nimipinge ja -sagedus / LV: Nominālais spriegums un frekvence / LT: Vardinė įtampa ir dažnis / PT: Tensão e frequência nominais / ES: Tensión y frecuencia nominales / SK: Menovitě napätie a frekvencia / DK: Nominel spænding og frekvens / FI: Nimellisjännite ja -taajuus / NO: Nominell spenning og frekvens / SI: Nazivna napetost in frekvenca / SE: Märkspänning och frekvens / BG: Номинално напрежение и честота / RU: Номинальное напряжение и частота

C: GB: Rated input power / DE: Nenneingangsleistung / NL: Nominale ingangsvermogen / PL: Znamionowa moc wejściowa / FR: Puissance d'entrée nominale / IT: Potenza nominale in ingresso / RO: Putere nominală de intrare / GR: Ονομαστική ισχύς εισόδου / HR: Nazivna ulazna snaga / CZ: Jmenovitý vstupní výkon / HU: Névleges bemeneti teljesítmény / UA: Номинальна вхідна потужність / EE: Nimisisendvõimsus / LV: Nominālā ieejas jauda / LT: Vardinė įėjimo galia / PT: Potência de entrada nominal / ES: Potencia de entrada nominal / SK: Menovitě vstupní výkon / DK: Nominel indgangseffekt / FI: Nimellistuloteho / NO: Nominell inngangseffekt / SI: Nazivna vhodna moč / SE: Märkineffekt / BG: Номинална входяща мощност / RU: Номинальная входная мощность

D: GB: Protection class (Class) / DE: Schutzklasse (Klasse) / NL: Beschermingsklasse (klasse) / PL: Klasa ochrony (klasa) / FR: Classe de protection (classe) / IT: Classe di protezione (classe) / RO: Clasă de protecție (clasă) / GR: Κλάση προστασίας (κατηγορία) / HR: Klasa zaštite (klasa) / CZ: Třída ochrany (třída) / HU: Védelmi osztály (osztály) / UA: Клас захисту (клас) / EE: Kaitseklass (klass) / LV: Aizsardzības klase (klase) / LT: Apsaugos klasė (klase) / PT: Classe de proteção (classe) / ES: Clase de protección (clase) / SK: Trieda ochrany (trieda) / DK: Beskyttelsesklasse (klasse) / FI: Suojausluokka (luokka) / NO: Beskyttelsesklasse (klasse) / SI: Razred zaščite (razred) / SE: Skyddsklass (klass) / BG: Клас на защита (Клас) / RU: Класс защиты (класс)

E: GB: Rated Current / DE: Nennstrom / NL: Nominale stroom / PL: Prąd znamionowy / FR: Courant nominal / IT: Corrente nominale / RO: Curent nominal / GR: Ονομαστική ένταση ρεύματος / HR: Nazivna struja / CZ: Jmenovitý proud / HU: Névleges áramerősség / UA: Номинальний струм / EE: Hinnatud praegune / LV: Nominālā strāva / LT: Vardinė srovė / PT: Corrente nominal / ES: Corriente nominal / SK: Menovitě proud / DK: Vurderet aktuel / FI: Nimellisvirta / NO: Nominell strøm / SI: Nazivni tok / SE: Nominell ström / BG: Номинален ток / RU: Номинальный ток

F: GB: Refrigerant used and injection quantity / DE: Verwendetes Kühlmittel und Injektionsmenge / NL: Gebruikte koelmiddel en hoeveelheden / PL: Czynnik chłodniczy i jego ilość / FR: Réfrigérant utilisé et quantité à injecter / IT: Refrigerante utilizzato e quantità di iniezione / RO: Agent frigorific utilizat și cantitate de injecție / GR: Ψυκτικό μέσο που χρησιμοποιείται και ποσότητα ένεσης

- / HR: Korišteno rashladno sredstvo i količina ubrizgavanja / CZ: Použité chladivo a množství vsříku / HU: Felhasznált hűtőközeg és befecskendezési mennyiség / UA: Використовуваний холодоагент і кількість впроркування / EE: Kasutatud külmutusagens ja injektsiooni kogus / LV: Izmantota dzesējoša viela un iesmidzināšanas daudzums / LT: Panaudotas šaltnešis ir įpurškimo kiekis / PT: Refrigerante utilizado e quantidade de injeção / ES: Refrigerante utilizado y cantidad de inyección / SK: Použité chladivé médium a množstvo injekcie / DK: Anvendt kølemiddel og injektionsmængde / FI: Käytetty kylmäaine ja injektioainäärä / NO: Kjølemiddel brukt og injeksjonsmengde / SI: Uporabljeno hladilno sredstvo in količina injekcije / SE: Köldmedium som används och injektionsmängd / BG: Използван хладилен агент и количество на инжектиране / U: Исползуемый хладагент и количество впрыска
- G: GB: Climate class / DE: Klimaklasse / NL: Klimaatklasse / PL: Klasa klimatyczna / FR: Classe climatique / IT: Classe climatica / RO: Clasă climatică / GR: Κλιματική κλάση / HR: Klimatska klasa / CZ: Klimatická třída / HU: Klímaosztály / UA: Кліматичний клас / EE: Kliimaklass / LV: Klimata klase / LT: Klimato klasė / PT: Classe climática / ES: Clase climática / SK: Klimatická trieda / DK: Klimaklasse / FI: Ilmastoluokka / NO: Klimaklasse / SI: Podnebni razred / SE: Klimatklass / BG: Климатичен клас / RU: Климатический класс
- H: GB: Noise level (approx. dB(A)) / DE: Rauschpegel (ca. dB(A)) / NL: Geluidsniveau (ca. dB(A)) / PL: Poziom hałas (ok. dB(A)) / RO: Nivel sonor (environ dB(A)) / IT: Livello di rumore (circa dB(A)) / RU: Nivel zgomot (aprox. dB(A)) / GR: Επίπεδο θορύβου (περίπου dB(A)) / HR: Razina šuma (približno dB(A)) / CZ: Hluková hladina (přibližně dB(A)) / HU: Zajszint (kb. dB(A)) / UA: рівень шуму (прибл. dB(A)) / EE: Müratase (ligikaudu dB(A)) / LV: trokšņa līmenis (aptuveni dB(A)) / LT: triukšmo lygis (maždaug dB(A)) / PT: Nível de ruído (aprox. dB(A)) / ES: Nivel de ruido (aprox. dB(A)) / SK: Hladina hluku (približne dB(A)) / DK: Støjniveau (ca. dB(A)) / FI: melutas (noin dB(A)) / NO: Støynivå (ca. dB(A)) / SI: Raven hrupa (pribl. dB(A)) / SE: Ljudnivå (ca dB(A)) / BG: Ниво на шума (приблиз. dB(A)) / RU: Уровень шума (прибл. об./мин.)
- I: GB: Ice making capacity / DE: Kapazität zur Eisherstellung / NL: Capaciteit voor het maken van ijs / PL: Zdolność wytwarzania lodu / FR: Capacité de fabrication de glace / IT: Capacità di produzione del ghiaccio / RO: Capacitate de producere a gheții / GR: Χωρητικότητα παραγωγής πάγου / HR: Kapacitet za stvaranje leda / CZ: Kapacita na výrobu ledu / HU: Jégkészítési kapacitás / UA: Потужність виробництва льоду / EE: Jää valmistamise võimsus / LV: Ledus ražošanas jauda / LT: Ledo gamybos pajėgumai / PT: Capacidade de produção de gelo / ES: Capacidad de fabricación de hielo / SK: Kapacita výroby ľadu / DK: Kapacitet til isfremstilling / FI: Jääntekokyky / NO: Kapasitet for isdannelse / SI: Zmogljivost izdelave ledu / SE: Kapacitet för istillverkning / BG: Капацитет за производство на лед / RU: Производительность льда
- J: GB: Ice tank storage / DE: Lagerung des Eistanks / NL: Opslag ijs tank / PL: Przechowywanie zbiornika na lód / FR: Stockage des réservoirs à glace / IT: Stoccaggio del serbatoio del ghiaccio / RO: Depozitarea rezervorului pentru gheață / GR: Αποθήκευση δεξαμενής πάγου / HR: Skladištenje spremnika leda / CZ: Skladování nádrže na led / HU: Jégtartály tárolása / UA: Зберігання льодогенератора / EE: Jääraagi hoiustamine / LV: Ledus tvertnes uzglabāšana / LT: Ledo bako laikymas / PT: Armazenamento do depósito de gelo / ES: Almacenamiento del depósito de hielo / SK: Skladovanie nádrže na ľad / DK: Opbevaring af istank / FI: Jääsäiliön säilytys / NO: Oppbevaring av istank / SI: Shranjevanje posode za led / SE: Förvaring av istank / BG: Съхранение на резервоара за лед / RU: Хранение ледяного бака
- K: GB: Water supply pressure range / DE: Druckbereich der Wasserversorgung / NL: Drukgebied watertoevoer / PL: Zakres ciśnienia zasilania wodą / FR: Plage de pression d'alimentation en eau / IT: Intervallo di pressione di alimentazione dell'acqua / RO: Interval presiune alimentare cu apă / GR: Εύρος πίεσης παροχής νερού / HR: Raspon tlaka dovoda vode / CZ: Rozsah tlaku přívodu vody / HU: Vízellátás nyomástartományja / UA: Діапазон тиску подачі води / EE: Veevarustuse rõhuvahemik / LV: Ūdens padeves spiediena diapazons / LT: Vandens tiekimo slėgio diapazonas / PT: Intervalo de pressão de fornecimento de água / ES: Rango de presión de suministro de agua / SK: Rozsah tlaku prívodu vody / DK: Trykkområde for vandforsyning / FI: Vedensyötön painealue / NO: Trykkområde for vannforsyning / SI: Razpon tlaka dovoda vode / SE: Tryckområde för vattentillförsel / BG: Диапазон на налягането на водоснабдяването / RU: Диапазон давления подачи воды
- L: GB: Dimensions / DE: Abmessungen / NL: Afmetingen / PL: Wymiary / FR: Dimensions / IT: Dimensioni / RO: Dimensiuni / GR: Διαστάσεις / HR: Dimenzije / CZ: Rozměry / HU: Méretek / UA: Розміри / EE: Mõõtmed / LV: Izmēri / LT: Matmenys / PT: Dimensões / ES: Dimensiones / SK: Rozměry / DK: Mål / FI: Mitat / NO: Mål / SI: Mere / SE: Mått / BG: Размери / RU: Размеры
- M: GB: Net weight / DE: Nettogewicht / NL: Nettogewicht / PL: Waga netto / FR: Poids net / IT: Peso netto / RO: Greutate netă / GR: Καθαρό Βάρος / HR: Neto težina / CZ: Čistá hmotnost / HU: Nettó tömeg / UA: Бара нетто / EE: Netokaal / LV: Neto svars / LT: Grynasis svoris / PT: Peso líquido / ES: Peso neto / SK: Čistá hmotnosť / DK: Nettovægt / FI: Nettopaino / NO: Nettovekt / SI: Neto teža / SE: Nettovikt / BG: Нетно тегло / RU: Вес нетто

GB: Remark: Technical specification is subjected to change without prior notification.  
DE: Anmerkung: Die technische Spezifikation kann ohne vorherige Ankündigung geändert werden.  
NL: Opmerking: De technische specificatie zijn onderworpen aan wijzigingen zonder voorafgaande kennisgeving.  
PL: Uwaga: Specyfikacja techniczna może zostać zmieniona bez powiadomienia.  
FR: Remarque: La spécification technique peut être modifiée sans notification préalable.  
IT: Osservazione: Le specifiche tecniche sono soggette a modifiche senza preavviso.  
RO: Observație: Specificația tehnică se poate modifica fără notificare prealabilă.  
GR: Σημείωση: Οι τεχνικές προδιαγραφές μπορούν να αλλάξουν χωρίς προειδοποίηση.  
HR: Napomena: Tehničke specifikacije podložne su promjenama bez prethodne obavijesti.  
CZ: Poznámka: Technická specifikace se může změnit bez předchozího upozornění.  
HU: Megjegyzés: A műszaki adatok előzetes értesítés nélkül változhatnak.  
UA: Зауваження: Технічні характеристики можуть змінюватися без попереднього повідомлення.  
EE: Märkus: Tehnilisi andmeid võidakse muuta ilma eelneva teavitamiseta.  
LV: Piezīme: Tehniskās specifikācijas var tikt mainītas bez iepriekšēja brīdinājuma.  
LT: Pastaba: Techninė specifikacija gali būti keičiama be išankstinio įspėjimo.  
PT: Observação: As especificações técnicas estão sujeitas a alterações sem notificação prévia.  
ES: Observación: Las especificaciones técnicas están sujetas a cambios sin previo aviso.  
SK: Poznámka: Technické špecifikácie podliehajú zmenám bez predchádzajúceho oznámenia.  
DK: Bemærkning: Tekniske specifikationer kan ændres uden forudgående varsel.  
FI: Huomautus: Teknisiä tietoja voidaan muuttaa ilman ennakkoilmoitusta.  
NO: Merknad: Teknisk spesifikasjon kan endres uten forhåndsvarsel.  
SI: Opomba: Tehnične specifikacije se lahko spremenijo brez predhodnega obvestila.  
SE: Anmärkning: Tekniska specifikationer kan ändras utan föregående meddelande.  
BG: Забележка: Техническите спецификации подлежат на промяна без предварително уведомление.  
RU: Примечание. Технические характеристики могут быть изменены без предварительного уведомления.

Dear Customer,

Thank you for purchasing this Arctic appliance. Read this user manual carefully, paying particular attention to the safety regulations outlined below, before installing and using this appliance for the first time.

### Safety instructions

- Only use the appliance for the intended purpose it was designed for, as described in this manual.
- The manufacturer is not liable for any damage caused by incorrect operation and improper use.
-  **DANGER! RISK OF ELECTRIC SHOCK!** Do not attempt to repair the appliance by yourself. Do not immerse the electrical parts of the appliance in water or other liquids. Never hold the appliance under running water.
- **NEVER USE A DAMAGED APPLIANCE!** Check the electrical connections and cord regularly for any damage. When damaged, disconnect the appliance from the power supply. Any repairs should only be carried out by a supplier or qualified person to avoid danger or injury.
- **WARNING!** When positioning the appliance, route the power cable safely if necessary to avoid unintentional pulling, being damaged, coming into contact with the heating surface, or causing a tripping hazard.
- **WARNING!** As long as the plug is in the socket the appliance is connected to the power supply.
- **WARNING!** ALWAYS switch off the appliance before disconnecting from the power supply, cleaning, maintenance or storage.
- Only connect the appliance to an electrical outlet with the voltage and frequency mentioned on the appliance label.
- Do not touch the plug/electrical connections with wet or damp hands.
- Keep the appliance and electrical plug/connections away from water and other liquids. If the appliance falls into water, remove the power supply connections immediately. Do not use the appliance until it has been checked by a certified technician. Failure to follow these instructions will cause life threatening risks.
- Connect the power supply into an easily accessible electrical outlet so you can disconnect the appliance immediately in case of emergency.
- Make sure the cord does not come in contact with sharp or hot objects and keep it away from open fire. Never pull the power cord to unplug it from the socket, always pull the plug instead.
- Never carry the appliance by its cord.
- Never try to open the housing of the appliance yourself.
- Do not insert objects into the housing of the appliance.
- Never leave the appliance unattended during use.
- This appliance should be operated by trained personnel in kitchen of the restaurant, canteens or bar staff, etc.
- This appliance should not be operated by persons with reduced physical, sensory or mental capabilities, or persons that have a lack of experience and knowledge.
- This appliance should, under any circumstances, not be used by children.
- Keep the appliance and its electrical connections out of reach of children.

- Never use accessories or any extra devices other than those supplied with the appliance or recommended by the manufacturer. Failure to do so could pose a safety risk to the user and could damage the appliance. Only use original parts and accessories.
- Do not operate this appliance by means of an external timer or remote-control system.
- Do not place the appliance on a heating object (gasoline, electric, charcoal cooker, etc.).
- Do not cover the appliance in operation.
- Do not place any objects on top of the appliance.
- Do not use the appliance near any open flames, explosive or flammable materials. Always operate the appliance on a horizontal, stable, clean, heat-resistant and dry surface.
- The appliance is not suitable for installation in an area where a water jet could be used.
- Leave a space of at least 20 cm around the appliance for ventilation during use.
- **WARNING!** Keep all ventilation openings on the appliance free from obstruction.

### Special safety instructions

- If the supply cord is damaged, it must be replaced by the manufacturer, its service agent or similarly qualified persons in order to avoid a hazard.



- **CAUTION! RISK OF FIRE!** The refrigerant used is R290. It is a flammable refrigerant which is environmentally friendly. Although it is flammable, it does not damage the ozone layer and does not increase the greenhouse effect. The use of this coolant has, however, led to a slight increase in the noise level of the appliance. In addition to the noise of the compressor, you might be able to hear the coolant flowing around the system. This is unavoidable, and does not have any adverse effect on the performance of the appliance. Care must be taken during the transportation and setting up of the appliance that no parts of the cooling system are damaged. Leaking coolant can damage the eyes.
- **CAUTION! RISK OF BURNS!** Refrigerant liquid sprayed on the skin can cause critical burns. Keep eyes and skin protected. If refrigerant burns occur, rinse immediately with cold water. In case burns are severe, apply ice and contact medical treatment immediately.
- **WARNING!** Provide sufficient ventilation in the surrounding structure when building-in. Never block the air flow suction and air outlet in order to keep air circulation.
- **WARNING!** Do not use mechanical devices or other means to accelerate the defrosting process, other than those recommended by the manufacturer.
- **WARNING!** Do not damage the refrigerant circuit.
- **WARNING!** Do not use electrical appliances inside the food storage compartments of the appliance, unless they are of the type recommended by the manufacturer.
- Do not place any dangerous products, such as fuel, alcohol, paint, aerosol cans with a flammable propellant, flammable or explosive substances, etc. inside or near the appliance.
- Once installed, the appliance must not be tilted at an angle greater than 5° and it is necessary to wait 2h before connecting it to the power supply to switch it on. The same applies if the appliance is moved afterwards.



- If the appliance has been switched off or disconnected from the power supply, it is necessary to wait 5 minutes until switching on again.
- No other appliances should be plugged into the same socket as with this appliance.

## Intended use

- This appliance is intended to be used in household and similar applications such as:
  - staff kitchen areas in shops, offices and others working environment;
  - farm houses;
  - by clients in hotels, motels and other residential type environment;
  - bed and breakfast type environment.
- The appliance is designed for making bullet ice cube / flake ice continuously. Any other use may lead to damage of the appliance or personal injury.
- Operating the appliance for any other purpose shall be deemed a misuse of the device. The user shall be solely liable for improper use of the device.

## Grounding installation

This appliance is classified as **protection class I** and must be connected to a protective ground. Grounding reduces the risk of electric shock by providing an escape wire for the electric current.

This appliance is fitted with a power cord with grounding plug or electrical connections with grounding wire. The connections must be properly installed and grounded.

## Main parts of the product

(Fig.1 on page 3)

1. ON / OFF switch with built-in indicator (Green)
2. Display panel showing different function lamp
3. Front panel
4. Sliding door
5. Ice shelf
6. Ice storage container
7. Ice full capacity sensor
8. Power cord
9. Water supply inlet
10. Drainage tube hole
11. Feet
12. Drainage cover
13. Power cord
14. LED light stripe

**Remark:** The content of this manual applies for all listed items unless specified otherwise. The appearance may vary from the shown illustrations.

## Spare parts or accessories

(Fig.2 on page 4)

15. Water inlet supply hose
16. Water drainage hose
17. Spare sealing washer x2
18. Ice scoop

## Control panel

(Fig.3 on page 4)

1. Operation indicator (Green)
2. Display of fault (Red)
3. Storage tank is full (Yellow)
4. Water level is too low (Yellow)

## Preparation before use

- Remove all protective packaging and wrapping.
- Check that the device is in good condition and with all accessories. In case of incomplete or damaged delivery, please contact the supplier immediately. In this case, do not use the device.
- Clean the accessories and the appliance before use (See ==> Cleaning & Maintenance).
- Make sure the appliance is completely dry.
- Place the appliance on a horizontal, stable and heat resistant surface that is safe against water splashes.
- Keep the packaging if you intend to store your appliance in the future.
- Keep the user manual for future reference.

**NOTE!** Due to manufacturing residues, the appliance may emit a light odor during the first few uses. This is normal and does not indicate any defect or hazard. Make sure the appliance is well ventilated.

## Installation

**Attention:** Any installation, maintenance and repair work should be performed by qualified and authorized technician only.

- Check to make sure that the appliance is undamaged or complete delivery. In case of any damage or incomplete delivery, DO NOT use the appliance and contact the supplier immediately.
- Check that the accessories such as water supply hose, water drainage hose, 2 spare sealing washers & ice scoop are included.
- Remove all packing material and protective film (if applicable).
- Place the appliance on a level, steady and safe surface which can supports the weight of the appliance together with the bullet ice cube / flake ice produced during use.
- Avoid expose to direct sunlight or direct source of heat such as cooker, heat oven, etc.
- Make sure that a minimum of 20 cm distance is kept around all sides of the appliance for ventilation purposes.
- Place the appliance in such a way that the plug is easily accessible and can be quickly removed from its socket in case of necessity.
- Set up the appliance near water supply connection.

## Connection to the water supply

(Fig 1 on page 3)

**Attention:** The appliance should be connected to a cold drinkable water supply only. Otherwise, a cleaning system or filter should be installed in advance.

- Connect one end of the water inlet supply hose to the 3 / 4" screw type connector of the water tap supply so as to get the drinkable tap water. Then, connect the other end of this hose to the back of the appliance by screwing clockwise. Be sure to put sealing washers in both ends before connecting.

- Next, connect one end of the drainage hose using the rubber drainage cuff to the rear of the appliance. Attach the other end to the sewage outlet / water container. The height of the sewage outlet / water container must be situated lower than the appliance, so that water can flow out.

**Note:** The inlet water supply pressure range: 1-8 kg/cm<sup>2</sup> (0.098-0.785 MPa). Pressure reducer should be installed if the pressure over this range.

## Operating instructions

- Before first use, clean the appliance interior and exterior surface with lukewarm water and a soft cloth.
- Position the appliance in a well-ventilated place, leaving at least 150 mm gap around all sides for ventilation purposes.
- Let the appliance stand alone for about one hour in order to settle the refrigerant. Make sure connect properly with the water supply system.
- Then, plug in to a suitable socket.
- Press down the ON / OFF switch on the control panel in order start up.
- Then, the appliance will use water to clean up inside and water will flow out automatically. This time, light indicators of "Operation indicator", "Display of fault", "Water level is too low" are lights up and blink for about 30 seconds.
- Also, the ON / OFF switch lights up in green. The appliance starts to operate.
- The bullet ice cube / flake ice making process is completely automatic, it consists of several stages as below:  
Water inlet => bullet ice cube / flake ice production => ejection of bullet ice cube / flake ice => storage of bullet ice cube / flake ice.
- Then, push the slide door and use ice scoop to take out the ice.
- When the ice storage container is full, the "Storage tank is full" indicator will light up in yellow and the appliance will stop operation automatically.
- Once the bullet ice cube / flake ice have been removed, the appliance continue production of bullet ice cube / flake ice automatically.
- Note: For sanitary reasons, you should dispose of the bullet ice cube / flake ice produced in the first cycle for every use. Do not use them for beverages or cooling food.
- If the water supply is insufficient, the "Water level is too low" indicator will light up in yellow and the appliance will stop operate automatically. Check the water supply (hose) connected to the appliance.
- If any error or failure occur, the "Display of fault" indicator will light up in red and the appliance will stop operation automatically.
- Switch OFF the appliance by pressing down the ON / OFF switch and unplug it from the electrical supply when not in use.

### Notes:

- DO NOT switch ON again the appliance immediately after shut down automatically (caused by insufficient water supply, bullet ice cube / flake ice container too full, current interruption). Wait at least 3 ~ 5 minutes in order to avoid damages to the compressor.
- Check the connectors of the water inlet and outlet hose regularly for the leakage or overflow of water that may be present.

- If the appliance is not used for a long period of time, screw off the drainage cover at the rear of the appliance. Wipe dry the water tank using a dry, clean cloth.

## Cleaning & maintenance

- **ATTENTION!** Always disconnect the appliance from the power supply and cool down before storage, cleaning & maintenance.
- Do not use water jet or steam cleaner for cleaning and do not push the appliance under the water as the parts will get wet and electric shock might be resulted.
- If the appliance is not kept in a good state of cleanliness, this can adversely affect the life of the appliance and result in a dangerous situation.

### Cleaning

- Clean the cooled exterior surface with a cloth or sponge slightly dampened with a mild soap solution.
- For reasons of hygiene, the appliance should be cleaned before and after use.
- Avoid water contacting the electrical components.
- Clean the inside of container with a non-abrasive detergent and rinse with clean water.
- Never immerse the appliance in water or other liquids.
- Never use aggressive cleaning agents, abrasive sponges, or cleaning agents containing chlorine. Do not use steel wool, metallic utensils, or any sharp or pointed objects for cleaning. Do not use petrol or solvents!
- No parts are dishwasher safe.
- Clean the condenser for every 2 ~ 3 months.

### Maintenance

- Check the operation of the appliance regularly to prevent serious accidents.
- If you see that the appliance is not working properly or that there is a problem, stop using it, switch it off and contact the supplier.
- All maintenance, installation and repair work must be carried out by specialised and authorised technicians, or recommended by the manufacturer.

### Transportation and Storage

- Before storage, always make sure that the appliance has been disconnected from the power supply and completely cooled down.
- Store the appliance in a cool, clean and dry place.
- Never place heavy objects on the appliance as this could damage it.
- Do not move the appliance while it is under operation. Disconnect the appliance from power supply when moving and hold it at the bottom.
- Special care must be taken when moving or transporting the machine due to its heavy weight. With at least 2 persons or using a cart. Move the machine slowly, carefully, and never incline more than 45°.

## Troubleshooting

If the appliance does not function properly, please check the below table for the solution. If you are still unable to solve the problem, please contact the supplier/service provider.

Problem	Possible cause	Possible solution
Appliance has no function.	<ul style="list-style-type: none"> <li>Appliance is switched OFF.</li> <li>Not connected properly with the electrical supply.</li> </ul>	<ul style="list-style-type: none"> <li>Switch ON the appliance.</li> <li>Check the connection with electrical supply.</li> </ul>
Compressor does not work.	<ul style="list-style-type: none"> <li>Water shortage from the water supply system.</li> <li>Container is full of ice.</li> </ul>	<ul style="list-style-type: none"> <li>Check the water supply system. If ok, restart the appliance.</li> <li>Take out some ice.</li> </ul>
Compressor works, but no bullet ice cube / flake ice is made.	<ul style="list-style-type: none"> <li>Refrigerant leakage</li> <li>The refrigerating system is blocked.</li> </ul>	Contact the supplier.
"Water level is too low" indicator is on.	<ul style="list-style-type: none"> <li>Water shortage from the water supply system.</li> <li>Water valve is damaged.</li> <li>Tap water pressure is too slow.</li> </ul>	<ul style="list-style-type: none"> <li>Check the water supply system. If ok, restart the appliance.</li> <li>Contact the supplier.</li> <li>Be sure the tap water pressure is at least 1kg/cm<sup>2</sup></li> </ul>
"Display of fault" Indicator is always on	Gear motor is defective.	Contact the supplier.
	Hail device is not working.	
	Condenser fan is defective.	
"Display of fault" is on 3 times per 5s	Ice level sensor is not working.	Contact the supplier.
"Display of fault" is on once per 5s	Water temperature sensor is not working.	Contact the supplier.
"Display of fault" is on 2 times per 5s	Condenser sensor is not working.	Contact the supplier.
Ice cube could not fall off (271773, 271780 only)	The connection of electromagnetic valve is loosing.	Contact the supplier.
	Water temperature sensor is defective.	Contact the supplier.
	The motor (water tank) is not working.	<ul style="list-style-type: none"> <li>Check the motor connection.</li> <li>Contact the supplier.</li> </ul>

Ice cube is not transparent (271773, 271780 only)	Water flow pump is defective.	<ul style="list-style-type: none"> <li>Check the water pump connection</li> <li>Contact the supplier</li> </ul>
	Water tank filter is blocked.	Clean the filter.
Water leakage	<ul style="list-style-type: none"> <li>The water tube is damaged.</li> <li>The water inlet pressure is too high.</li> </ul>	<ul style="list-style-type: none"> <li>Change the water tube.</li> <li>Check and reduce the water inlet pressure.</li> </ul>
Stagnant water inside the ice cube storage room	<ul style="list-style-type: none"> <li>The installation of drain tube is lower than horizontal water level.</li> <li>The drain tube is blocked.</li> </ul>	<ul style="list-style-type: none"> <li>Adjust the drain tube height.</li> <li>Change the drain tube.</li> </ul>

## Warranty

Any defect affecting the functionality of the appliance which becomes apparent within one year after purchase will be repaired by free repair or replacement provided the appliance has been used and maintained in accordance with the instructions and has not been abused or misused in any way. Your statutory rights are not affected. If the appliance is claimed under warranty, state where and when it was purchased and include proof of purchase (e.g. receipt).

In line with our policy of continuous product development we reserve the right to change the product, packaging and documentation specifications without notice.

## Discarding & Environment

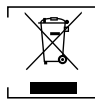

When decommissioning the appliance, the product must not be disposed of with other household waste. Instead, it is your responsibility to dispose to your waste equipment by handing it over to a designated collection point. Failure to follow this rule may be penalized in accordance with applicable regulations on waste disposal. The separate collection and recycling of your waste equipment at the time of disposal will help conserve natural resources and ensure that it is recycled in a manner that protects human health and the environment.

For more information about where you can drop off your waste for recycling, please contact your local waste collection company. The manufacturers and importers do not take responsibility for recycling, treatment and ecological disposal, either directly or through a public system.

Sehr geehrter Kunde,

Vielen Dank, dass Sie dieses Arctic Gerät gekauft haben. Lesen Sie dieses Benutzerhandbuch sorgfältig durch und achten Sie dabei besonders auf die unten aufgeführten Sicherheitsvorschriften, bevor Sie dieses Gerät zum ersten Mal installieren und verwenden.

## Sicherheitshinweise

- Verwenden Sie das Gerät nur für den vorgesehenen Zweck, wie in diesem Handbuch beschrieben.
- Der Hersteller haftet nicht für Schäden, die durch unsachgemäßen Betrieb und unsachgemäßen Gebrauch verursacht werden.
-  **GEFAHR! STROMSCHLAGEGFAHR!** Versuchen Sie nicht, das Gerät selbst zu reparieren. Tauchen Sie die elektrischen Teile des Geräts nicht in Wasser oder andere Flüssigkeiten. Halten Sie das Gerät niemals unter fließendem Wasser.
- **VERWENDEN SIE NIEMALS EIN BESCHÄDIGTES GERÄT!** Überprüfen Sie die elektrischen Anschlüsse und das Kabel regelmäßig auf Schäden. Wenn das Gerät beschädigt ist, trennen Sie es von der Stromversorgung. Alle Reparaturen sollten nur von einem Lieferanten oder einer qualifizierten Person durchgeführt werden, um Gefahren oder Verletzungen zu vermeiden.
- **WARNUNG!** Verlegen Sie das Netzkabel bei der Positionierung des Geräts bei Bedarf sicher, um unbeabsichtigtes Ziehen, Beschädigungen, Kontakt mit der Heizfläche oder Stolpergefahr zu vermeiden.
- **WARNUNG!** Solange sich der Stecker in der Steckdose befindet, ist das Gerät an die Stromversorgung angeschlossen.
- **WARNUNG!** Schalten Sie das Gerät STETS aus, bevor Sie es von der Stromversorgung trennen, reinigen, warten oder lagern.
- Schließen Sie das Gerät nur mit der auf dem Geräteetikett angegebenen Spannung und Frequenz an eine Steckdose an.
- Die Stecker-/Elektroanschlüsse nicht mit nassen oder feuchten Händen berühren.
- Halten Sie das Gerät und die elektrischen Stecker/Anschlüsse von Wasser und anderen Flüssigkeiten fern. Wenn das Gerät in Wasser fällt, entfernen Sie sofort die Netzanschlüsse. Verwenden Sie das Gerät erst, wenn es von einem zertifizierten Techniker überprüft wurde. Die Nichtbeachtung dieser Anweisungen führt zu lebensbedrohlichen Risiken.
- Schließen Sie das Netzteil an eine leicht zugängliche Steckdose an, damit Sie das Gerät im Notfall sofort trennen können.
- Stellen Sie sicher, dass das Kabel nicht mit scharfen oder heißen Gegenständen in Kontakt kommt und halten Sie es von offenen Bränden fern. Ziehen Sie niemals das Netzkabel, um es aus der Steckdose zu ziehen, sondern ziehen Sie immer den Stecker.
- Tragen Sie das Gerät niemals am Kabel.
- Versuchen Sie niemals, das Gehäuse des Geräts selbst zu öffnen.
- Führen Sie keine Gegenstände in das Gehäuse des Geräts ein.
- Lassen Sie das Gerät während des Betriebs niemals unbeaufsichtigt.
- Dieses Gerät sollte von geschultem Personal in der Küche des Restaurants, Kantinen oder Barpersonal usw. bedient werden.

- Dieses Gerät darf nicht von Personen mit eingeschränkten physischen, sensorischen oder geistigen Fähigkeiten oder Personen mit mangelnder Erfahrung und Kenntnis betrieben werden.
- Dieses Gerät darf unter keinen Umständen von Kindern verwendet werden.
- Bewahren Sie das Gerät und seine elektrischen Anschlüsse für Kinder unzugänglich auf.
- Verwenden Sie niemals anderes Zubehör oder andere Geräte als das mit dem Gerät gelieferte oder vom Hersteller empfohlene. Andernfalls könnte ein Sicherheitsrisiko für den Benutzer bestehen und das Gerät beschädigt werden. Verwenden Sie nur Originalteile und Zubehör.
- Betreiben Sie dieses Gerät nicht mit einem externen Timer oder einer Fernbedienung.
- Stellen Sie das Gerät nicht auf ein Heizobjekt (Benzin, Elektro, Holzkohle usw.).
- Decken Sie das Gerät nicht im Betrieb ab.
- Stellen Sie keine Gegenstände auf das Gerät.
- Verwenden Sie das Gerät nicht in der Nähe von offenen Flammen, explosiven oder brennbaren Materialien. Betreiben Sie das Gerät immer auf einer horizontalen, stabilen, sauberen, hitzebeständigen und trockenen Oberfläche.
- Das Gerät ist nicht für die Installation in einem Bereich geeignet, in dem ein Wasserstrahl verwendet werden könnte.
- Lassen Sie während des Gebrauchs mindestens 20 cm um das Gerät herum Platz für die Belüftung.
- **WARNUNG!** Halten Sie alle Lüftungsöffnungen am Gerät frei von Hindernissen.

## Besondere Sicherheitshinweise

- Wenn das Netzkabel beschädigt ist, muss es vom Hersteller, seinem Kundendienst oder ähnlich qualifizierten Personen ersetzt werden, um eine Gefahr zu vermeiden.
-  **VORSICHT! BRANDGEFAHR!** Das verwendete Kältemittel ist R290. Es handelt sich um ein entflammbares Kältemittel, das umweltfreundlich ist. Obwohl es entzündlich ist, beschädigt er die Ozonschicht nicht und erhöht nicht den Treibhauseffekt. Die Verwendung dieses Kühlmittels hat jedoch zu einem leichten Anstieg des Geräuschpegels des Geräts geführt. Zusätzlich zum Geräusch des Kompressors können Sie möglicherweise das Kühlmittel hören, das durch das System fließt. Dies ist unvermeidlich und hat keine nachteiligen Auswirkungen auf die Leistung des Geräts. Während des Transports und der Einrichtung des Geräts ist darauf zu achten, dass keine Teile des Kühlsystems beschädigt werden. Undichtiges Kühlmittel kann die Augen beschädigen.
- **VORSICHT! VERBRENNUNGSGEFAHR!** Auf die Haut gesprühte Kältemittelflüssigkeit kann kritische Verbrennungen verursachen. Augen und Haut schützen. Wenn Kältemittel verbrennt, sofort mit kaltem Wasser abspülen. Bei schweren Verbrennungen Eis auftragen und sofort einen Arzt aufsuchen.
- **WARNUNG!** Sorgen Sie beim Einbau für ausreichende Belüftung in der umgebenden Struktur. Die Luftansaugung und den Luftauslass niemals blockieren, um die Luftzirkulation zu erhalten.
- **WARNUNG!** Verwenden Sie keine mechanischen Vorrichtungen oder andere Mittel, um den Abtauvorgang zu beschleunigen, außer den vom Hersteller empfohlenen.

- **WARNUNG!** Den Kältemittelkreislauf nicht beschädigen.
- **WARNUNG!** Verwenden Sie keine Elektrogeräte in den Lebensmittelkammern des Geräts, es sei denn, sie sind vom Hersteller empfohlen.
- Stellen Sie keine gefährlichen Produkte wie Kraftstoff, Alkohol, Farbe, Aerosoldosen mit brennbarem Treibmittel, brennbaren oder explosiven Substanzen usw. in das Gerät oder in dessen Nähe.
- Nach der Installation darf das Gerät nicht mehr in einem Winkel von mehr als 5° gekippt werden und es muss 2 Stunden gewartet werden, bevor es an das Netzteil angeschlossen wird, um es einzuschalten. Dasselbe gilt, wenn das Gerät danach bewegt wird.
- Wenn das Gerät ausgeschaltet oder vom Netz getrennt wurde, muss 5 Minuten gewartet werden, bis es wieder eingeschaltet wird.
- Es dürfen keine anderen Geräte in dieselbe Steckdose wie dieses Gerät eingesteckt werden.

## Verwendungszweck

- Dieses Gerät ist für den Gebrauch im Haushalt und in ähnlichen Anwendungen vorgesehen, wie z. B.:
  - Personalküchenbereiche in Geschäften, Büros und anderen Arbeitsumgebungen;
  - Bauernhäuser;
  - durch Kunden in Hotels, Motels und anderen Wohnumgebungen;
  - Betten- und Frühstücksumgebung.
- Das Gerät ist für die kontinuierliche Herstellung von Eiswürfeln/Schuppeneis ausgelegt. Jede andere Verwendung kann zu Schäden am Gerät oder zu Verletzungen führen.
- Der Betrieb des Geräts für andere Zwecke gilt als Missbrauch des Geräts. Der Benutzer haftet allein für die unsachgemäße Verwendung des Geräts.

## Installation der Erdung

Dieses Gerät ist als **Schutzklasse I** klassifiziert und muss an eine Schutzerde angeschlossen werden. Die Erdung reduziert das Risiko eines Stromschlags, indem ein Escape-Kabel für den elektrischen Strom bereitgestellt wird.

Dieses Gerät ist mit einem Netzkabel mit Erdungsstecker oder elektrischen Anschlüssen mit Erdungsdraht ausgestattet. Die Anschlüsse müssen ordnungsgemäß installiert und geerdet sein.

## Hauptbestandteile des Produkts

(Abb. 1 auf Seite 3)

1. EIN/AUS-Schalter mit eingebauter Anzeige (grün)
2. Anzeigefeld mit unterschiedlicher Funktionslampe
3. Frontplatte
4. Schiebetür
5. Eisregal
6. Eis-Lagerbehälter
7. Eis-Sensor mit voller Kapazität
8. Netzkabel
9. Wasserzulauf Einlass
10. Loch des Drainageschlauchs
11. Füße
12. Ablaufabdeckung
13. Netzkabel
14. LED-Lichtstreifen

**Anmerkung:** Der Inhalt dieses Handbuchs gilt für alle aufgeführten Artikel, sofern nicht anders angegeben. Das Erscheinungsbild kann von den gezeigten Abbildungen abweichen.

## Ersatzteile oder Zubehör

(Abb. 2 auf Seite 4)

15. Wasserzulaufschlauch
16. Wasserablaufschlauch
17. Ersatz-Dichtungsscheibe x2
18. Eisschaufel

## Kontrollpanel

(Abb. 3 auf Seite 4)

1. Betriebsanzeige (grün)
2. Anzeige des Fehlers (rot)
3. Lagertank ist voll (gelb)
4. Wasserstand zu niedrig (gelb)

## Vorbereitung vor Gebrauch

- Entfernen Sie alle Schutzverpackungen und Verpackungen.
- Überprüfen Sie, ob sich das Gerät in gutem Zustand und mit allen Zubehörteilen befindet. Bei unvollständiger oder beschädigter Lieferung kontaktieren Sie bitte umgehend den Lieferanten. Verwenden Sie in diesem Fall das Gerät nicht.
- Reinigen Sie das Zubehör und das Gerät vor dem Gebrauch (siehe => Reinigung und Wartung).
- Stellen Sie sicher, dass das Gerät vollständig trocken ist.
- Stellen Sie das Gerät auf eine horizontale, stabile und hitzebeständige Oberfläche, die gegen Wasserspritzer sicher ist.
- Bewahren Sie die Verpackung auf, wenn Sie beabsichtigen, Ihr Gerät in Zukunft zu lagern.
- Bewahren Sie das Benutzerhandbuch zur späteren Bezugnahme auf.

**HINWEIS!** Aufgrund von Herstellungsrückständen kann das Gerät während der ersten Verwendungen einen leichten Geruch abgeben. Dies ist normal und weist nicht auf einen Defekt oder eine Gefahr hin. Stellen Sie sicher, dass das Gerät gut belüftet ist.

## Installation

**Achtung:** Installations-, Wartungs- und Reparaturarbeiten dürfen nur von qualifizierten und autorisierten Technikern durchgeführt werden.

- Stellen Sie sicher, dass das Gerät unbeschädigt oder vollständig geliefert ist. Bei Schäden oder unvollständiger Lieferung das Gerät NICHT verwenden und sofort den Lieferanten kontaktieren.
- Prüfen Sie, ob Zubehör wie Wasserzufuhrschlauch, Wasserablaufschlauch, 2 Ersatz-Dichtungsscheiben und Eisschaufel enthalten sind.
- Entfernen Sie das gesamte Verpackungsmaterial und die Schutzfolie (falls zutreffend).
- Stellen Sie das Gerät auf eine ebene, stabile und sichere Oberfläche, die das Gewicht des Geräts tragen kann, zusammen mit dem Eiswürfel/Schuppeneis, das während des Gebrauchs produziert wird.
- Vermeiden Sie direkte Sonneneinstrahlung oder direkte Wärmequellen wie Herd, Ofen usw.
- Stellen Sie sicher, dass ein Mindestabstand von 20 cm zu Belüftungszwecken an allen Seiten des Geräts eingehalten wird.

- Stellen Sie das Gerät so auf, dass der Stecker leicht zugänglich ist und im Bedarfsfall schnell aus der Steckdose entfernt werden kann.
- Richten Sie das Gerät in der Nähe des Wasserversorgungsanschlusses ein.

### Anschluss an die Wasserversorgung (Abb. 1 auf Seite 3)

**Achtung:** Das Gerät darf nur an eine Kaltwasserversorgung angeschlossen werden. Andernfalls sollte vorab eine Reinigungsanlage oder ein Filter installiert werden.

- Schließen Sie ein Ende des Wasserzulaufschlauchs an den 3/4" Schraubanschluss der Wasserhahnversorgung an, um das trinkbare Leitungswasser zu erhalten. Verbinden Sie dann das andere Ende dieses Schlauchs mit der Geräterückseite, indem Sie ihn im Uhrzeigersinn festschrauben. Stellen Sie sicher, dass Sie die Dichtungsscheiben an beiden Enden anbringen, bevor Sie sie anschließen.
- Schließen Sie dann ein Ende des Drainageschlauchs mit der Gummi-Drainagemanschette an der Geräterückseite an. Befestigen Sie das andere Ende am Abwasserauslass/Wasserbehälter. Die Höhe des Abwasserauslasses / Wasserbehälters muss niedriger liegen als das Gerät, damit Wasser austreten kann.

**Hinweis:** Der Eingangsbereich für die Wasserversorgung: 1-8 kg/cm<sup>2</sup> (0,098-0,785 MPa). Wenn der Druck über diesem Bereich liegt, sollte ein Druckminderer installiert werden.

### Bedienungsanleitung

- Reinigen Sie vor dem ersten Gebrauch die Innen- und Außenfläche des Geräts mit lauwarmem Wasser und einem weichen Tuch.
- Positionieren Sie das Gerät an einem gut belüfteten Ort und lassen Sie zu Belüftungszwecken mindestens 150 mm Abstand um alle Seiten herum.
- Lassen Sie das Gerät etwa eine Stunde lang allein stehen, um das Kältemittel abzusetzen. Stellen Sie sicher, dass die Verbindung mit dem Wasserversorgungssystem ordnungsgemäß hergestellt ist.
- Dann an eine geeignete Steckdose anschließen.
- Drücken Sie den EIN/AUS-Schalter am Bedienfeld nach unten, um zu starten.
- Anschließend verwendet das Gerät Wasser, um das Innere zu reinigen, und Wasser fließt automatisch aus. Dieses Mal leuchten die Kontrolllampen „Betriebsanzeige“, „Fehleranzeige“, „Wasserstand zu niedrig“ auf und blinken etwa 30 Sekunden lang.
- Außerdem leuchtet der EIN/AUS-Schalter grün. Das Gerät beginnt zu funktionieren.
- Der Eiswürfel-/Schuppeneis-Herstellungsprozess ist vollständig automatisch und besteht aus mehreren Stufen wie unten beschrieben:  
Wasserzulauf ==> Kugeleiswürfel / Flockeneisproduktion ==> Auswurf Kugeleiswürfel / Flockeneis ==> Lagerung Kugeleiswürfel / Flockeneis.
- Drücken Sie dann die Schiebetür und verwenden Sie die Eisschaufel, um das Eis herauszunehmen.
- Wenn der Eisbehälter voll ist, leuchtet die Anzeige „Lagertank voll“ gelb auf und das Gerät stoppt den Betrieb automatisch.
- Nachdem der Eiswürfel/Schuppeneis entfernt wurde, setzt das Gerät die Produktion des Eiswürfels/Schuppeneis au-

tomatisch fort.

- **Hinweis:** Aus hygienischen Gründen sollten Sie den im ersten Zyklus produzierten Eiswürfel/Schuppeneis für jede Verwendung entsorgen. Verwenden Sie sie nicht für Getränke oder Kühlkost.
- Wenn die Wasserversorgung nicht ausreicht, leuchtet die Anzeige „Wasserstand zu niedrig“ gelb auf und das Gerät schaltet sich automatisch aus. Überprüfen Sie die Wasserversorgung (Schlauch), die mit dem Gerät verbunden ist.
- Bei Auftreten eines Fehlers oder Ausfalls leuchtet die Anzeige „Fehleranzeige“ rot auf und das Gerät stoppt den Betrieb automatisch.
- Schalten Sie das Gerät aus, indem Sie den EIN/AUS-Schalter herunterdrücken und es bei Nichtgebrauch von der Stromversorgung trennen.

Hinweise:

- Schalten Sie das Gerät NICHT sofort wieder ein, nachdem Sie es automatisch heruntergefahren haben (aufgrund unzureichender Wasserversorgung, zu voller Eiswürfel/Schuppeneisbehälter, aktueller Unterbrechung). Warten Sie mindestens 3 bis 5 Minuten, um Schäden am Kompressor zu vermeiden.
- Überprüfen Sie die Anschlüsse des Wassereinlass- und -auslassschlauchs regelmäßig auf Leckagen oder Überlaufen von Wasser, das vorhanden sein kann.
- Wenn das Gerät längere Zeit nicht benutzt wird, schrauben Sie die Ablaufabdeckung an der Geräterückseite ab. Wischen Sie den Wassertank mit einem trockenen, sauberen Tuch ab.

### Reinigung und Wartung

- **ACHTUNG!** Trennen Sie das Gerät immer von der Stromversorgung und kühlen Sie es vor der Lagerung, Reinigung und Wartung ab.
- Verwenden Sie keinen Wasserstrahl oder Dampfreiniger zur Reinigung und schieben Sie das Gerät nicht unter das Wasser, da die Teile nass werden und ein Stromschlag entstehen kann.
- Wenn das Gerät nicht in einem guten Sauberkeitszustand gehalten wird, kann dies die Lebensdauer des Geräts beeinträchtigen und zu einer gefährlichen Situation führen.

### Reinigung

- Reinigen Sie die gekühlte Außenfläche mit einem Tuch oder Schwamm, der leicht mit einer milden Seifenlösung angefeuchtet ist.
- Aus Hygiene Gründen sollte das Gerät vor und nach dem Gebrauch gereinigt werden.
- Vermeiden Sie, dass Wasser mit den elektrischen Komponenten in Kontakt kommt.
- Reinigen Sie die Innenseite des Behälters mit einem nicht scheuernden Reinigungsmittel und spülen Sie ihn mit sauberem Wasser ab.
- Tauchen Sie das Gerät niemals in Wasser oder andere Flüssigkeiten.
- Verwenden Sie niemals aggressive Reinigungsmittel, Scheuerschwämme oder chlorhaltige Reinigungsmittel. Verwenden Sie zur Reinigung keine Stahlwolle, Metallutensilien oder scharfe oder spitze Gegenstände. Keine Benzine oder Lösungsmittel verwenden!
- Keine Teile sind spülmaschinenfest.
- Reinigen Sie den Kondensator alle 2 bis 3 Monate.

## Wartung

- Überprüfen Sie regelmäßig den Betrieb des Geräts, um schwere Unfälle zu vermeiden.
- Wenn Sie feststellen, dass das Gerät nicht ordnungsgemäß funktioniert oder ein Problem vorliegt, stellen Sie die Verwendung ein, schalten Sie es aus und wenden Sie sich an den Lieferanten.
- Alle Wartungs-, Installations- und Reparaturarbeiten müssen von spezialisierten und autorisierten Technikern durchgeführt oder vom Hersteller empfohlen werden.

## Transport und Lagerung

- Stellen Sie vor der Lagerung immer sicher, dass das Gerät vom Netz getrennt und vollständig abgekühlt wurde.
- Lagern Sie das Gerät an einem kühlen, sauberen und trockenen Ort.
- Stellen Sie niemals schwere Gegenstände auf das Gerät, da dies zu Schäden führen könnte.
- Bewegen Sie das Gerät nicht, während es in Betrieb ist. Trennen Sie das Gerät vom Netz, wenn Sie es bewegen, und halten Sie es unten.
- Besondere Vorsicht ist geboten, wenn die Maschine aufgrund ihres hohen Gewichts bewegt oder transportiert wird. Mit mindestens 2 Personen oder mit einem Wagen. Bewegen Sie die Maschine langsam, vorsichtig und niemals um mehr als 45° geneigt.

## Fehlerbehebung

Wenn das Gerät nicht ordnungsgemäß funktioniert, finden Sie die Lösung in der folgenden Tabelle. Wenn Sie das Problem immer noch nicht lösen können, wenden Sie sich bitte an den Lieferanten/Dienstleister.

Problem	Mögliche Ursache	Mögliche Lösung
Gerät hat keine Funktion.	<ul style="list-style-type: none"> <li>• Gerät ist ausgeschaltet.</li> <li>• Nicht richtig mit der Stromversorgung verbunden.</li> </ul>	<ul style="list-style-type: none"> <li>• Schalten Sie das Gerät EIN.</li> <li>• Überprüfen Sie den Anschluss an die Stromversorgung.</li> </ul>
Kompressor funktioniert nicht.	<ul style="list-style-type: none"> <li>• Wasserknappheit durch das Wasserversorgungssystem.</li> <li>• Behälter ist voller Eis.</li> </ul>	<ul style="list-style-type: none"> <li>• Überprüfen Sie das Wasserversorgungssystem. Wenn in Ordnung, starten Sie das Gerät neu.</li> <li>• Nehmen Sie etwas Eis heraus.</li> </ul>
Kompressor funktioniert, aber es wird kein Kugelleiswürfel/Schuppeneis hergestellt.	<ul style="list-style-type: none"> <li>• Leckage von Kältemitteln</li> <li>• Das Kühlsystem ist blockiert.</li> </ul>	Wenden Sie sich an den Lieferanten.

Die Anzeige „Wasserstand ist zu niedrig“ leuchtet.	<ul style="list-style-type: none"> <li>• Wasserknappheit durch das Wasserversorgungssystem.</li> <li>• Das Wasserventil ist beschädigt.</li> <li>• Der Leitungswasserdruck ist zu langsam.</li> </ul>	<ul style="list-style-type: none"> <li>• Überprüfen Sie das Wasserversorgungssystem. Wenn in Ordnung, starten Sie das Gerät neu.</li> <li>• Wenden Sie sich an den Lieferanten.</li> <li>• Stellen Sie sicher, dass der Leitungswasserdruck mindestens 1 kg/cm<sup>2</sup> beträgt</li> </ul>
Die Anzeige „Anzeige des Fehlers“ ist immer eingeschaltet	Getriebemotor ist defekt.	Wenden Sie sich an den Lieferanten.
	Das Hagelgerät funktioniert nicht.	
	Kondensatorlüfter ist defekt.	
„Anzeige der Störung“ ist 3 mal pro 5s eingeschaltet	Der Eisstandsensord funktioniert nicht.	Wenden Sie sich an den Lieferanten.
„Anzeige des Fehlers“ ist einmal pro 5s eingeschaltet	Der Wassertempersensord funktioniert nicht.	Wenden Sie sich an den Lieferanten.
„Anzeige der Störung“ ist 2 mal pro 5s eingeschaltet	Kondensatorsensord funktioniert nicht.	Wenden Sie sich an den Lieferanten.
Eiswürfel konnte nicht herunterfallen (nur 217173, 217180)	Der Anschluss des elektromagnetischen Ventils geht verloren.	Wenden Sie sich an den Lieferanten.
	Wassertempersensord ist defekt.	Wenden Sie sich an den Lieferanten.
Eiswürfel ist nicht transparent (nur 217173, 217180)	Der Motor (Wassertank) funktioniert nicht.	<ul style="list-style-type: none"> <li>• Überprüfen Sie den Motoranschluss.</li> <li>• Wenden Sie sich an den Lieferanten.</li> </ul>
	Die Wasserdurchflusspumpe ist defekt.	<ul style="list-style-type: none"> <li>• Überprüfen Sie den Anschluss der Wasserpumpe</li> <li>• Kontaktieren Sie den Lieferanten</li> </ul>
Wasseraustritt	Der Wassertankfilter ist blockiert.	Reinigen Sie den Filter.
	<ul style="list-style-type: none"> <li>• Der Wasserschlauch ist beschädigt.</li> <li>• Der Wassereinflussdruck ist zu hoch.</li> </ul>	<ul style="list-style-type: none"> <li>• Wechseln Sie den Wasserschlauch.</li> <li>• Prüfen und reduzieren Sie den Wassereinflussdruck.</li> </ul>
Stagnerendes Wasser im Eiswürfelagerraum	<ul style="list-style-type: none"> <li>• Die Installation des Ablaufschlauchs ist niedriger als der horizontale Wasserstand.</li> <li>• Der Ablaufschlauch ist verstopft.</li> </ul>	<ul style="list-style-type: none"> <li>• Stellen Sie die Höhe des Ablassrohrs ein.</li> <li>• Wechseln Sie den Ablaufschlauch aus.</li> </ul>

## Garantie

Defekte, die de Funktionsfähigkeit des Geräts beeinträchtigen und innerhalb eines Jahres nach dem Kauf sichtbar werden, werden durch kostenlose Reparatur oder Ersatz repariert, sofern das Gerät gemäß den Anweisungen verwendet en gewartet wurde en in keiner Weise misbruucht oder misbruucht wurde. Ihre gesetzlichen Rechte bleiben unberührt. Wenn das Gerät im Rahmen der Garantie beansprucht wird, geben Sie an, wo en wann es gekauft wurde, en legen Sie einen Kaufbeleg (z. B. Beleg) bei.

Im Einklang mit unserer Richtlinie der kontinuierlichen Produktentwicklung behalten wir uns das Recht vor, die Produkt-, Verpackungs- en Dokumentationspecificaties ohne Vorkündigung zu ändern.

## Entsorgung en Umwelt



Bei der Außerbetriebnahme des Geräts darf das Produkt nicht mit anderem Hausmüll entsorgt werden. Stattdessen liegt es in Ihrer Verantwortung, Ihre Abfallausrüstung zu entsorgen, indem Sie sie an eine dafür vorgesehene Sammelstelle übergeben. Die Nichteinhaltung dieser Regel kann gemäß den geltenden Vorschriften zur Abfallentsorgung bestraft werden. Die separate Sammlung en Wiederverwertung Ihrer Abfallausrüstung zum Zeitpunkt der Entsorgung trägt zum Schutz natürlicher Ressourcen bei en stelt sicher, dass sie auf eine Weise recycelt wird, die die menschliche Gesundheit en die Umwelt schützt.

Für weitere Informationen darüber, wo Sie Ihren Abfall zum Recycling abgeben können, wenden Sie sich bitte an Ihr örtliches Abfallsammelunternehmen. Die Hersteller en Importeurs übernehmen weder direkt noch über ein öffentliches System die Verantwortung für Recycling, Aufbereitung en ökologische Entsorgung.

## NEDERLANDS

### Geachte klant,

**Bedank voor de aankoop van dit Arctic-apparaat. Lees deze gebruikershandleiding zorgvuldig door en let vooral op de hieronder beschreven veiligheidsvoorschriften voordat u dit apparaat voor het eerst installeert en gebruikt.**

### Veiligheidsinstructies

- Gebruik het apparaat alleen voor het beoogde doel waarvoor het is ontworpen, zoals beschreven in deze handleiding.
- De fabrikant is niet aansprakelijk voor schade veroorzaakt door onjuiste bediening en onjuist gebruik.
-  **GEVAAR! RISICO OP ELEKTRISCHE SCHOKKEN!** Probeer het apparaat niet zelf te repareren. Dompel de elektrische onderdelen van het apparaat niet onder in water of andere vloeistoffen. Houd het apparaat nooit onder stromend water.
- **GEBRUIK NOOIT EEN BESCHADIGD APPARAAT!** Controleer de elektrische aansluitingen en het snoer regelmatig op schade. Als het apparaat beschadigd is, koppelt u het los van de stroomtoevoer. Reparaties mogen alleen worden uitgevoerd door een leverancier of gekwalificeerd persoon om gevaar of letsel te voorkomen.
- **WAARSCHUWING!** Leid bij het plaatsen van het apparaat het

netsnoer zo nodig veilig om onbedoeld trekken, beschadiging, contact met het verwarmingsoppervlak of struikelgevaar te voorkomen.

- **WAARSCHUWING!** Zolang de stekker in het stopcontact zit, is het apparaat aangesloten op de stroomvoorziening.
- **WAARSCHUWING!** Schakel het apparaat **ALTIJD** uit voordat u het loskoppelt van de stroomtoevoer, reiniging, onderhoud of opslag.
- Sluit het apparaat alleen aan op een stopcontact met de spanning en frequentie die op het label van het apparaat staan vermeld.
- Raak de stekker/elektrische aansluitingen niet aan met natte of vochtige handen.
- Houd het apparaat en de elektrische stekker/aansluitingen uit de buurt van water en andere vloeistoffen. Als het apparaat in water valt, verwijder dan onmiddellijk de voedingsaansluitingen. Gebruik het apparaat niet voordat het is gecontroleerd door een gecertificeerde technicus. Het niet opvolgen van deze instructies leidt tot levensbedreigende risico's.
- Sluit de voeding aan op een gemakkelijk toegankelijk stopcontact, zodat u het apparaat in geval van nood onmiddellijk kunt loskoppelen.
- Zorg ervoor dat het snoer niet in contact komt met scherpe of hete voorwerpen en houd het uit de buurt van open vuur. Trek nooit aan het netsnoer om het uit het stopcontact te halen, trek altijd aan de stekker.
- Draag het apparaat nooit aan het snoer.
- Probeer nooit zelf de behuizing van het apparaat te openen.
- Steek geen voorwerpen in de behuizing van het apparaat.
- Laat het apparaat nooit onbeheerd achter tijdens gebruik.
- Dit apparaat moet worden bediend door getraind personeel in de keuken van het restaurant, kantines of barpersoneel, enz.
- Dit apparaat mag niet worden gebruikt door personen met beperkte fysieke, zintuiglijke of mentale capaciteiten of personen met een gebrek aan ervaring en kennis.
- Dit apparaat mag onder geen enkele omstandigheid door kinderen worden gebruikt.
- Houd het apparaat en de elektrische aansluitingen buiten het bereik van kinderen.
- Gebruik nooit accessoires of extra apparaten die niet bij het apparaat zijn geleverd of door de fabrikant worden aanbevolen. Als u dit niet doet, kan dit een veiligheidsrisico vormen voor de gebruiker en het apparaat beschadigen. Gebruik alleen originele onderdelen en accessoires.
- Gebruik dit apparaat niet met een externe timer of afstandsbediening.
- Plaats het apparaat niet op een verwarmingsobject (benzine, elektrisch, houtskoolfornuis, enz.).
- Dek het apparaat niet af als het in werking is.
- Plaats geen voorwerpen op het apparaat.
- Gebruik het apparaat niet in de buurt van open vuur, explosieve of ontvlambare materialen. Gebruik het apparaat altijd op een horizontaal, stabiel, schoon, hittebestendig en droog oppervlak.
- Het apparaat is niet geschikt voor installatie in een ruimte waar een waterstraal kan worden gebruikt.
- Laat een ruimte van ten minste 20 cm rond het apparaat voor ventilatie tijdens gebruik.
- **WAARSCHUWING!** Houd alle ventilatieopeningen op het apparaat vrij van obstakels.



## Speciale veiligheidsinstructies

- Als het netsnoer beschadigd is, moet het worden vervangen door de fabrikant, diens servicemonteur of gelijkwaardig gekwalificeerde personen om gevaar te voorkomen.



**LET OP! RISICO OP BRAND!** Het gebruikte koudemiddel is R290. Het is een ontvlambaar koelmiddel dat milieuvriendelijk is. Hoewel het ontvlambaar is, beschadigt het de ozonlaag niet en verhoogt het het broeikas effect niet. Het gebruik van dit

koelmiddel heeft echter geleid tot een lichte toename van het geluidsniveau van het apparaat. Naast het geluid van de compressor, kunt u het koelmiddel misschien horen stromen door het systeem. Dit is onvermijdelijk en heeft geen nadelige invloed op de prestaties van het apparaat. Tijdens het transport en de installatie van het apparaat moet ervoor worden gezorgd dat er geen onderdelen van het koelsysteem beschadigd zijn. Lekkend koelmiddel kan de ogen beschadigen.

- **LET OP! RISICO OP BRANDWONDEN!** Koudemiddel dat op de huid wordt gespoten, kan ernstige brandwonden veroorzaken. Bescherm ogen en huid. Als het koelmiddel verbrandt, onmiddellijk spoelen met koud water. Als de brandwonden ernstig zijn, breng dan ijs aan en neem onmiddellijk contact op met de medische behandeling.
- **WAARSCHUWING!** Zorg voor voldoende ventilatie in de omliggende structuur tijdens het inbouwen. Blokkeer nooit de luchtstroomaanzuiging en luchtuitlaat om de luchtcirculatie te behouden.
- **WAARSCHUWING!** Gebruik geen mechanische apparaten of andere middelen om het ontdooiproces te versnellen, anders dan aanbevolen door de fabrikant.
- **WAARSCHUWING!** Beschadig het koudemiddelcircuit niet.
- **WAARSCHUWING!** Gebruik geen elektrische apparaten in de voedselopslagvakken van het apparaat, tenzij deze van het type zijn dat door de fabrikant wordt aanbevolen.
- Plaats geen gevaarlijke producten, zoals brandstof, alcohol, verf, spuitbussen met een ontvlambaar drijfgas, ontvlambare of explosieve stoffen, enz. in of in de buurt van het apparaat.
- Na installatie mag het apparaat niet meer dan 5° worden gekanteld en moet u 2 uur wachten voordat u het aansluit op de voeding om het in te schakelen. Hetzelfde geldt als het apparaat daarna wordt verplaatst.
- Als het apparaat is uitgeschakeld of losgekoppeld van de stroomtoevoer, moet u 5 minuten wachten tot het apparaat weer wordt ingeschakeld.
- Er mogen geen andere apparaten op hetzelfde stopcontact worden aangesloten als bij dit apparaat.

## Beoogd gebruik

- Dit apparaat is bedoeld voor gebruik in huishoudelijke en soortgelijke toepassingen, zoals:
  - personeelskeukens in winkels, kantoren en andere werk-omgevingen;
  - boerderijen;
  - door klanten in hotels, motels en andere woonomgevingen;
  - bed en ontbijt.
- Het apparaat is ontworpen voor het continu maken van koge-lijsblokjes/schilferijs. Elk ander gebruik kan leiden tot schade aan het apparaat of persoonlijk letsel.
- Gebruik van het apparaat voor andere doeleinden wordt beschouwd als misbruik van het apparaat. De gebruiker is als

enige aansprakelijk voor onjuist gebruik van het apparaat.

## Aarding installatie

Dit apparaat is geclassificeerd als **beschermingsklasse I** en moet worden aangesloten op een beschermende aarding. Aarding vermindert het risico op elektrische schokken door een ontspanningsdraad voor de elektrische stroom te leveren. Dit apparaat is uitgerust met een netsnoer met aardingsstekker of elektrische aansluitingen met aardingsdraad. De aansluitingen moeten correct worden geïnstalleerd en geaard.

## Hoofdonderdelen van het product

(Afb. 1 op pagina 3)

1. AAN/UIT-schakelaar met ingebouwde indicator (groen)
2. Displaypaneel met verschillende functielampjes
3. Voorpaneel
4. Schuifdeur
5. Ijsplank
6. Opslagcontainer voor ijs
7. IJssensor met volledige capaciteit
8. Netsnoer
9. Inlaat watertoevoer
10. Gat afvoerslang
11. Voeten
12. Afvoerdekseel
13. Netsnoer
14. Led-lichtstreep

**Opmerking:** De inhoud van deze handleiding is van toepassing op alle vermelde items, tenzij anders aangegeven. Het uiterlijk kan afwijken van de getoonde afbeeldingen.

## Reserveonderdelen of accessoires

(Afb. 2 op pagina 4)

15. Watertoevoerslang
16. Waterafvoerslang
17. Reserve afdichtingsring x2
18. IJsschep

## Bedieningspaneel

(Afb. 3 op pagina 4)

1. Bedieningsindicator (groen)
2. Weergave van fout (rood)
3. Opslagtank is vol (geel)
4. Het waterniveau is te laag (geel)

## Vorbereiding voor gebruik

- Verwijder alle beschermende verpakkingen en wikkels.
- Controleer of het apparaat in goede staat verkeert en alle accessoires heeft. Neem in geval van onvolledige of beschadigde levering onmiddellijk contact op met de leverancier. Gebruik het apparaat in dit geval niet.
- Reinig de accessoires en het apparaat voor gebruik (zie ==> Reiniging en onderhoud).
- Zorg ervoor dat het apparaat volledig droog is.
- Plaats het apparaat op een horizontaal, stabiel en hittebestendig oppervlak dat veilig is tegen waterspatten.
- Bewaar de verpakking als u van plan bent uw apparaat in de toekomst op te bergen.
- Bewaar de gebruikershandleiding voor toekomstig gebruik.

**OPMERKING!** Vanwege productieresten kan het apparaat tij-

dens de eerste paar keer gebruik een lichte geur afgeven. Dit is normaal en duidt niet op een defect of gevaar. Zorg ervoor dat het apparaat goed geventileerd is.

## Installatie

**Aandacht:** Installatie-, onderhouds- en reparatiewerkzaamheden mogen uitsluitend worden uitgevoerd door een gekwalificeerde en bevoegde technicus.

- Controleer of het apparaat onbeschadigd of volledig is geleverd. Gebruik het apparaat NIET en neem onmiddellijk contact op met de leverancier in geval van schade of onvolledige levering.
- Controleer of de accessoires zoals de watertoevoerslang, waterafvoerslang, 2 reserve afdichtingen en ijschep zijn inbegrepen.
- Verwijder al het verpakkingsmateriaal en de beschermfolie (indien van toepassing).
- Plaats het apparaat op een vlakke, stabiele en veilige ondergrond die het gewicht van het apparaat kan dragen, samen met het ijsblokjes/schilferijs dat tijdens het gebruik wordt geproduceerd.
- Vermijd blootstelling aan direct zonlicht of directe warmtebron zoals fornuis, warmteoven, enz.
- Zorg ervoor dat er ten minste 20 cm afstand is rondom alle zijden van het apparaat voor ventilatiedoelende.
- Plaats het apparaat zodanig dat de stekker gemakkelijk toegankelijk is en snel uit het stopcontact kan worden gehaald als dat nodig is.
- Plaats het apparaat in de buurt van de watertoevoeraansluiting.

### Aansluiting op de watertoevoer

(Afb. 1 op pagina 3)

**Aandacht:** Het apparaat mag alleen worden aangesloten op een koud drinkwater. Anders moet vooraf een reinigingssysteem of filter worden geïnstalleerd.

- Sluit het ene uiteinde van de watertoevoerslang aan op de 3/4" schroefconnector van de waterkraantoevoer om het drinkbare kraanwater te verkrijgen. Sluit vervolgens het andere uiteinde van deze slang aan op de achterkant van het apparaat door rechtstreeks te schroeven. Zorg ervoor dat u afdichtingsringen in beide uiteinden plaatst voordat u ze aansluit.
- Sluit vervolgens het ene uiteinde van de afvoerslang met behulp van de rubberen afvoermanchet aan op de achterkant van het apparaat. Bevestig het andere uiteinde aan de riooluitlaat/watercontainer. De hoogte van de riooluitlaat/watercontainer moet lager dan het apparaat liggen, zodat er water kan wegstromen.

**Opmerking:** Het drukbereik van de inlaatwatertoevoer: 1-8 kg/cm<sup>2</sup> (0,098-0,785 MPa). De drukregelaraar moet worden geïnstalleerd als de druk boven dit bereik komt.

## Bedieningsinstructies

- Reinig de binnen- en buitenkant van het apparaat vóór het eerste gebruik met lauw water en een zachte doek.
- Plaats het apparaat op een goed geventileerde plaats en laat ten minste 150 mm ruimte aan alle kanten over voor ventilatiedoelende.
- Laat het apparaat ongeveer een uur zelfstandig staan om het koelmiddel te bezinken. Zorg ervoor dat u de juiste aansluiting maakt op het watertoevoersysteem.
- Steek vervolgens de stekker in een geschikt stopcontact.
- Druk de AAN/UIT-schakelaar op het bedieningspaneel om-

laag om het systeem op te starten.

- Vervolgens gebruikt het apparaat water om de binnenkant op te ruimen en stroomt het water automatisch naar buiten. Deze keer gaan de indicatielampjes van "Bedieningsindicator", "Weergave van fout", "Waterniveau is te laag" branden en knipperen gedurende ongeveer 30 seconden.
- De AAN/UIT-schakelaar licht ook groen op. Het apparaat begint te werken.
- Het proces voor het maken van ijsblokjes/schilfers is volledig automatisch, het bestaat uit verschillende fasen zoals hieronder:  
Waterinlaat ==> kogelijsblokjes / schilferijsproductie ==> uitwerpen kogelijsblokjes / schilferijs ==> opslag kogelijsblokjes / schilferijs.
- Druk vervolgens op de schuifdeur en gebruik een ijschep om het ijs eruit te halen.
- Als de ijsopslagcontainer vol is, gaat het indicatielampje "Opslagtank is vol" geel branden en stopt het apparaat automatisch met werken.
- Zodra de kogelijsblokjes/schilferijs zijn verwijderd, gaat het apparaat automatisch door met de productie van kogelijsblokjes/schilferijs.
- Opmerking: Om hygiënische redenen moet u de kogelijsblokjes/schilferijs die in de eerste cyclus voor elk gebruik zijn geproduceerd, weggooien. Gebruik ze niet voor dranken of voor het koelen van voedsel.
- Als de watertoevoer onvoldoende is, gaat het indicatielampje "Waterniveau is te laag" geel branden en stopt het apparaat automatisch. Controleer de watertoevoer (slang) die op het apparaat is aangesloten.
- Als er een fout of storing optreedt, gaat het indicatielampje "Display of fault" rood branden en stopt het apparaat automatisch met werken.
- Schakel het apparaat uit door de AAN/UIT-schakelaar in te drukken en haal de stekker uit het stopcontact wanneer het apparaat niet in gebruik is.

### Opmerkingen:

- Schakel het apparaat NIET onmiddellijk na het automatisch uitschakelen weer in (veroorzaakt door onvoldoende watertoevoer, kogelijsblokjes/vlokijsreservoir te vol, stroomonderbreking). Wacht minstens 3 ~ 5 minuten om schade aan de compressor te voorkomen.
- Controleer de aansluitingen van de waterinlaat- en -uitlaatslang regelmatig op lekkage of overloop van eventueel aanwezig water.
- Als het apparaat gedurende langere tijd niet wordt gebruikt, schroef dan de afvoerafdekking aan de achterkant van het apparaat eraf. Veeg het waterreservoir droog met een droge, schone doek.

## Reiniging en onderhoud

- **AANDACHT!** Koppel het apparaat altijd los van de voeding en koel af voordat u het opbergt, reinigt en onderhoudt.
- Gebruik geen waterstraal of stoomreiniger voor het reinigen en duw het apparaat niet onder water, omdat de onderdelen dan nat worden en er een elektrische schok kan ontstaan.
- Als het apparaat niet schoon wordt gehouden, kan dit een negatieve invloed hebben op de levensduur van het apparaat en leiden tot een gevaarlijke situatie.

## Reiniging

- Reinig het gekoelde buitenoppervlak met een doek of spons die licht bevochtigd is met een milde zeepoplossing.
- Om redenen van hygiëne moet het apparaat voor en na gebruik worden gereinigd.
- Vermijd contact van water met de elektrische componenten.
- Reinig de binnenkant van de container met een niet-schurend reinigingsmiddel en spoel af met schoon water.
- Dompel het apparaat nooit onder in water of andere vloeistoffen.
- Gebruik nooit agressieve reinigingsmiddelen, schuursponsjes of reinigingsmiddelen die chloor bevatten. Gebruik voor het reinigen geen staalwol, metalen keukengerei of scherpe of puntige voorwerpen. Gebruik geen benzine of oplosmiddelen!
- Geen enkel onderdeel is vaatwasmachinebestendig.
- Reinig de condensor elke 2 ~ 3 maanden.

## Onderhoud

- Controleer regelmatig de werking van het apparaat om ernstige ongevallen te voorkomen.
- Als u ziet dat het apparaat niet goed werkt of dat er een probleem is, stop dan met het gebruik, schakel het uit en neem contact op met de leverancier.
- Alle onderhouds-, installatie- en reparatiewerkzaamheden moeten worden uitgevoerd door gespecialiseerde en bevoegde technici, of worden aanbevolen door de fabrikant.

## Transport en opslag

- Zorg er vóór opslag altijd voor dat het apparaat is losgekoppeld van de stroomtoevoer en volledig is afgekoeld.
- Bewaar het apparaat op een koele, schone en droge plaats.
- Plaats nooit zware voorwerpen op het apparaat, omdat dit het kan beschadigen.
- Verplaats het apparaat niet terwijl het in werking is. Koppel het apparaat tijdens het verplaatsen los van de voeding en houd het aan de onderkant vast.
- Vanwege het zware gewicht van de machine moet extra voorzichtig te werk worden gegaan bij het verplaatsen of vervoeren. Met ten minste 2 personen of met behulp van een karretje. Beweeg de machine langzaam, voorzichtig en neig nooit meer dan 45°.

## Problemen oplossen

Als het apparaat niet goed werkt, controleer dan de onderstaande tabel voor de oplossing. Als u het probleem nog steeds niet kunt oplossen, neem dan contact op met de leverancier/dienstverlener.

Probleem	Mogelijke oorzaak	Mogelijke oplossing
Apparaat heeft geen functie.	<ul style="list-style-type: none"> <li>• Apparaat is uitgeschakeld.</li> <li>• Niet goed aangesloten op de elektrische voeding.</li> </ul>	<ul style="list-style-type: none"> <li>• Schakel het apparaat in.</li> <li>• Controleer de aansluiting met de elektrische voeding.</li> </ul>
Compressor werkt niet.	<ul style="list-style-type: none"> <li>• Watertekort uit het watertoevoersysteem.</li> <li>• De container zit vol met ijs.</li> </ul>	<ul style="list-style-type: none"> <li>• Controleer het watertoevoersysteem. Als het goed is, start u het apparaat opnieuw op.</li> <li>• Haal wat ijs eruit.</li> </ul>

Compressor werkt, maar er wordt geen kogelgij / vlokkenijs gemaakt.	<ul style="list-style-type: none"> <li>• Lekkage koude-middel</li> <li>• Het koelsysteem is geblokkeerd.</li> </ul>	Neem contact op met de leverancier.
Het indicatielampje "Waterniveau is te laag" brandt.	<ul style="list-style-type: none"> <li>• Watertekort uit het watertoevoersysteem.</li> <li>• De waterklep is beschadigd.</li> <li>• De druk van het leidingwater is te langzaam.</li> </ul>	<ul style="list-style-type: none"> <li>• Controleer het watertoevoersysteem. Als het goed is, start u het apparaat opnieuw op.</li> <li>• Neem contact op met de leverancier.</li> <li>• Zorg ervoor dat de kraanwaterdruk ten minste 1 kg/cm<sup>2</sup> is</li> </ul>
De indicator "Weergave van fout" is altijd aan	De tandwielmotor is defect.	Neem contact op met de leverancier.
	Hail-apparaat werkt niet.	
	Condensensorventilator is defect.	
"Weergave van fout" is 3 keer per 5s aan	Ijsniveausensor werkt niet.	Neem contact op met de leverancier.
"Weergave van fout" is één keer per 5s aan	De watertemperatuursensor werkt niet.	Neem contact op met de leverancier.
"Weergave van fout" is 2 keer per 5s aan	Condensorsensor werkt niet.	Neem contact op met de leverancier.
Ijsblokjes komen niet vanaf vallen (alleen 271773, 271780)	De aansluiting van de elektromagnetische klep gaat verloren.	Neem contact op met de leverancier.
	De watertemperatuursensor is defect.	Neem contact op met de leverancier.
	De motor (watertank) werkt niet.	<ul style="list-style-type: none"> <li>• Controleer de motoraansluiting.</li> <li>• Neem contact op met de leverancier.</li> </ul>
Ijsblokjes zijn niet transparant (alleen 271773, 271780)	De waterstroom pomp is defect.	<ul style="list-style-type: none"> <li>• Controleer de aansluiting van de waterpomp</li> <li>• Neem contact op met de leverancier</li> </ul>
	Watertankfilter is geblokkeerd.	Reinig het filter.
Waterlekkage	<ul style="list-style-type: none"> <li>• De waterslang is beschadigd.</li> <li>• De waterinlaatdruk is te hoog.</li> </ul>	<ul style="list-style-type: none"> <li>• Vervang de waterslang.</li> <li>• Controleer en verlaag de waterinlaatdruk.</li> </ul>
Stilstaand water in de ijsblokjesopslagruimte	<ul style="list-style-type: none"> <li>• De installatie van de afvoerbuis is lager dan het horizontale water-niveau.</li> <li>• De afvoerbuis is geblokkeerd.</li> </ul>	<ul style="list-style-type: none"> <li>• Pas de hoogte van de afvoerbuis aan.</li> <li>• Vervang de afvoerbuis.</li> </ul>

## Garantie

Elk defect dat de functionaliteit van het apparaat beïnvloedt en dat binnen een jaar na aankoop aan het licht komt, wordt gerepareerd door gratis reparatie of vervanging, mits het apparaat is gebruikt en onderhouden volgens de instructies en op geen enkele manier is misbruikt of verkeerd gebruikt. Uw wettelijke rechten worden niet aangetast. Als het apparaat onder garantie wordt geclaimd, vermeld dan waar en wanneer het is gekocht en voeg een aankoopbewijs (bijv. ontvangstbewijs) toe. In overeenstemming met ons beleid van continue productontwikkeling behouden we ons het recht voor om de product-, verpakkings- en documentatiespecificaties zonder voorafgaande kennisgeving te wijzigen.

## Afvoeren en milieu



Bij het buiten gebruik stellen van het apparaat mag het product niet worden afgevoerd met ander huishoudelijk afval. In plaats daarvan is het uw verantwoordelijkheid om uw afvalapparatuur weg te gooien door het over te dragen aan een aangegeven inzamelpunt. Het niet naleven van deze regel kan worden bestraft in overeenstemming met de toepasselijke regelgeving inzake afvalverwijdering. Het gescheiden inzamelen en recyclen van uw afvalapparatuur op het moment van verwijdering helpt natuurlijke hulpbronnen te behouden en ervoor te zorgen dat het wordt gerecycled op een manier die de menselijke gezondheid en het milieu beschermt.

Neem voor meer informatie over waar u uw afval kunt afgeven voor recycling contact op met uw lokale afvalinzamelingsbedrijf. De fabrikanten en importeurs nemen geen verantwoordelijkheid voor recycling, behandeling en ecologische verwijdering, hetzij rechtstreeks, hetzij via een openbaar systeem.

## POLSKI

### Szanowny Kliencie,

**Dziękujemy za zakup tego urządzenia Arctic. Przed zainstalowaniem i pierwszym użyciem urządzenia należy uważnie przeczytać niniejszą instrukcję obsługi, zwracając szczególną uwagę na opisane poniżej przepisy bezpieczeństwa.**

### Instrukcje dotyczące bezpieczeństwa

- Urządzenie należy użytkować wyłącznie zgodnie z jego przeznaczeniem opisanym w niniejszej instrukcji.
- Producent nie ponosi odpowiedzialności za jakiegokolwiek uszkodzenia spowodowane nieprawidłową eksploatacją i niewłaściwym użytkowaniem.
-  **NIEBEZPIECZEŃSTWO! RYZYKO PORAŻENIA PRĄDEM!** Nie podejmować samodzielnych prób naprawy urządzenia. Nie narzucać elektrycznych części urządzenia w wodzie ani innych płynach. Nigdy nie trzymać urządzenia pod bieżącą wodą.
- **NIGDY NIE UŻYWAJ USZKODZONEGO URZĄDZENIA!** Należy regularnie sprawdzać połączenia elektryczne i przewód pod kątem uszkodzeń. W przypadku uszkodzenia należy odłączyć urządzenie od zasilania. Wszelkie naprawy powinny być wykonywane wyłącznie przez dostawcę lub wykwalifikowaną osobę, aby uniknąć niebezpieczeństwa lub obrażeń ciała.
- **OSTRZEŻENIE!** Podczas ustawiania urządzenia należy w razie potrzeby poprowadzić przewód zasilający bezpiecznie, aby

uniknąć przypadkowego pociągnięcia, uszkodzenia, kontaktu z powierzchnią grzewczą lub zagrożenia potknięciem się.

- **OSTRZEŻENIE!** Dopóki wtyczka jest podłączona do gniazda, urządzenie jest podłączone do zasilania.
- **OSTRZEŻENIE!** ZAWSZE należy wyłączać urządzenie przed odłączeniem od źródła zasilania, czyszczeniem, konserwacją lub przechowywaniem.
- Urządzenie należy podłączać wyłącznie do gniazdka elektrycznego o napięciu i częstotliwości podanej na etykiecie urządzenia.
- Nie dotykać wtyczki/połączeń elektrycznych mokrymi lub wilgotnymi rękami.
- Urządzenie oraz wtyczkę/połączenia elektryczne należy przechowywać z dala od wody i innych płynów. Jeśli urządzenie przedostanie się do wody, należy natychmiast odłączyć je od źródła zasilania. Nie używać urządzenia, dopóki nie zostanie sprawdzone przez certyfikowanego technika. Niezastosowanie się do tych instrukcji będzie stanowiło zagrożenie dla życia.
- Podłączyć zasilacz do łatwo dostępnego gniazdka elektrycznego, aby w razie nagłego wypadku można było natychmiast odłączyć urządzenie.
- Upewnić się, że przewód nie styka się z ostrymi lub gorącymi przedmiotami i trzymać go z dala od otwartego ognia. Nigdy nie ciągnąć za przewód zasilający, aby odłączyć go od gniazdka. Zamiast tego zawsze wyciągać wtyczkę.
- Nigdy nie przenosić urządzenia za przewód.
- Nigdy nie należy samodzielnie otwierać obudowy urządzenia.
- Nie wkładać żadnych przedmiotów do obudowy urządzenia.
- Nigdy nie pozostawiać urządzenia bez nadzoru podczas pracy.
- Urządzenie powinno być obsługiwane przez przeszkolony personel w kuchni restauracji, stołówki lub bar itp.
- Urządzenie nie powinno być obsługiwane przez osoby o ograniczonych zdolnościach fizycznych, sensorycznych lub umysłowych, a także przez osoby nieposiadające odpowiedniego doświadczenia i wiedzy.
- Urządzenie nie powinno być w żadnym wypadku używane przez dzieci.
- Urządzenie i jego połączenia elektryczne należy przechowywać w miejscu niedostępnym dla dzieci.
- Nigdy nie używać akcesoriów ani innych urządzeń innych niż dostarczone z urządzeniem lub zalecane przez producenta. W przeciwnym razie może dojść do zagrożenia bezpieczeństwa użytkownika i uszkodzenia urządzenia. Należy używać wyłącznie oryginalnych części i akcesoriów.
- Nie używać urządzenia za pomocą zewnętrznego zegara lub systemu zdalnego sterowania.
- Nie stawiać urządzenia na elementach grzejnych (benzynowych, elektrycznych, węglowych itp.).
- Nie zakrywać urządzenia podczas pracy.
- Nie umieszczać żadnych przedmiotów na urządzeniu.
- Nie używać urządzenia w pobliżu otwartego ognia, materiałów wybuchowych lub łatwopalnych. Urządzenie należy zawsze obsługiwać na poziomej, stabilnej, czystej, odpornej na wysoką temperaturę i suchej powierzchni.
- Urządzenie nie nadaje się do instalacji w miejscu, w którym można użyć strumienia wody.
- Podczas użytkowania pozostawić co najmniej 20 cm miejsca wokół urządzenia w celu zapewnienia wentylacji.
- **OSTRZEŻENIE!** Wszystkie otwory wentylacyjne w urządzeniu powinny być wolne od przeszkód.

## Specjalne instrukcje dotyczące bezpieczeństwa

- Jeśli przewód zasilający jest uszkodzony, musi zostać wymieniony przez producenta, jego przedstawiciela serwisowego lub osoby o podobnych kwalifikacjach, aby uniknąć zagrożenia.



**PRZESTROGA! RYZYKO POŻARU!** Zastosowanym czynnikiem chłodniczym jest R290. Jest to łatwopalny czynnik chłodniczy, który jest przyjazny dla środowiska. Chociaż jest łatwopalny, nie uszkadza warstwy ozonowej i nie zwiększa efektu cieplarnianego. Jednak użycie tego chłodziwa doprowadziło do niewielkiego wzrostu poziomu hałasu w urządzeniu. Oprócz hałasu sprężarki może być słyszalny przepływ chłodziwa wokół układu. Jest to nieuniknione i nie ma negatywnego wpływu na działanie urządzenia. Podczas transportu i konfiguracji urządzenia należy zachować ostrożność, aby nie uszkodzić żadnych części układu chłodzenia. Wyciek chłodziwa może uszkodzić oczy.

- **PRZESTROGA! RYZYKO OPARZEŃ!** Ciecz czynnika chłodniczego rozpylana na skórę może spowodować poważne oparzenia. Chronić oczy i skórę. Jeśli dojdzie do oparzeń czynnika chłodniczego, należy natychmiast splukać je zimną wodą. W przypadku poważnych oparzeń zastosować lód i natychmiast skontaktować się z lekarzem.
- **OSTRZEŻENIE!** Zapewnić wystarczającą wentylację w otaczającej konstrukcji podczas montażu. Nigdy nie należy blokować zasysania i wylotu powietrza, aby utrzymać cyrkulację powietrza.
- **OSTRZEŻENIE!** Nie używać urządzeń mechanicznych ani innych środków do przyspieszenia procesu rozmrażania, innych niż zalecane przez producenta.
- **OSTRZEŻENIE!** Nie uszkodzić układu chłodniczego.
- **OSTRZEŻENIE!** Nie wolno używać urządzeń elektrycznych w komorach do przechowywania żywności, chyba że są one typu zalecanego przez producenta.
- Nie umieszczać w urządzeniu ani w jego pobliżu żadnych niebezpiecznych produktów, takich jak paliwo, alkohol, farba, puszki z aerozolem zawierające łatwopalny materiał pędny, substancje palne lub wybuchowe itp.
- Po zainstalowaniu urządzenia nie wolno go przechylać pod kątem większym niż 5° i należy odczekać 2 godziny przed podłączeniem go do źródła zasilania, aby je włączyć. To samo dotyczy sytuacji, w której urządzenie zostanie przesunięte.
- Jeśli urządzenie zostało wyłączone lub odłączone od zasilania, należy odczekać 5 minut do ponownego włączenia.
- Nie wolno podłączać innych urządzeń do tego samego gniazodka, co w przypadku tego urządzenia.

## Przeznaczenie

- Urządzenie jest przeznaczone do użytku domowego i podobnych zastosowań, takich jak:
  - personel w obszarach kuchennych w sklepach, biurach i innych miejscach pracy;
  - gospodarstwa rolne;
  - przez klientów w hotelach, motelach i innych obiektach mieszkalnych;
  - otoczenie typu łózko i śniadanie.
- Urządzenie jest przeznaczone do ciągłego wytwarzania kostek/płatków lodu. Każde inne użycie może prowadzić do uszkodzenia urządzenia lub obrażeń ciała.

- Używanie urządzenia w jakimkolwiek innym celu należy uznać za niewłaściwe użycie urządzenia. Użytkownik ponosi wyłączną odpowiedzialność za niewłaściwe korzystanie z urządzenia.

## Instalacja uziemienia

To urządzenie jest sklasyfikowane jako urządzenie **klasy I** i musi być podłączone do uziemienia ochronnego. Uziemienie zmniejsza ryzyko porażenia prądem elektrycznym poprzez zapewnienie przewodu ewakuacyjnego dla prądu elektrycznego. Urządzenie jest wyposażone w przewód zasilający z wtyczką uziemiającą lub połączenia elektryczne z przewodem uziemiającym. Połączenia muszą być prawidłowo zainstalowane i uziemione.

## Główne części produktu

(Rys. 1 na stronie 3)

1. Przetacznik WŁ./WYŁ. z wbudowanym wskaźnikiem (zielony)
2. Panel wyświetlacza pokazujący inną lampkę funkcji
3. Panel przedni
4. Drzwi przesuwne
5. Półka na lód
6. Pojemnik do przechowywania lodu
7. Czujnik pełnej pojemności lodu
8. Przewód zasilający
9. Włot wody
10. Otwór drewnu odpływowego
11. Stopy
12. Pokrywa odpływu
13. Przewód zasilający
14. Pasek światła LED

**Uwaga:** Treść niniejszej instrukcji dotyczy wszystkich wymienionych pozycji, chyba że określono inaczej. Wygląd może różnić się od przedstawionych na ilustracjach.

## Części zamienne lub akcesoria

(Rys. 2 na stronie 4)

15. Wąż doprowadzający wodę
16. Wąż odprowadzający wodę
17. Zapasowa podkładka uszczelniająca x2
18. Miarka do lodu

## Panel sterowania

(Rys. 3 na stronie 4)

1. Wskaźnik działania (zielony)
2. Wyświetlanie usterki (czerwony)
3. Zbiornik magazynowy jest pełny (żółty)
4. Poziom wody jest zbyt niski (żółty)

## Przygotowanie przed użyciem

- Usunąć wszystkie opakowania ochronne i opakowania.
- Sprawdzić, czy urządzenie jest w dobrym stanie i czy jest wyposażone we wszystkie akcesoria. W przypadku niepełnej lub uszkodzonej dostawy należy niezwłocznie skontaktować się z dostawcą. W takim przypadku nie należy używać urządzenia.
- Przed użyciem należy wyczerpić akcesoria i urządzenie (patrz => Czyszczenie i konserwacja).
- Upewnić się, że urządzenie jest całkowicie suche.
- Ustawić urządzenie na poziomej, stabilnej i odpornej na wy-

soką temperaturę powierzchni, która jest bezpieczna przed rozpryskami wody.

- Opakowanie należy zachować, jeśli urządzenie ma być przechowywane w przyszłości.
- Należy zachować instrukcję obsługi do wykorzystania w przyszłości.

**UWAGA!** Ze względu na pozostawienie produkcyjne urządzenie może emitować lekki zapach podczas kilku pierwszych zastosowań. Jest to normalne i nie oznacza żadnych wad ani zagrożeń. Upewnij się, że urządzenie jest dobrze wentylowane.

## Instalacja

**Uwaga:** Wszelkie prace instalacyjne, konserwacyjne i naprawy powinny być wykonywane wyłącznie przez wykwalifikowanych i autoryzowanych techników.

- Sprawdzić, czy urządzenie nie jest uszkodzone lub czy zostało dostarczone w całości. W przypadku uszkodzenia lub niepełnej dostawy NIE WOLNO używać urządzenia i należy natychmiast skontaktować się z dostawcą.
- Sprawdzić, czy w zestawie znajdują się akcesoria, takie jak wąż doprowadzający wodę, wąż odprowadzający wodę, 2 zapasowe podkładki uszczelniające i szufelka do lodu.
- Usunąć cały materiał opakowaniowy i folię ochronną (jeśli dotyczy).
- Ustawić urządzenie na równej, stabilnej i bezpiecznej powierzchni, która wytrzyma jego ciężar wraz z kostką lodu kulowego/płatkowego lodu powstającym podczas użytkowania.
- Unikać wystawiania na bezpośrednie działanie promieni słonecznych lub źródeł ciepła, takich jak kuchenka, piekarnik itp.
- Aby zapewnić wentylację, należy zachować odległość co najmniej 20 cm wokół wszystkich boków urządzenia.
- Urządzenie należy umieścić w taki sposób, aby zapewnić łatwy dostęp do wtyczki i w razie potrzeby można je szybko wyjąć z gniazdka.
- Ustawić urządzenie w pobliżu przyłącza wody.

## Podłączenie do źródła wody

### (Rys. 1 na stronie 3)

**Uwaga:** Urządzenie należy podłączać wyłącznie do zimnej wody do picia. W przeciwnym razie należy wcześniej zainstalować system czyszczenia lub filtr.

- Podłączyć jeden koniec węża doprowadzającego wodę do złącza typu śrubowego 3/4" zaworu wody, aby uzyskać piwną wodę z kranu. Następnie podłączyć drugi koniec węża do tylnej części urządzenia, dokręcając go zgodnie z ruchem wskazówek zegara. Przed podłączeniem należy umieścić podkładki uszczelniające na obu końcach.
- Następnie podłączyć jeden koniec węża spustowego za pomocą gumowego mankieta spustowego z tyłu urządzenia. Podłączyć drugi koniec do wylotu ściekowego / zbiornika na wodę. Wysokość wylotu ścieków/zbiornika na wodę musi być umieszczona niżej niż urządzenie, aby woda mogła wypływać.

**Uwaga:** Zakres ciśnienia dopływu wody: 1-8 kg/cm<sup>2</sup> (0,098-0,785 MPa). Jeśli ciśnienie przekracza ten zakres, należy zainstalować reduktor ciśnienia.

## Instrukcja obsługi

- Przed pierwszym użyciem należy wyczyścić wewnętrzną i zewnętrzną powierzchnię urządzenia letnią wodą z miękkiej szmatki.
- Umieścić urządzenie w dobrze wentylowanym miejscu, pozostawiając co najmniej 150 mm odstępu wokół wszystkich stron w celu przeprowadzenia wentylacji.
- Pozostawić urządzenie w samotności na około godzinę w celu rozpuszczenia czynnika chłodniczego. Upewnij się, że urządzenie jest prawidłowo podłączone do systemu wodociągowego.
- Następnie podłączyć urządzenie do odpowiedniego gniazda.
- Naciśnąć przycisk WŁ./WYŁ. na panelu sterowania w celu uruchomienia.
- Następnie urządzenie użyje wody do wyczyszczenia wnętrza i woda wypływa automatycznie. Tym razem zaświecą się i będą migać przez około 30 sekund wskaźniki „Wskaźnik pracy”, „Wyświetlanie usterki”, „Zbyt niski poziom wody”.
- Ponadto przełącznik WŁ./WYŁ. świeci się na zielono. Urządzenie zaczyna działać.
- Proces wytwarzania kostki lodu kulowego jest całkowicie automatyczny i składa się z kilku etapów, jak pokazano poniżej: Włot wody ==> produkcja kostki lodu rurowego / płatków lodu ==> wyrzucanie kostki lodu rurowego / lodu płatkowego ==> przechowywanie kostki lodu rurowego / lodu płatkowego.
- Następnie popchnąć drzwiczki przesuwne i wyjąć lód za pomocą szufelki do lodu.
- Po napełnieniu pojemnika do przechowywania lodu wskaźnik „Zbiornik do przechowywania jest pełny” zaświeci się na żółto, a urządzenie automatycznie wyłączy się.
- Po usunięciu kostki lodu kulowego / lodu płatkowego urządzenie automatycznie kontynuuje produkcję kostki lodu kulowego / lodu płatkowego.
- Uwaga: Ze względów sanitarnych należy wyrzucać kostki lodu w kształcie kuli / lód w płatkach wytwarzany w pierwszym cyklu przy każdym użyciu. Nie używać ich do napojów ani do schładzania żywności.
- Jeśli dopływ wody jest niewystarczający, wskaźnik „Zbyt niski poziom wody” zaświeci się na żółto, a urządzenie wyłączy się automatycznie. Sprawdź dopływ wody (wąż) podłączony do urządzenia.
- Jeśli wystąpi błąd lub awaria, wskaźnik „Wyświetlanie usterki” zaświeci się na czerwono, a urządzenie automatycznie wyłączy się.
- Wyłączyć urządzenie, naciskając przycisk WŁ./WYŁ. i odłączyć je od zasilania, gdy nie jest używane.

### Uwagi:

- NIE WOLNO ponownie włączać urządzenia natychmiast po jego automatycznym wyłączeniu (spowodowanym niedostatecznym dopływem wody, zbyt pełnym pojemnikiem z kostką/płatkami lodu, przerwą w dostawie prądu). Odczekać co najmniej 3 ~ 5 minut, aby uniknąć uszkodzenia sprężarki.
- Regularnie sprawdzać złącza węża dopływowego i wylotowego pod kątem ewentualnego wycieku lub przelania wody.
- Jeśli urządzenie nie będzie używane przez dłuższy czas, należy odkręcić pokrywę odpływu z tyłu urządzenia. Wytrzeć zbiornik na wodę suchą, czystą ściereczką.

## Czyszczenie i konserwacja

- **UWAGA!** Przed przechowywaniem, czyszczeniem i konserwacją należy zawsze odłączyć urządzenie od zasilania i ostygnąć.
- Nie używać strumienia wody ani myjki parowej do czyszczenia ani nie wpychać urządzenia pod wodę, ponieważ może dojść do zamoczenia części i porażenia prądem.
- Jeśli urządzenie nie jest utrzymywane w dobrym stanie czystości, może to niekorzystnie wpłynąć na żywotność urządzenia i spowodować zagrożenie.

### Czyszczenie

- Ochłodzoną powierzchnię zewnętrzną należy czyścić ściereczką lub gąbką lekko zwilżoną łagodnym roztworem mydła.
- Ze względów higienicznych urządzenie należy czyścić przed i po użyciu.
- Unikać kontaktu wody z elementami elektrycznymi.
- Oczyszczyć wnętrze pojemnika detergentem nieściernym i sputką czystą wodą.
- Nigdy nie zanurzać urządzenia w wodzie ani innych płynach.
- Nigdy nie używać agresywnych środków czyszczących, ściernych gąbek ani środków czyszczących zawierających chlor. Do czyszczenia nie należy używać wetny stalowej, metalowych narzędzi ani żadnych ostrych lub spiczastych przedmiotów. Nie używać benzyny ani rozpuszczalników!
- Żadne części nie nadają się do mycia w zmywarce.
- Skraplacz należy czyścić co 2 ~ 3 miesiące.

### Konserwacja

- Należy regularnie sprawdzać działanie urządzenia, aby uniknąć poważnych wypadków.
- Jeśli zauważysz, że urządzenie nie działa prawidłowo lub wystąpił problem, przestań z niego korzystać, wyłącz je i skontaktuj się z dostawcą.
- Wszelkie prace konserwacyjne, montażowe i naprawcze muszą być wykonywane przez wyspecjalizowanych i autoryzowanych techników lub zalecane przez producenta.

### Transport i przechowywanie

- Przed przechowywaniem należy zawsze upewnić się, że urządzenie zostało odłączone od zasilania i całkowicie schłodzone.
- Przechowywać urządzenie w chłodnym, czystym i suchym miejscu.
- Nie wolno kłaść na urządzeniu ciężkich przedmiotów, ponieważ może to spowodować jego uszkodzenie.
- Nie przesuwaj urządzenia podczas pracy. Podczas przenoszenia urządzenia odłączyć je od zasilania i przytrzymać je u dołu.
- Należy zachować szczególną ostrożność podczas przenoszenia lub transportu maszyny ze względu na jej dużą wagę. Z co najmniej 2 osobami lub korzystając z wózka. Przesuwać maszynę powoli, ostrożnie i nigdy nie nachylać jej pod kątem większym niż 45°.

## Rozwiązywanie problemów

Jeśli urządzenie nie działa prawidłowo, należy zapoznać się z poniższą tabelą. Jeśli nadal nie możesz rozwiązać problemu, skontaktuj się z dostawcą/dostawcą usług.

Problem	Możliwa przyczyna	Możliwe rozwiązanie
Urządzenie nie działa.	<ul style="list-style-type: none"> <li>• Urządzenie jest wyłączone.</li> <li>• Nieprawidłowo podłączone do zasilania elektrycznego.</li> </ul>	<ul style="list-style-type: none"> <li>• Włączyć urządzenie.</li> <li>• Sprawdzić połączenie z zasilaniem elektrycznym.</li> </ul>
Sprężarka nie działa.	<ul style="list-style-type: none"> <li>• Niedobór wody z systemu wodociągowego.</li> <li>• Pojemnik jest pełny lodu.</li> </ul>	<ul style="list-style-type: none"> <li>• Sprawdzić system doprowadzający wodę. Jeśli wszystko jest w porządku, ponownie uruchom urządzenie.</li> <li>• Wyjąć lód.</li> </ul>
Sprężarka działa, ale nie jest wytwarzana kostka lodowa / lód z patkami.	<ul style="list-style-type: none"> <li>• Wyciek czynnika chłodniczego</li> <li>• Układ chłodniczy jest zablokowany.</li> </ul>	Skontaktuj się z dostawcą.
Świeci się wskaźnik „Zbyt niski poziom wody”.	<ul style="list-style-type: none"> <li>• Niedobór wody z systemu wodociągowego.</li> <li>• Zawór wody jest uszkodzony.</li> <li>• Ciśnienie wody w kranu jest zbyt wolne.</li> </ul>	<ul style="list-style-type: none"> <li>• Sprawdzić system doprowadzający wodę. Jeśli wszystko jest w porządku, ponownie uruchomić urządzenie.</li> <li>• Skontaktuj się z dostawcą.</li> <li>• Upewnić się, że ciśnienie wody z kranu wynosi co najmniej 1 kg/cm<sup>2</sup></li> </ul>
Wskaźnik „Wyświetlanie usterki” jest zawsze włączony	<ul style="list-style-type: none"> <li>• Silnik przekładni jest uszkodzony.</li> <li>• Urządzenie Hail nie działa.</li> <li>• Wentylator skraplacza jest uszkodzony.</li> </ul>	Skontaktuj się z dostawcą.
„Wyświetlanie usterki” jest wyświetlane 3 razy na 5 s	Czujnik poziomu lodu nie działa.	Skontaktuj się z dostawcą.
„Wyświetlanie usterki” jest włączone raz na 5 sekund	Czujnik temperatury wody nie działa.	Skontaktuj się z dostawcą.
„Wyświetlanie usterki” jest wyświetlane 2 razy na 5 s	Czujnik skraplacza nie działa.	Skontaktuj się z dostawcą.
Kostka lodowa nie może spaść (tylko model 217173, 217180)	Połączenie zaworu elektromagnetycznego zostaje przerwane.	Skontaktuj się z dostawcą.
	Czujnik temperatury wody jest uszkodzony.	Skontaktuj się z dostawcą.
	Silnik (zbiornik wody) nie działa.	<ul style="list-style-type: none"> <li>• Sprawdzić połączenie silnika.</li> <li>• Skontaktuj się z dostawcą.</li> </ul>

Kostka lodu nie jest przezroczysta (tylko modele 271773, 271780)	Pompa przepływu wody jest uszkodzona.	<ul style="list-style-type: none"> <li>• Sprawdzić połączenie pompy wodnej</li> <li>• Skontaktuj się z dostawcą</li> </ul>
	Filtr zbiornika na wodę jest zablokowany.	Wyczyścić filtr.
Wyciek wody	<ul style="list-style-type: none"> <li>• Rurka wodna jest uszkodzona.</li> <li>• Ciśnienie dopływu wody jest zbyt wysokie.</li> </ul>	<ul style="list-style-type: none"> <li>• Wymienić rurę doprowadzającą wodę.</li> <li>• Sprawdzić i zmniejszyć ciśnienie dopływu wody.</li> </ul>
Woda stojąca w pomieszczeniu do przechowywania kostek lodu	<ul style="list-style-type: none"> <li>• Instalacja rury odpływowej jest niższa niż pozioma woda.</li> <li>• Rurka odpływowa jest zablokowana.</li> </ul>	<ul style="list-style-type: none"> <li>• Wyregulować wysokość rury odpływowej.</li> <li>• Wymienić rurę odpływową.</li> </ul>



Symbol przekreślonego kosza na śmieci oznacza, że tego produktu nie wolno wyrzucać do zwykłych pojemników na odpady.

Zużyte urządzenia elektryczne i elektroniczne mogą zawierać niebezpieczne składniki np. rtęć,

ołów, kadm lub freon. Jeśli tego typu substancje przedostaną się w sposób niekontrolowany do środowiska, spowodują skażenie wody i gleby, a także wpłyną niekorzystnie na zdrowie ludzi i zwierząt.

Właściwe postępowanie ze użytym sprzętem zapobiega potencjalnym negatywnym konsekwencjom dla środowiska naturalnego i ludzkiego zdrowia.

Jednocześnie oszczędzamy naturalne zasoby naszej Ziemi wykorzystując powtórnie surowce uzyskane z przetwarzania sprzętu.

## FRANÇAIS

**Cher client,**

**Merci d'avoir acheté cet appareil Arktic. Lisez attentivement ce manuel d'utilisation, en accordant une attention particulière aux réglementations de sécurité décrites ci-dessous, avant d'installer et d'utiliser cet appareil pour la première fois.**

### Consignes de sécurité

- Utilisez l'appareil uniquement pour l'usage prévu pour lequel il a été conçu, comme décrit dans ce manuel.
- Le fabricant n'est pas responsable des dommages causés par un fonctionnement incorrect et une utilisation incorrecte.
-  **DANGER ! RISQUE DE CHOC ÉLECTRIQUE!** N'essayez pas de réparer l'appareil vous-même. N'immergez pas les composants électriques de l'appareil dans de l'eau ou d'autres liquides. Ne tenez jamais l'appareil sous l'eau courante.
- **NE JAMAIS UTILISER UN APPAREIL ENDOMMAGÉ!** Vérifiez régulièrement que les connexions électriques et le cordon ne sont pas endommagés. Lorsqu'il est endommagé, débranchez l'appareil de l'alimentation électrique. Toute réparation ne doit être effectuée que par un fournisseur ou une personne qualifiée pour éviter tout danger ou blessure.
- **AVERTISSEMENT!** Lors du positionnement de l'appareil, acheminez le câble d'alimentation en toute sécurité si nécessaire pour éviter toute traction involontaire, tout dommage, tout contact avec la surface chauffante ou tout risque de trébuchement.
- **AVERTISSEMENT!** Tant que la prise est branchée, l'appareil est branché sur l'alimentation.
- **AVERTISSEMENT!** TOUJOURS éteindre l'appareil avant de le débrancher de l'alimentation électrique, du nettoyage, de l'entretien ou du stockage.
- Raccordez l'appareil à une prise électrique uniquement avec la tension et la fréquence mentionnées sur l'étiquette de l'appareil.
- Ne touchez pas la prise/les connexions électriques avec des mains mouillées ou humides.
- Tenez l'appareil et les prises/raccordements électriques à l'écart de l'eau et d'autres liquides. Si l'appareil tombe dans l'eau, retirez immédiatement les connexions de l'alimentation électrique. N'utilisez pas l'appareil tant qu'il n'a pas été véri-

### Gwarancja

Każda wada bądź usterka powodująca niewłaściwe funkcjonowanie urządzenia, która ujawni się w ciągu jednego roku od daty zakupu, zostanie bezpłatnie usunięta lub urządzenie zostanie wymienione na nowe, o ile było użytkowane i konserwowane zgodnie z instrukcją obsługi i nie było wykorzystywane w niewłaściwy sposób lub niezgodnie z przeznaczeniem. Postanowienie to w żadnej mierze nie narusza innych praw użytkownika wynikających z przepisów prawa. W przypadku zgłoszenia urządzenia do naprawy lub wymiany w ramach gwarancji należy podać miejsce i datę zakupu urządzenia i dołączyć dowód zakupu (np. paragon).

Zgodnie z naszą polityką ciągłego doskonalenia wyrobów zastrzegamy sobie prawo do wprowadzania bez uprzedzenia zmian w wyrobie, opakowaniu oraz danych technicznych podanych w dokumentacji.

### Wycofanie z użytkowania i ochrona środowiska Pamiętaj!

**Nie wyrzucaj zużytego sprzętu łącznie z innymi odpadami**

**Nie demontuj zużytych urządzeń zawierających niebezpieczne składniki na własną rękę!**

**Groź Ci za to kary grzywny!**

Po zakończeniu eksploatacji produktu nie wolno gromadzić razem z odpadami komunalnymi, tylko należy odstawić do punktu odbioru odpadów elektrycznych i elektronicznych. Użytkownik ponosi odpowiedzialność za przekazanie wycofanego z użytkowania urządzenia do punktu gospodarowania odpadami. Nieprzestrzeżenie tej zasady może być karane zgodnie z lokalnie obowiązującymi przepisami dotyczącymi gospodarowania odpadami. Jeśli urządzenie wycofane z użytkowania jest poprowadzone odebrane jako osobny odpad, może zostać przetworzone i zutylizowane w sposób przyjazny dla środowiska, co zmniejsza negatywny wpływ na środowisko i zdrowie ludzi. Aby uzyskać więcej informacji dotyczących dostępnych usług w zakresie odbioru odpadów, należy skontaktować się z lokalną firmą odbierającą odpady.



fié par un technicien certifié. Le non-respect de ces instructions entraînera des risques mettant en jeu le pronostic vital.

- Branchez l'alimentation sur une prise électrique facilement accessible afin de pouvoir débrancher immédiatement l'appareil en cas d'urgence.
- Assurez-vous que le cordon n'entre pas en contact avec des objets tranchants ou chauds et tenez-le à l'écart du feu. Ne tirez jamais sur le cordon d'alimentation pour le débrancher de la prise, tirez toujours sur la prise à la place.
- Ne portez jamais l'appareil par son cordon.
- N'essayez jamais d'ouvrir vous-même le boîtier de l'appareil.
- N'insérez pas d'objets dans le boîtier de l'appareil.
- Ne laissez jamais l'appareil sans surveillance pendant l'utilisation.
- Cet appareil doit être utilisé par du personnel qualifié dans la cuisine du restaurant, dans les cantines ou au bar, etc.
- Cet appareil ne doit pas être utilisé par des personnes ayant des capacités physiques, sensorielles ou mentales réduites, ou par des personnes qui manquent d'expérience et de connaissances.
- Cet appareil ne doit en aucun cas être utilisé par des enfants.
- Gardez l'appareil et ses connexions électriques hors de portée des enfants.
- N'utilisez jamais d'accessoires ou d'autres dispositifs que ceux fournis avec l'appareil ou recommandés par le fabricant. Le non-respect de cette consigne peut présenter un risque pour la sécurité de l'utilisateur et endommager l'appareil. Utilisez uniquement des pièces et accessoires d'origine.
- N'utilisez pas cet appareil au moyen d'une minuterie externe ou d'un système de télécommande.
- Ne placez pas l'appareil sur un objet chauffant (essence, électrique, cuisinière à charbon, etc.).
- Ne couvrez pas l'appareil en fonctionnement.
- Ne placez aucun objet sur l'appareil.
- N'utilisez pas l'appareil à proximité de flammes nues, de matériaux explosifs ou inflammables. Utilisez toujours l'appareil sur une surface horizontale, stable, propre, résistante à la chaleur et sèche.
- L'appareil ne convient pas à une installation dans une zone où un jet d'eau pourrait être utilisé.
- Laissez un espace d'au moins 20 cm autour de l'appareil pour la ventilation pendant l'utilisation.
- **AVERTISSEMENT!** Veillez à ce que toutes les ouvertures de ventilation de l'appareil ne soient pas obstruées.

## Instructions de sécurité spéciales

- Si le cordon d'alimentation est endommagé, il doit être remplacé par le fabricant, son agent d'entretien ou des personnes qualifiées de la même manière afin d'éviter tout danger.



**ATTENTION ! RISQUE D'INCENDIE !** Le réfrigérant utilisé est le R290. Il s'agit d'un fluide frigorigène inflammable respectueux de l'environnement. Bien qu'il soit inflammable, il n'endommage pas la couche d'ozone et n'augmente pas l'effet

de serre. L'utilisation de ce liquide de refroidissement a toutefois entraîné une légère augmentation du niveau sonore de l'appareil. En plus du bruit du compresseur, vous pouvez entendre le liquide de refroidissement circuler autour du système. Ceci est inévitable et n'a aucun effet négatif sur les performances de l'appareil. Lors du transport et de l'installa-

tion de l'appareil, veillez à ce qu'aucune partie du système de refroidissement ne soit endommagée. Une fuite de liquide de refroidissement peut endommager les yeux.

- **ATTENTION ! RISQUE DE BRÛLURES !** Le liquide réfrigérant pulvérisé sur la peau peut provoquer des brûlures critiques. Protégez vos yeux et votre peau. En cas de brûlures dues au réfrigérant, rincer immédiatement à l'eau froide. Si les brûlures sont graves, appliquez de la glace et contactez immédiatement un médecin.
- **AVERTISSEMENT !** Fournir une ventilation suffisante dans la structure environnante lors de l'installation. Ne bloquez jamais l'aspiration du débit d'air et la sortie d'air afin de maintenir la circulation de l'air.
- **AVERTISSEMENT !** N'utilisez pas de dispositifs mécaniques ou d'autres moyens pour accélérer le processus de dégivrage, autres que ceux recommandés par le fabricant.
- **AVERTISSEMENT !** Ne pas endommager le circuit frigorifique.
- **AVERTISSEMENT !** N'utilisez pas d'appareils électriques à l'intérieur des compartiments de stockage des aliments de l'appareil, sauf s'ils sont du type recommandé par le fabricant.
- Ne placez aucun produit dangereux, tel que du carburant, de l'alcool, de la peinture, des bombes aérosols contenant un propulseur inflammable, des substances inflammables ou explosives, etc. à l'intérieur ou à proximité de l'appareil.
- Une fois installé, l'appareil ne doit pas être incliné à un angle supérieur à 5° et il est nécessaire d'attendre 2 heures avant de le brancher à l'alimentation électrique pour le mettre sous tension. Il en va de même si l'appareil est déplacé par la suite.
- Si l'appareil a été éteint ou débranché de l'alimentation électrique, il est nécessaire d'attendre 5 minutes avant de rallumer.
- Aucun autre appareil ne doit être branché sur la même prise que cet appareil.

## Utilisation prévue

- Cet appareil est destiné à être utilisé dans des applications domestiques et similaires telles que :
  - les espaces de cuisine du personnel dans les magasins, les bureaux et autres environnements de travail ;
  - maisons de ferme ;
  - par les clients dans les hôtels, motels et autres environnements résidentiels ;
  - environnement de type chambre et petit-déjeuner.
- L'appareil est conçu pour fabriquer en continu des glaçons à balles/flocons de glace. Toute autre utilisation peut endommager l'appareil ou causer des blessures corporelles.
- L'utilisation de l'appareil à toute autre fin sera considérée comme une mauvaise utilisation de l'appareil. L'utilisateur sera seul responsable de l'utilisation inappropriée de l'appareil.

## Installation de mise à la terre

Cet appareil est classé en classe de **protection I** et doit être raccordé à une terre de protection. La mise à la terre réduit le risque de choc électrique en fournissant un fil de fuite pour le courant électrique.

Cet appareil est équipé d'un cordon d'alimentation avec fiche de mise à la terre ou de connexions électriques avec fil de mise à la terre. Les connexions doivent être correctement installées et mises à la terre.

## Principales parties du produit

(Fig. 1 à la page 3)

1. Interrupteur MARCHE/ARRÊT avec indicateur intégré (vert)
2. Panneau d'affichage affichant différentes lampes de fonction
3. Panneau avant
4. Porte coulissante
5. Clayette à glace
6. Conteneur de stockage de glace
7. Capteur de pleine capacité de glace
8. Cordon d'alimentation
9. Entrée d'alimentation en eau
10. Trou du tube de drainage
11. Pieds
12. Couvercle de drainage
13. Cordon d'alimentation
14. Bande lumineuse LED

**Remarque** : Le contenu de ce manuel s'applique à tous les éléments répertoriés, sauf indication contraire. L'apparence peut varier par rapport aux illustrations illustrées.

## Pièces de rechange ou accessoires

(Fig. 2 à la page 4)

15. Tuyau d'alimentation d'arrivée d'eau
16. Tuyau de drainage d'eau
17. Rondelle d'étanchéité de rechange x2
18. Pelle à glaçons

## Panneau de commande

(Fig. 3 à la page 4)

1. Indicateur de fonctionnement (vert)
2. Affichage du défaut (rouge)
3. Le réservoir de stockage est plein (jaune)
4. Le niveau d'eau est trop bas (jaune)

## Préparation avant utilisation

- Retirez tous les emballages et emballages de protection.
- Vérifiez que l'appareil est en bon état et avec tous les accessoires. En cas de livraison incomplète ou endommagée, veuillez contacter immédiatement le fournisseur. Dans ce cas, n'utilisez pas l'appareil.
- Nettoyez les accessoires et l'appareil avant utilisation (voir ==> Nettoyage et entretien).
- Assurez-vous que l'appareil est complètement sec.
- Placez l'appareil sur une surface horizontale, stable et résistante à la chaleur, sans risque d'éclaboussures d'eau.
- Conservez l'emballage si vous avez l'intention de stocker votre appareil à l'avenir.
- Conservez le manuel de l'utilisateur pour référence ultérieure.

**REMARQUE !** En raison des résidus de fabrication, l'appareil peut émettre une légère odeur lors des premières utilisations. Ceci est normal et n'indique aucun défaut ou danger. Assurez-vous que l'appareil est bien ventilé.

## Installation

**Attention** : Tout travail d'installation, de maintenance et de réparation doit être effectué uniquement par un technicien qualifié et autorisé.

- Assurez-vous que l'appareil n'est pas endommagé ou que la livraison est terminée. En cas de dommages ou de livraison incomplète, N'utilisez PAS l'appareil et contactez immédiatement le fournisseur.
- Vérifiez que les accessoires tels que le tuyau d'alimentation en eau, le tuyau de drainage d'eau, 2 rondelles d'étanchéité de rechange et la pelle à glace sont inclus.
- Retirer tout le matériau d'emballage et le film de protection (le cas échéant).
- Placez l'appareil sur une surface plane, stable et sûre qui peut supporter le poids de l'appareil avec la glace à balles/la glace à flocons produite pendant l'utilisation.
- Éviter toute exposition directe à la lumière du soleil ou à une source directe de chaleur telle qu'une cuisinière, un four à chaleur, etc.
- Assurez-vous qu'une distance minimale de 20 cm est maintenue autour de tous les côtés de l'appareil à des fins de ventilation.
- Placez l'appareil de manière à ce que la prise soit facilement accessible et puisse être rapidement retirée de sa prise en cas de nécessité.
- Installez l'appareil à proximité du raccordement d'alimentation en eau.

## Raccordement à l'alimentation en eau

(Fig. 1 à la page 3)

**Attention** : L'appareil ne doit être raccordé qu'à une source d'eau potable froide. Sinon, un système de nettoyage ou un filtre doit être installé à l'avance.

- Raccordez une extrémité du tuyau d'alimentation d'arrivée d'eau au connecteur à vis de 3 / 4" de l'alimentation du robinet d'eau afin d'obtenir l'eau potable du robinet. Ensuite, raccordez l'autre extrémité de ce tuyau à l'arrière de l'appareil en le vissant dans le sens des aiguilles d'une montre. Assurez-vous de placer des rondelles d'étanchéité aux deux extrémités avant de les connecter.
- Ensuite, connectez une extrémité du tuyau de drainage à l'aide de la manchette de drainage en caoutchouc à l'arrière de l'appareil. Fixez l'autre extrémité à la sortie d'égout/au réservoir d'eau. La hauteur de la sortie d'égout/du réservoir d'eau doit être inférieure à celle de l'appareil, afin que l'eau puisse s'écouler.

**Remarque** : Plage de pression d'arrivée d'eau : 1-8 kg/cm<sup>2</sup> [0,098-0,785 MPa]. Un réducteur de pression doit être installé si la pression est supérieure à cette plage.

## Mode d'emploi

- Avant la première utilisation, nettoyez la surface intérieure et extérieure de l'appareil avec de l'eau tiède et un chiffon doux.
- Positionnez l'appareil dans un endroit bien ventilé, en laissant un espace d'au moins 150 mm autour de tous les côtés à des fins de ventilation.
- Laissez l'appareil seul pendant environ une heure afin de déposer le réfrigérant. Assurez-vous de bien vous connecter au système d'alimentation en eau.
- Ensuite, branchez-le à une prise appropriée.
- Appuyez sur l'interrupteur MARCHE/ARRÊT du panneau de commande pour démarrer.
- Ensuite, l'appareil utilise de l'eau pour nettoyer l'intérieur et l'eau s'écoule automatiquement. Cette fois, les voyants lumineux « Indicateur de fonctionnement », « Affichage de défaut », « Niveau d'eau trop bas » s'allument et clignotent pendant environ 30 secondes.
- De plus, l'interrupteur MARCHE/ARRÊT s'allume en vert. L'appareil commence à fonctionner.
- Le processus de fabrication de glaçons / flocons de glace est entièrement automatique, il se compose de plusieurs étapes comme ci-dessous :  
Entrée d'eau ==> glaçons à balles / production de glace à flocons ==> éjection du glaçon à balles / glace à flocons ==> stockage du glaçon à balles / glace à flocons.
- Ensuite, poussez la porte coulissante et utilisez la pelle à glaçons pour retirer la glace.
- Lorsque le bac à glaçons est plein, le voyant « Réservoir de stockage plein » s'allume en jaune et l'appareil s'arrête automatiquement.
- Une fois que le glaçon à balles/la glace à flocons a été retiré, l'appareil continue automatiquement à produire du glaçon à balles/de la glace à flocons.
- Remarque : Pour des raisons sanitaires, vous devez éliminer le cube de glace à balles/la glace à flocons produit lors du premier cycle pour chaque utilisation. Ne les utilisez pas pour les boissons ou les aliments refroidissants.
- Si l'alimentation en eau est insuffisante, le voyant « Niveau d'eau trop bas » s'allume en jaune et l'appareil s'arrête automatiquement. Vérifiez l'alimentation en eau (flexible) raccordée à l'appareil.
- En cas d'erreur ou de défaillance, le voyant « Affichage de la défaillance » s'allume en rouge et l'appareil s'arrête automatiquement.
- Éteignez l'appareil en appuyant sur l'interrupteur MARCHE/ARRÊT et débranchez-le de l'alimentation électrique lorsqu'il n'est pas utilisé.

### Remarques :

- NE rallumez PAS l'appareil immédiatement après l'avoir éteint automatiquement (en raison d'un approvisionnement insuffisant en eau, d'un bac à glaçons à balles / à glaçons trop plein, d'une interruption de courant). Attendez au moins 3 à 5 minutes pour éviter d'endommager le compresseur.
- Vérifiez régulièrement les connecteurs du tuyau d'arrivée et de sortie d'eau pour détecter toute fuite ou débordement d'eau.
- Si l'appareil n'est pas utilisé pendant une longue période, dévissez le couvercle de vidange à l'arrière de l'appareil. Esuyez le réservoir d'eau à l'aide d'un chiffon propre et sec.

## Nettoyage et entretien

- **ATTENTION !** Débranchez toujours l'appareil de l'alimentation et refroidissez-le avant de le ranger, de le nettoyer et de l'entretenir.
- N'utilisez pas de jet d'eau ou de nettoyeur à vapeur pour le nettoyage et ne poussez pas l'appareil sous l'eau, car les pièces risquent d'être mouillées et une décharge électrique pourrait en résulter.
- Si l'appareil n'est pas maintenu dans un bon état de propreté, cela peut nuire à sa durée de vie et entraîner une situation dangereuse.

### Nettoyage

- Nettoyez la surface extérieure refroidie avec un chiffon ou une éponge légèrement humidifiée avec une solution savonneuse douce.
- Pour des raisons d'hygiène, l'appareil doit être nettoyé avant et après utilisation.
- Éviter tout contact avec l'eau des composants électriques.
- Nettoyez l'intérieur du récipient avec un détergent non abrasif et rincez à l'eau propre.
- N'immergez jamais l'appareil dans de l'eau ou d'autres liquides.
- N'utilisez jamais d'agents nettoyants agressifs, d'éponges abrasives ou d'agents nettoyants contenant du chlore. N'utilisez pas de laine d'acier, d'ustensiles métalliques ou d'objets pointus ou pointus pour le nettoyage. N'utilisez pas d'essence ou de solvants !
- Aucune pièce n'est lavable au lave-vaisselle.
- Nettoyez le condenseur tous les 2 à 3 mois.

### Maintenance

- Vérifiez régulièrement le fonctionnement de l'appareil pour éviter les accidents graves.
- Si vous constatez que l'appareil ne fonctionne pas correctement ou qu'il y a un problème, arrêtez de l'utiliser, éteignez-le et contactez le fournisseur.
- Tous les travaux d'entretien, d'installation et de réparation doivent être effectués par des techniciens spécialisés et autorisés, ou recommandés par le fabricant.

### Transport et stockage

- Avant de ranger l'appareil, assurez-vous toujours qu'il a été débranché de l'alimentation et complètement refroidi.
- Rangez l'appareil dans un endroit frais, propre et sec.
- Ne placez jamais d'objets lourds sur l'appareil, car cela pourrait l'endommager.
- Ne déplacez pas l'appareil lorsqu'il est en cours de fonctionnement. Débranchez l'appareil de l'alimentation électrique lorsque vous le déplacez et maintenez-le en bas.
- Une attention particulière doit être portée lors du déplacement ou du transport de la machine en raison de son poids lourd. Avec au moins 2 personnes ou en utilisant un chariot. Déplacez la machine lentement, avec précaution et ne l'inclinez jamais à plus de 45°.

## Dépannage

Si l'appareil ne fonctionne pas correctement, consultez le tableau ci-dessous pour connaître la solution. Si vous ne parvenez toujours pas à résoudre le problème, veuillez contacter le fournisseur/prestataire de services.

Problème	Cause possible	Solution possible
L'appareil n'a aucune fonction.	<ul style="list-style-type: none"> <li>• L'appareil est éteint.</li> <li>• Non connecté correctement à l'alimentation électrique.</li> </ul>	<ul style="list-style-type: none"> <li>• Mettez l'appareil sous tension.</li> <li>• Vérifiez la connexion avec l'alimentation électrique.</li> </ul>
Le compresseur ne fonctionne pas.	<ul style="list-style-type: none"> <li>• Pénurie d'eau du système d'alimentation en eau.</li> <li>• Le conteneur est plein de glace.</li> </ul>	<ul style="list-style-type: none"> <li>• Vérifiez le système d'alimentation en eau. Si c'est le cas, redémarrez l'appareil.</li> <li>• Sortez de la glace.</li> </ul>
Le compresseur fonctionne, mais aucun glaçon à balles / flocon de glace n'est fabriqué.	<ul style="list-style-type: none"> <li>• Fuite de réfrigérant</li> <li>• Le système de réfrigération est bloqué.</li> </ul>	Contactez le fournisseur.
L'indicateur « Le niveau d'eau est trop bas » est allumé.	<ul style="list-style-type: none"> <li>• Pénurie d'eau du système d'alimentation en eau.</li> <li>• La vanne d'eau est endommagée.</li> <li>• La pression de l'eau du robinet est trop lente.</li> </ul>	<ul style="list-style-type: none"> <li>• Vérifiez le système d'alimentation en eau. Si c'est le cas, redémarrez l'appareil.</li> <li>• Contacter le fournisseur.</li> <li>• Assurez-vous que la pression de l'eau du robinet est d'au moins 1 kg/cm<sup>2</sup></li> </ul>
L'indicateur « Affichage de défaut » est toujours allumé	Le moteur à engrenages est défectueux.	Contactez le fournisseur.
	Le dispositif de grêle ne fonctionne pas.	
	Le ventilateur du condenseur est défectueux.	
« Affichage de défaut » est activé 3 fois par 5 s	Le capteur de niveau de glace ne fonctionne pas.	Contactez le fournisseur.
« Affichage de défaut » est activé une fois toutes les 5 s	Le capteur de température de l'eau ne fonctionne pas.	Contactez le fournisseur.
« Affichage de défaut » est activé 2 fois par 5 s	Le capteur du condenseur ne fonctionne pas.	Contactez le fournisseur.

Le glaçon n'a pas pu tomber [271773, 271780 uniquement]	La connexion de l'électrovanne est en train de se perdre.	Contactez le fournisseur.
	Le capteur de température de l'eau est défectueux.	Contactez le fournisseur.
	Le moteur (réservoir d'eau) ne fonctionne pas.	<ul style="list-style-type: none"> <li>• Vérifiez la connexion du moteur.</li> <li>• Contacter le fournisseur.</li> </ul>
Le glaçon n'est pas transparent [271773, 271780 uniquement]	La pompe de débit d'eau est défectueuse.	<ul style="list-style-type: none"> <li>• Vérifier le raccordement de la pompe à eau</li> <li>• Contacter le fournisseur</li> </ul>
	Le filtre du réservoir d'eau est bloqué.	Nettoyez le filtre.
Fuite d'eau	<ul style="list-style-type: none"> <li>• Le tuyau d'eau est endommagé.</li> <li>• La pression d'arrivée d'eau est trop élevée.</li> </ul>	<ul style="list-style-type: none"> <li>• Changez le tuyau d'eau.</li> <li>• Vérifier et réduire la pression d'arrivée d'eau.</li> </ul>
Eau stagnante à l'intérieur de la salle de stockage des glaçons	<ul style="list-style-type: none"> <li>• L'installation du tuyau de vidange est inférieure au niveau d'eau horizontal.</li> <li>• Le tuyau de vidange est bloqué.</li> </ul>	<ul style="list-style-type: none"> <li>• Réglez la hauteur du tuyau de vidange.</li> <li>• Changez le tuyau de vidange.</li> </ul>

## Garantie

Tout défaut affectant la fonctionnalité de l'appareil qui devient apparent dans l'année suivant l'achat sera réparé ou remplacé gratuitement à condition que l'appareil ait été utilisé et entretenu conformément aux instructions et qu'il n'ait pas été utilisé de manière abusive ou incorrecte de quelque manière que ce soit. Vos droits statutaires ne sont pas affectés. Si l'appareil est revendiqué sous garantie, indiquez où et quand il a été acheté et incluez une preuve d'achat (par ex., reçu).

Conformément à notre politique de développement continu des produits, nous nous réservons le droit de modifier les spécifications du produit, de l'emballage et de la documentation sans préavis.

## Mise au rebut et environnement



Lors de la mise hors service de l'appareil, le produit ne doit pas être mis au rebut avec d'autres déchets ménagers. Au lieu de cela, il est de votre responsabilité de jeter vos déchets en les remettant à un point de collecte désigné. Le non-respect de cette règle peut être sanctionné conformément aux réglementations applicables en matière d'élimination des déchets. La collecte et le recyclage séparés de vos déchets au moment de leur élimination contribueront à préserver les ressources naturelles et à garantir qu'ils sont recyclés d'une manière qui protège la santé humaine et l'environnement.

Pour plus d'informations sur l'endroit où vous pouvez déposer vos déchets pour recyclage, veuillez contacter votre entreprise locale de collecte des déchets. Les fabricants et les importateurs ne sont pas responsables du recyclage, du traitement et de l'élimination écologique, que ce soit directement ou par le biais d'un système public.

Gentile cliente,

Grazie per aver acquistato questo elettrodomestico Arktic. Prima di installare e utilizzare questo apparecchio per la prima volta, leggere attentamente il presente manuale d'uso, prestando particolare attenzione alle norme di sicurezza descritte di seguito.

## Istruzioni di sicurezza

- Utilizzare l'apparecchiatura solo per lo scopo per cui è stata progettata, come descritto nel presente manuale.
- Il produttore non è responsabile per eventuali danni causati da un funzionamento errato e da un uso improprio.
-  **PERICOLO! RISCHIO DI SCOSSE ELETTRICHE!** Non tentare di riparare l'apparecchiatura da soli. Non immergere le parti elettriche dell'apparecchiatura in acqua o altri liquidi. Non tenere mai l'apparecchiatura sotto l'acqua corrente.
- **NON UTILIZZARE MAI UN APPARECCHIO DANNEGGIATO!** Controllare regolarmente che i collegamenti elettrici e il cavo non presentino danni. Se danneggiato, scollegare l'apparecchiatura dall'alimentazione. Eventuali riparazioni devono essere eseguite solo da un fornitore o da una persona qualificata per evitare pericoli o lesioni.
- **AVVERTENZA!** Quando si posiziona l'apparecchiatura, intradare il cavo di alimentazione in modo sicuro, se necessario, per evitare di tirare involontariamente, danneggiarsi, venire a contatto con la superficie di riscaldamento o causare un pericolo di inciampo.
- **AVVERTENZA!** Finché la spina è nella presa, l'apparecchiatura è collegata all'alimentazione.
- **AVVERTENZA!** Spegnerne SEMPRE l'apparecchiatura prima di scollegarla dall'alimentazione, dalla pulizia, dalla manutenzione o dalla conservazione.
- Collegare l'apparecchiatura solo a una presa elettrica con la tensione e la frequenza indicate sull'etichetta dell'apparecchiatura.
- Non toccare la spina/i collegamenti elettrici con le mani bagnate o umide.
- Tenere l'apparecchiatura e la spina/le connessioni elettriche lontane dall'acqua e da altri liquidi. Se l'apparecchiatura cade in acqua, rimuovere immediatamente i collegamenti dell'alimentazione. Non utilizzare l'apparecchiatura finché non è stata controllata da un tecnico certificato. La mancata osservanza di queste istruzioni causerà rischi potenzialmente letali.
- Collegare l'alimentatore a una presa elettrica facilmente accessibile in modo da poter scollegare immediatamente l'apparecchiatura in caso di emergenza.
- Assicurarsi che il cavo non entri in contatto con oggetti affilati o caldi e tenerlo lontano da fiamme libere. Non tirare mai il cavo di alimentazione per scollegarlo dalla presa, tirare sempre la spina.
- Non trasportare mai l'apparecchiatura per il cavo.
- Non tentare mai di aprire autonomamente l'alloggiamento dell'apparecchiatura.
- Non inserire oggetti nell'alloggiamento dell'apparecchiatura.
- Non lasciare mai l'apparecchiatura incustodita durante l'uso.
- Questo apparecchio deve essere utilizzato da personale qualificato in cucina del ristorante, mense o personale del bar, ecc.

- Questo apparecchio non deve essere utilizzato da persone con ridotte capacità fisiche, sensoriali o mentali o da persone che non hanno esperienza e conoscenza.
- Questo apparecchio non deve mai essere utilizzato dai bambini.
- Tenere l'apparecchiatura e i relativi collegamenti elettrici fuori dalla portata dei bambini.
- Non utilizzare mai accessori o altri dispositivi diversi da quelli forniti con l'apparecchiatura o raccomandati dal produttore. La mancata osservanza di questa indicazione potrebbe rappresentare un rischio per la sicurezza dell'utente e danneggiare l'apparecchiatura. Utilizzare solo parti e accessori originali.
- Non utilizzare l'apparecchiatura mediante un timer esterno o un sistema di controllo remoto.
- Non posizionare l'apparecchiatura su un oggetto riscaldante (benzina, elettrica, cucina a carbone, ecc.).
- Non coprire l'apparecchiatura in funzione.
- Non posizionare oggetti sopra l'apparecchiatura.
- Non utilizzare l'apparecchiatura in prossimità di fiamme libere, materiali esplosivi o infiammabili. Utilizzare sempre l'apparecchiatura su una superficie orizzontale, stabile, pulita, resistente al calore e asciutta.
- L'apparecchiatura non è adatta per l'installazione in un'area in cui è possibile utilizzare un getto d'acqua.
- Lasciare uno spazio di almeno 20 cm intorno all'apparecchiatura per la ventilazione durante l'uso.
- **AVVERTENZA!** Mantenere tutte le aperture di ventilazione dell'apparecchiatura libere da ostruzioni.

## Istruzioni di sicurezza speciali

- Se il cavo di alimentazione è danneggiato, deve essere sostituito dal produttore, dal suo agente di assistenza o da persone qualificate in modo analogo per evitare pericoli.



- **ATTENZIONE! RISCHIO DI INCENDIO!** Il refrigerante utilizzato è R290. È un refrigerante infiammabile rispettoso dell'ambiente. Sebbene sia infiammabile, non danneggia lo strato di ozono e non aumenta l'effetto serra. L'uso di questo refrigerante ha tuttavia portato a un leggero aumento del livello di rumorosità dell'apparecchiatura. Oltre al rumore del compressore, è possibile sentire il refrigerante che scorre intorno al sistema. Ciò è inevitabile e non ha alcun effetto negativo sulle prestazioni dell'apparecchiatura. Durante il trasporto e l'installazione dell'apparecchiatura, prestare attenzione che nessuna parte del sistema di raffreddamento sia danneggiata. La perdita di refrigerante può danneggiare gli occhi.
- **ATTENZIONE! RISCHIO DI USTIONI!** Il liquido refrigerante spruzzato sulla pelle può causare ustioni critiche. Proteggere gli occhi e la pelle. In caso di ustioni da refrigerante, sciacquare immediatamente con acqua fredda. Nel caso in cui le ustioni siano gravi, applicare ghiaccio e contattare immediatamente il trattamento medico.
- **AVVERTENZA!** Fornire una ventilazione sufficiente nella struttura circostante durante l'inserimento. Non bloccare mai l'aspirazione del flusso d'aria e l'uscita dell'aria per mantenere la circolazione dell'aria.
- **AVVERTENZA!** Non utilizzare dispositivi meccanici o altri mezzi per accelerare il processo di sbrinatorio, diversi da quelli raccomandati dal produttore.
- **AVVERTENZA!** Non danneggiare il circuito refrigerante.

- **AVVERTENZA!** Non utilizzare apparecchi elettrici all'interno dei vani di conservazione degli alimenti, a meno che non siano del tipo raccomandato dal produttore.
- Non collocare prodotti pericolosi, come carburante, alcol, vernice, bombolette spray con propellente infiammabile, sostanze infiammabili o esplosive, ecc. all'interno o vicino all'apparecchiatura.
- Una volta installata, l'apparecchiatura non deve essere inclinata a un'angolazione superiore a 5° ed è necessario attendere 2 ore prima di collegarla all'alimentazione per accenderla. Lo stesso vale se l'apparecchiatura viene spostata successivamente.
- Se l'apparecchiatura è stata spenta o scollegata dall'alimentazione, è necessario attendere 5 minuti fino a quando non si riaccende.
- Nessun altro apparecchio deve essere collegato alla stessa presa di questo apparecchio.

## Uso previsto

- Questo apparecchio è destinato all'uso in applicazioni domestiche e simili, quali:
  - aree della cucina del personale in negozi, uffici e altri ambienti di lavoro;
  - case agricole;
  - da clienti in hotel, motel e altri ambienti residenziali;
  - ambiente tipo bed and breakfast.
- L'apparecchiatura è progettata per la produzione continua di cubetti di ghiaccio bullet/ghiaccio sfaldato. Qualsiasi altro utilizzo può causare danni all'apparecchiatura o lesioni personali.
- Il funzionamento dell'apparecchiatura per qualsiasi altro scopo sarà considerato un uso improprio del dispositivo. L'utente sarà l'unico responsabile per l'uso improprio del dispositivo.

## Installazione di messa a terra

Questa apparecchiatura è classificata come classe di **protezione I** e deve essere collegata a una messa a terra di protezione. La messa a terra riduce il rischio di scosse elettriche fornendo un filo di fuga per la corrente elettrica. Questo apparecchio è dotato di un cavo di alimentazione con spina di messa a terra o di collegamenti elettrici con filo di messa a terra. I collegamenti devono essere installati e messi a terra correttamente.

## Parti principali del prodotto

(Fig. 1 a pagina 3)

1. Interruttore ON / OFF con indicatore integrato (verde)
2. Pannello del display che mostra una diversa spia di funzione
3. Pannello anteriore
4. Sportello scorrevole
5. Ripiano del ghiaccio
6. Contenitore per la conservazione del ghiaccio
7. Sensore di piena capacità del ghiaccio
8. Cavo di alimentazione
9. Ingresso alimentazione acqua
10. Foro tubo di drenaggio
11. Piedi
12. Coperchio di scarico
13. Cavo di alimentazione
14. Striscia luminosa LED

**Nota:** Il contenuto di questo manuale si applica a tutti gli ele-

menti elencati, salvo diversamente specificato. L'aspetto può variare rispetto alle illustrazioni mostrate.

## Parti di ricambio o accessori

(Fig. 2 a pagina 4)

15. Flessibile di alimentazione ingresso acqua
16. Tubo flessibile di drenaggio dell'acqua
17. Rondella di tenuta di ricambio x2
18. Panno di ghiaccio

## Pannello di controllo

(Fig. 3 a pagina 4)

1. Indicatore di funzionamento (verde)
2. Visualizzazione del guasto (rosso)
3. Serbatoio pieno (giallo)
4. Il livello dell'acqua è troppo basso (giallo)

## Preparazione prima dell'uso

- Rimuovere tutte le confezioni protettive e l'involucro.
- Controllare che il dispositivo sia in buone condizioni e con tutti gli accessori. In caso di consegna incompleta o danneggiata, contattare immediatamente il fornitore. In questo caso, non utilizzare il dispositivo.
- Pulire gli accessori e l'apparecchiatura prima dell'uso (vedere ==> Pulizia e manutenzione).
- Assicurarsi che l'apparecchiatura sia completamente asciutta.
- Posizionare l'apparecchiatura su una superficie orizzontale, stabile e resistente al calore, sicura contro gli schizzi d'acqua.
- Conservare la confezione se si intende conservare l'apparecchiatura in futuro.
- Conservare il manuale utente per riferimento futuro.

**NOTA!** A causa dei residui di produzione, l'apparecchiatura può emettere un odore leggero durante i primi utilizzi. Ciò è normale e non indica alcun difetto o pericolo. Assicurarsi che l'apparecchiatura sia ben ventilata.

## Installazione

**Attenzione:** Qualsiasi intervento di installazione, manutenzione e riparazione deve essere eseguito esclusivamente da tecnici qualificati e autorizzati.

- Verificare che l'apparecchio non sia danneggiato o che la consegna sia completa. In caso di danni o di consegna incompleta, NON utilizzare l'apparecchiatura e contattare immediatamente il fornitore.
- Verificare che siano inclusi gli accessori come il tubo di alimentazione dell'acqua, il tubo di scarico dell'acqua, 2 rondelle di tenuta di ricambio e la paletta per il ghiaccio.
- Rimuovere tutto il materiale di imballaggio e la pellicola protettiva (se applicabile).
- Posizionare l'apparecchiatura su una superficie piana, stabile e sicura che possa sostenere il peso dell'apparecchiatura insieme al bullet ice cube/flake ice prodotto durante l'uso.
- Evitare di esporre alla luce diretta del sole o a fonti di calore dirette come fornelli, forni termici, ecc.
- Assicurarsi di mantenere una distanza minima di 20 cm intorno a tutti i lati dell'apparecchiatura per la ventilazione.
- Posizionare l'apparecchiatura in modo che la spina sia facilmente accessibile e possa essere rimossa rapidamente dalla presa in caso di necessità.
- Impostare l'apparecchiatura vicino al collegamento di alimentazione dell'acqua.

## Collegamento all'alimentazione dell'acqua (Fig. 1 a pagina 3)

**Attenzione:** L'apparecchiatura deve essere collegata solo a una fonte di acqua potabile fredda. In caso contrario, è necessario installare in anticipo un sistema di pulizia o un filtro.

- Collegare un'estremità del tubo di alimentazione dell'ingresso dell'acqua al connettore a vite da 3 / 4" dell'alimentazione del rubinetto dell'acqua in modo da ottenere l'acqua potabile del rubinetto. Quindi, collegare l'altra estremità di questo tubo al retro dell'apparecchiatura avvitandola in senso orario. Assicurarsi di posizionare le rondelle di tenuta su entrambe le estremità prima di collegarle.
- Quindi, collegare un'estremità del tubo di drenaggio utilizzando il manico di drenaggio in gomma sul retro dell'apparecchiatura. Collegare l'altra estremità all'uscita dei rifiuti/contenitore dell'acqua. L'altezza dell'uscita delle acque reflue / del contenitore dell'acqua deve essere situata più in basso rispetto all'apparecchiatura, in modo che l'acqua possa fuoriuscire.

**Nota:** Intervallo di pressione di alimentazione dell'acqua in ingresso: 1-8 kg/cm<sup>2</sup> (0,098-0,785 MPa). Il riduttore di pressione deve essere installato se la pressione è superiore a questo intervallo.

## Istruzioni operative

- Prima del primo utilizzo, pulire l'interno e la superficie esterna dell'apparecchiatura con acqua tiepida e un panno morbido.
- Posizionare l'apparecchiatura in un luogo ben ventilato, lasciando uno spazio di almeno 150 mm intorno a tutti i lati per la ventilazione.
- Lasciare l'apparecchiatura in posizione indipendente per circa un'ora per far sedimentare il refrigerante. Assicurarsi che il collegamento sia corretto con il sistema di alimentazione dell'acqua.
- Quindi, collegare a una presa adatta.
- Premere l'interruttore ON/OFF sul pannello di controllo per avviare.
- Quindi, l'apparecchiatura utilizzerà l'acqua per pulire l'interno e l'acqua fuoriuscirà automaticamente. Questa volta, gli indicatori luminosi di "Indicatore di funzionamento", "Visualizzazione del guasto", "Livello dell'acqua troppo basso" si accendono e lampeggiano per circa 30 secondi.
- Inoltre, l'interruttore ON/OFF si accende in verde. L'apparecchiatura inizia a funzionare.
- Il processo di produzione del ghiaccio a cubo di bullet/scaglie è completamente automatico e consiste in diverse fasi, come indicato di seguito:  
Ingresso acqua ==> cubo di ghiaccio bullet / produzione di ghiaccio da scaglie ==> espulsione di cubo di ghiaccio bullet / ghiaccio da scaglie ==> conservazione di cubo di ghiaccio bullet / ghiaccio da scaglie.
- Quindi, spingere lo sportello scorrevole e utilizzare la paletta per il ghiaccio per estrarlo.
- Quando il contenitore di stoccaggio del ghiaccio è pieno, la spia "Serbatoio di stoccaggio è pieno" si accende in giallo e l'apparecchiatura smette automaticamente di funzionare.
- Una volta rimosso il bullet ice cube/flake ice, l'apparecchiatura continua automaticamente la produzione di bullet ice cube/flake ice.
- Nota: Per motivi igienici, smaltire il bullet ice cube/flake ice

prodotto nel primo ciclo per ogni utilizzo. Non usarle per bevande o cibi freddi.

- Se l'alimentazione dell'acqua è insufficiente, la spia "Livello dell'acqua troppo basso" si accende in giallo e l'apparecchiatura smette di funzionare automaticamente. Controllare l'alimentazione dell'acqua (tubo) collegata all'apparecchiatura.
- In caso di errore o guasto, la spia "Display of fault" si accende in rosso e l'apparecchiatura smette automaticamente di funzionare.
- Spegnerne l'apparecchiatura premendo l'interruttore ON/OFF e scollegarlo dall'alimentazione elettrica quando non è in uso.

Note:

- NON riaccendere l'apparecchiatura subito dopo lo spegnimento automatico (causato da insufficiente alimentazione dell'acqua, cubo di ghiaccio bullet/contenitore di ghiaccio flake troppo pieno, interruzione di corrente). Attendere almeno 3 ~ 5 minuti per evitare danni al compressore.
- Controllare regolarmente i connettori del tubo di ingresso e di uscita dell'acqua per verificare la presenza di perdite o traboccamenti di acqua.
- Se l'apparecchiatura non viene utilizzata per un lungo periodo di tempo, svitare il coperchio di scarico sul retro dell'apparecchiatura. Asciugare il serbatoio dell'acqua con un panno asciutto e pulito.

## Pulizia e manutenzione

- **ATTENZIONE!** Scollegare sempre l'apparecchiatura dall'alimentazione e raffreddarla prima di riportarla, pulirla e sottoporla a manutenzione.
- Non utilizzare getti d'acqua o scovolino per la pulizia e non spingere l'apparecchiatura sotto l'acqua, in quanto le parti si bagnano e potrebbero verificarsi scosse elettriche.
- Se l'apparecchiatura non viene mantenuta in un buon stato di pulizia, ciò può influire negativamente sulla durata dell'apparecchiatura e causare una situazione pericolosa.

## Pulizia

- Pulire la superficie esterna raffreddata con un panno o una spugna leggermente inumiditi con una soluzione detergente delicata.
- Per motivi di igiene, l'apparecchiatura deve essere pulita prima e dopo l'uso.
- Evitare che l'acqua entri in contatto con i componenti elettrici.
- Pulire l'interno del contenitore con un detergente non abrasivo e sciacquare con acqua pulita.
- Non immergere mai l'apparecchiatura in acqua o altri liquidi.
- Non utilizzare mai detergenti aggressivi, spugne abrasive o detergenti contenenti cloro. Non utilizzare lana d'acciaio, utensili metallici o oggetti appuntiti o appuntiti per la pulizia. Non utilizzare benzina o solventi!
- Nessuna parte può essere lavata in lavastoviglie.
- Pulire il condensatore ogni 2 ~ 3 mesi.

## Manutenzione

- Controllare regolarmente il funzionamento dell'apparecchiatura per evitare gravi incidenti.
- Se si nota che l'apparecchiatura non funziona correttamente o che c'è un problema, smettere di usarla, spegnerla e contattare il fornitore.
- Tutti i lavori di manutenzione, installazione e riparazione devono essere eseguiti da tecnici specializzati e autorizzati o raccomandati dal produttore.

## Trasporto e stoccaggio

- Prima della conservazione, assicurarsi sempre che l'apparecchiatura sia stata scollegata dall'alimentazione e completamente raffreddata.
- Conservare l'apparecchiatura in un luogo fresco, pulito e asciutto.
- Non posizionare mai oggetti pesanti sull'apparecchiatura, in quanto ciò potrebbe danneggiarla.
- Non spostare l'apparecchiatura mentre è in funzione. Scollegare l'apparecchiatura dall'alimentazione elettrica durante lo spostamento e tenerla in basso.
- Prestare particolare attenzione quando si sposta o si trasporta la macchina a causa del suo peso pesante. Con almeno 2 persone o utilizzando un carrello. Spostare la macchina lentamente, con attenzione e non inclinare mai più di 45°.

## Risoluzione dei problemi

Se l'apparecchiatura non funziona correttamente, controllare la soluzione nella tabella seguente. Se il problema persiste, contattare il fornitore/fornitore di servizi.

Problema	Possibile causa	Possibile soluzione
L'apparecchiatura non ha alcuna funzione.	<ul style="list-style-type: none"> <li>• L'apparecchiatura è spenta.</li> <li>• Non collegato correttamente all'alimentazione elettrica.</li> </ul>	<ul style="list-style-type: none"> <li>• Accendere l'apparecchiatura.</li> <li>• Controllare il collegamento con l'alimentazione elettrica.</li> </ul>
Il compressore non funziona.	<ul style="list-style-type: none"> <li>• Carenza idrica dal sistema di alimentazione dell'acqua.</li> <li>• Il contenitore è pieno di ghiaccio.</li> </ul>	<ul style="list-style-type: none"> <li>• Controllare il sistema di alimentazione dell'acqua. Se va bene, riavviare l'apparecchiatura.</li> <li>• Estrarre un po' di ghiaccio.</li> </ul>
Il compressore funziona, ma non viene prodotto alcun bullet ice cube/ flake ice.	<ul style="list-style-type: none"> <li>• Perdita di refrigerante</li> <li>• Il sistema di refrigerazione è bloccato.</li> </ul>	Contattare il fornitore.
La spia "Livello acqua troppo basso" è accesa.	<ul style="list-style-type: none"> <li>• Carenza idrica dal sistema di alimentazione dell'acqua.</li> <li>• La valvola dell'acqua è danneggiata.</li> <li>• La pressione dell'acqua del rubinetto è troppo lenta.</li> </ul>	<ul style="list-style-type: none"> <li>• Controllare il sistema di alimentazione dell'acqua. Se va bene, riavviare l'apparecchiatura.</li> <li>• Contattare il fornitore.</li> <li>• Assicurarsi che la pressione dell'acqua del rubinetto sia di almeno 1 kg/cm<sup>2</sup></li> </ul>

L'indicatore "Display of fault" è sempre acceso	Il motore dell'ingranaggio è difettoso.	Contattare il fornitore.
	Il dispositivo Hail non funziona.	
	La ventola del condensatore è difettosa.	
La visualizzazione del guasto è attiva 3 volte ogni 5 secondi	Il sensore di livello del ghiaccio non funziona.	Contattare il fornitore.
"Visualizzazione del guasto" è attivo una volta ogni 5 secondi	Il sensore di temperatura dell'acqua non funziona.	Contattare il fornitore.
La "Visualizzazione del guasto" è attiva 2 volte ogni 5 secondi	Il sensore del condensatore non funziona.	Contattare il fornitore.
Impossibile staccare il cubetto di ghiaccio (solo 271773, 271780)	Il collegamento della valvola elettromagnetica sta perdendo.	Contattare il fornitore.
	Il sensore della temperatura dell'acqua è difettoso.	Contattare il fornitore.
	Il motore (serbatoio dell'acqua) non funziona.	<ul style="list-style-type: none"> <li>• Controllare il collegamento del motore.</li> <li>• Contattare il fornitore.</li> </ul>
Il cubo di ghiaccio non è trasparente (solo 271773, 271780)	La pompa di flusso dell'acqua è difettosa.	<ul style="list-style-type: none"> <li>• Controllare il collegamento della pompa dell'acqua</li> <li>• Contattare il fornitore</li> </ul>
	Il filtro del serbatoio dell'acqua è bloccato.	Pulire il filtro.
Perdita d'acqua	<ul style="list-style-type: none"> <li>• Il tubo dell'acqua è danneggiato.</li> <li>• La pressione di ingresso dell'acqua è troppo alta.</li> </ul>	<ul style="list-style-type: none"> <li>• Sostituire il tubo dell'acqua.</li> <li>• Controllare e ridurre la pressione di ingresso dell'acqua.</li> </ul>
Acqua stagnante all'interno della stanza di stoccaggio del cubetto di ghiaccio	<ul style="list-style-type: none"> <li>• L'installazione del tubo di scarico è inferiore al livello dell'acqua orizzontale.</li> <li>• Il tubo di scarico è bloccato.</li> </ul>	<ul style="list-style-type: none"> <li>• Regolare l'altezza del tubo di scarico.</li> <li>• Sostituire il tubo di scarico.</li> </ul>

## Garanzia

Qualsiasi difetto che comprometta la funzionalità dell'apparecchiatura che diventi evidente entro un anno dall'acquisto sarà riparato mediante riparazione o sostituzione gratuita, a condizione che l'apparecchiatura sia stata utilizzata e sottoposta a manutenzione in conformità alle istruzioni e non sia stata in



algun modo abusata o utilizata in modo impropriu. I Suoi diritti legali non sono compromessi. Se l'apparecchiatura è richiesta in garanzia, indicare dove e quando è stata acquistata e includere la prova di acquisto (ad es. ricevuta).

In linea con la nostra politica di sviluppo continuo del prodotto, ci riserviamo il diritto di modificare le specifiche del prodotto, dell'imballaggio e della documentazione senza preavviso.

## Smaltimento e ambiente



Durante lo smantellamento dell'apparecchiatura, il prodotto non deve essere smaltito con altri rifiuti domestici. Al contrario, è responsabilità dell'utente smaltire le apparecchiature di scarto consegnandole a un punto di raccolta designato.

La mancata osservanza di questa regola può essere penalizzata in conformità con le normative applicabili sullo smaltimento dei rifiuti. La raccolta e il riciclaggio separati delle apparecchiature di scarto al momento dello smaltimento contribuiranno a preservare le risorse naturali e a garantire che vengano riciclate in modo da proteggere la salute umana e l'ambiente.

Per ulteriori informazioni su dove è possibile depositare i rifiuti per il riciclaggio, contattare la società locale di raccolta rifiuti. I produttori e gli importatori non si assumono alcuna responsabilità per il riciclaggio, il trattamento o lo smaltimento ecologico, né direttamente né tramite un sistema pubblico.

## ROMÂNĂ

Stimate client,

Vă mulțumim pentru achiziționarea acestui aparat electrocasnic Arctic. Citiți cu atenție acest manual de utilizare, acordând o atenție deosebită reglementărilor de siguranță evidențiate mai jos, înainte de a instala și utiliza acest aparat pentru prima dată.

## Instrucțiuni de siguranță

- Utilizați aparatul numai în scopul pentru care a fost conceput, conform descrierii din acest manual.
- Producătorul nu este răspunzător pentru nicio daună cauzată de funcționarea incorectă și utilizarea necorespunzătoare.
-  **PERICOL! RISC DE ELECTROCUTARE!** Nu încercați să reparați aparatul singur. Nu scufundați componentele electrice ale aparatului în apă sau în alte lichide. Nu țineți niciodată aparatul sub jet de apă.
- **NU UTILIZAȚI NICIODATĂ UN APARAT DETERIORAT!** Verificați periodic conexiunile electrice și cablul pentru a depista eventualele deteriorări. Dacă este deteriorat, deconectați aparatul de la sursa de alimentare. Orice reparații trebuie efectuate numai de către un furnizor sau o persoană calificată pentru a evita pericolul sau vătămarea.
- **AVERTISMENT!** Când poziționați aparatul, direcționați cablul de alimentare în siguranță, dacă este necesar, pentru a evita tragerea accidentală, deteriorarea, contactul cu suprafața de încălzire sau riscul de împiedicare.
- **AVERTISMENT!** Atât timp cât ștecherul este în priză, aparatul este conectat la sursa de alimentare.
- **AVERTISMENT!** Oprii ÎNTOTDEAUNA aparatul înainte de a-l deconecta de la sursa de alimentare, curățare, întreținere sau depozitare.
- Conectați aparatul la o priză electrică numai cu tensiunea și frecvența menționate pe eticheta aparatului.

- Nu atingeți ștecherul/conexiunile electrice cu mâinile umede sau umede.
- Țineți aparatul și ștecherul/conexiunile la distanță de apă și alte lichide. Dacă aparatul cade în apă, scoateți imediat conexiunile sursei de alimentare. Nu utilizați aparatul până când nu a fost verificat de un tehnician certificat. Nerespectarea acestor instrucțiuni va cauza riscuri care pun viața în pericol.
- Conectați sursa de alimentare la o priză electrică ușor accesibilă, astfel încât să puteți deconecta imediat aparatul în caz de urgență.
- Asigurați-vă că cablul nu intră în contact cu obiecte ascuțite sau fierbinți și țineți-l la distanță de foc deschis. Nu trageți niciodată de cablul de alimentare pentru a-l scoate din priză, trageți întotdeauna de fișă.
- Nu transportați niciodată aparatul de cablu.
- Nu încercați niciodată să deschideți singur carcasa aparatului.
- Nu introduceți obiecte în carcasa aparatului.
- Nu lăsați niciodată aparatul nesupravegheat în timpul utilizării.
- Acest aparat trebuie utilizat de personal instruit în bucătăria restaurantului, cantinelor sau barului etc.
- Acest aparat nu trebuie utilizat de persoane cu capacități fizice, senzoriale sau mentale reduse sau de persoane care nu au experiență și cunoștințe suficiente.
- Acest aparat nu trebuie utilizat de copii în niciun caz.
- Nu lăsați aparatul și conexiunile sale electrice la îndemâna copiilor.
- Nu utilizați niciodată accesorii sau alte dispozitive suplimentare în afară de cele furnizate împreună cu aparatul sau recomandate de producător. Nerespectarea acestei instrucțiuni poate reprezenta un risc pentru utilizator și poate deteriora aparatul. Utilizați numai piese și accesorii originale.
- Nu utilizați acest aparat cu ajutorul unui cronometru extern sau al unui sistem de telecomandă.
- Nu așezați aparatul pe un obiect de încălzire (benzină, electrică, aragaz cu cărbune etc.).
- Nu acoperiți aparatul în timpul funcționării.
- Nu așezați obiecte pe aparat.
- Nu utilizați aparatul în apropierea flăcărilor deschise, a materialelor explozive sau inflamabile. Utilizați întotdeauna aparatul pe o suprafață orizontală, stabilă, curată, rezistentă la căldură și uscată.
- Aparatul nu poate fi instalat într-o zonă în care poate fi utilizat un jet de apă.
- Lăsați un spațiu de cel puțin 20 cm în jurul aparatului pentru ventilare în timpul utilizării.
- **AVERTISMENT!** Păstrați toate orificiile de ventilație de pe aparat ferite de obstrucții.

## Instrucțiuni speciale privind siguranța

- În cazul în care cablul de alimentare este deteriorat, acesta trebuie înlocuit de către producător, agentul său de service sau persoane cu o calificare similară pentru a evita orice pericol.
-  **ATENȚIE! RISC DE INCENDIU!** Agentul frigorific utilizat este R290. Este un agent frigorific inflamabil, care este ecologic. Deși este inflamabil, nu deteriorează straturile de ozon și nu crește efectul de seră. Totuși, utilizarea acestui lichid de răcire a

duș la o ușoară creștere a nivelului de zgomot al aparatului. Pe lângă zgomotul compresorului, este posibil să auziți lichidul de răcire care circulă prin sistem. Acest lucru este inevitabil și nu are niciun efect advers asupra funcționării aparatului. În timpul transportului și al configurării aparatului trebuie să aveți grijă ca nicio componentă a sistemului de răcire să nu fie deteriorată. Scurgerile de lichid de răcire pot deteriora ochii.

- **ATENȚIE! RISC DE ARSURI!** Lichidul de refrigerare pulverizat pe piele poate provoca arsuri critice. Păstrați ochii și pielea protejate. Dacă apar arsuri cu agent frigorific, clătiți imediat cu apă rece. În cazul în care arsurile sunt grave, aplicați gheață și contactați imediat tratamentul medical.
- **AVERTISMENT!** Asigurați o ventilație suficientă în structura înconjurătoare atunci când o încorporați. Nu blocați niciodată aspirația debitului de aer și orificiul de evacuare a aerului pentru a menține circulația aerului.
- **AVERTISMENT!** Nu utilizați dispozitive mecanice sau alte mijloace pentru a accelera procesul de dezghețare, altele decât cele recomandate de producător.
- **AVERTISMENT!** Nu deteriorați circuitul agentului frigorific.
- **AVERTISMENT!** Nu utilizați aparate electrice în interiorul compartimentelor de depozitare a alimentelor ale aparatului, decât dacă sunt de tipul recomandat de producător.
- Nu puneți în interiorul sau în apropierea aparatului niciun produs periculos, cum ar fi combustibil, alcool, vopsea, aerosoli cu un propulsor inflamabil, substanțe inflamabile sau explozive etc.
- După instalare, aparatul nu trebuie înclinat la un unghi mai mare de 5° și trebuie să așteptați 2h înainte de a-l conecta la sursa de alimentare pentru a-l porni. Același lucru este valabil dacă aparatul este mutat după aceea.
- Dacă aparatul a fost oprit sau deconectat de la sursa de alimentare, este necesar să așteptați 5 minute până la repornire.
- Niciun alt aparat nu trebuie conectat la aceeași priză ca și cu acest aparat.

## Domeniu de utilizare

- Acest aparat este destinat utilizării în aplicații casnice și similare, cum ar fi:
  - zonele de bucătărie pentru personal din magazine, birouri și alte medii de lucru;
  - case de fermă;
  - de către clienții din hoteluri, moteluri și alte medii de tip rezidențial;
  - mediu de tip pat și mic dejun.
- Aparatul este conceput pentru a produce continuu cuburi de gheață cu glonț / fulgi de gheață. Orice altă utilizare poate duce la deteriorarea aparatului sau la vătămare corporală.
- Utilizarea aparatului în orice alt scop va fi considerată o utilizare incorectă a dispozitivului. Utilizatorul va fi singurul responsabil pentru utilizarea necorespunzătoare a dispozitivului.

## Instalarea împământării

Acest aparat este clasificat ca fiind din clasa de protecție I și trebuie conectat la o împământare de protecție. Împământarea reduce riscul de electrocutare prin asigurarea unui fir de evacuare pentru curentul electric.

Acest aparat este dotat cu un cablu de alimentare cu ștecăr cu împământare sau conexiuni electrice cu fir de împământare. Conexiunile trebuie instalate și împământate corespunzător.

## Principalele componente ale produsului

(Fig. 1 de la pagina 3)

1. Comutator PORNIT / OPRIT cu indicator încorporat (verde)
2. Panou de afișaj care prezintă o lampă funcțională diferită
3. Panou frontal
4. Ușă glisantă
5. Raft de gheață
6. Recipient pentru depozitarea gheții
7. Senzor de capacitate maximă pentru gheață
8. Cablu de alimentare
9. Admisie alimentare cu apă
10. Orificiul tub de drenaj
11. Picioare
12. Capac de scurgere
13. Cablu de alimentare
14. Bandă de lumină LED

**Observație:** Conținutul acestui manual se aplică tuturor articolelor listate, cu excepția cazului în care se specifică altfel. Aspectul poate varia față de ilustrațiile prezentate.

## Piese de schimb sau accesorii

(Fig. 2 de la pagina 4)

15. Furtun de alimentare cu apă
16. Furtun de evacuare a apei
17. Șaibă de etanșare de rezervă x2
18. Cupă pentru gheață

## Panou de comandă

(Fig. 3 de la pagina 4)

1. Indicator de funcționare (verde)
2. Afișarea defecțiunii (roșu)
3. Rezervorul de depozitare este plin (galben)
4. Nivelul apei este prea scăzut (galben)

## Pregătirea înainte de utilizare

- Îndepărtați toate ambalajele și ambalajele de protecție.
  - Verificați dacă dispozitivul este în stare bună și dacă are toate accesoriile. În cazul unei livrări incomplete sau deteriorate, vă rugăm să contactați imediat furnizorul. În acest caz, nu utilizați dispozitivul.
  - Curățați accesoriile și aparatul înainte de utilizare (consultați ==> Curățare și întreținere).
  - Asigurați-vă că aparatul este complet uscat.
  - Puneți aparatul pe o suprafață orizontală, stabilă și rezistentă la căldură, care este sigură împotriva stropirii cu apă.
  - Păstrați ambalajul dacă intenționați să depozitați aparatul pe viitor.
  - Păstrați manualul utilizatorului pentru referințe ulterioare.
- NOTĂ!** Din cauza reziduurilor rezultate din fabricație, aparatul poate emite un miros ușor în timpul primelor câteva utilizări. Acest lucru este normal și nu indică niciun defect sau pericol. Asigurați-vă că aparatul este bine aerisit.

## Instalare

**Atenție:** Orice lucrări de instalare, întreținere și reparații trebuie efectuate numai de către un tehnician calificat și autorizat.

- Verificați pentru a vă asigura că aparatul nu este deteriorat sau că este livrat complet. În caz de deteriorare sau livrare incompletă, NU utilizați aparatul și contactați imediat furnizorul.

- Verificați dacă sunt incluse accesoriile precum furtunul de alimentare cu apă, furtunul de evacuare a apei, 2 șaibe de etanșare de rezervă și cupa de gheață.
- Îndepărtați toate materialele de ambalare și folia de protecție (dacă este cazul).
- Puneți aparatul pe o suprafață plană, stabilă și sigură, care poate susține greutatea aparatului, împreună cu cubul de gheață glonț / fulgi de gheață produși în timpul utilizării.
- Evitați expunerea la lumina directă a soarelui sau la surse directe de căldură, cum ar fi aragazul, cuptorul cu căldură etc.
- Asigurați-vă că distanța minimă de 20 cm este menținută în jurul tuturor laturilor aparatului pentru ventilare.
- Puneți aparatul astfel încât ștecherul să fie ușor accesibil și să poată fi scos rapid din priză în caz de necesitate.
- Instalați aparatul lângă racordul de alimentare cu apă.

## Conectarea la sursa de alimentare cu apă

### (Fig. 1 de la pagina 3)

**Atenție:** Aparatul trebuie conectat numai la o sursă de apă potabilă rece. În caz contrar, trebuie instalat în prealabil un sistem sau un filtru de curățare.

- Conectați un capăt al furtunului de alimentare cu apă la conectorul de tip șurub de 3/4" al robinetului de apă pentru a obține apa potabilă de la robinet. Apoi, conectați celălalt capăt al acestui furtun la partea din spate a aparatului prin înșurubarea în sens orar. Asigurați-vă că puneți șaibe de etanșare în ambele capete înainte de conectare.
- Apoi, conectați un capăt al furtunului de evacuare folosind manșonul de evacuare din cauciuc la spatele aparatului. Atașați celălalt capăt la orificiul de evacuare a apei/recipientul pentru apă. Înălțimea orificiului de evacuare a apei de canalizare / recipientului pentru apă trebuie să fie egală sau mai jos decât aparatul, astfel încât apa să poată curge.

**Notă:** Intervalul presiunii de alimentare cu apă: 1-8 kg/cm<sup>2</sup> (0,098-0,785 MPa). Reductorul de presiune trebuie instalat dacă presiunea este peste acest interval.

## Instrucțiuni de utilizare

- Înainte de prima utilizare, curățați suprafața interioară și exterioară a aparatului cu apă caldă și o lavetă moale.
- Poziționați aparatul într-un loc bine aerisit, lăsând un spațiu de cel puțin 150 mm în jurul tuturor laturilor, pentru ventilare.
- Lăsați aparatul să stea singur timp de aproximativ o oră pentru a depozita agentul frigorific. Asigurați-vă că s-a conectat corespunzător la sistemul de alimentare cu apă.
- Apoi conectați la o priză adecvată.
- Apăsăți comutatorul PORNIT / OPRIT de pe panoul de comandă pentru a porni.
- Apoi, aparatul va folosi apă pentru a curăța interiorul și apa va curge automat. De data aceasta, indicatoarele luminoase „Indicator de funcționare”, „Afișaj de defecțiune”, „Nivelul apei este prea scăzut” se aprind și clipește timp de aproximativ 30 de secunde.
- De asemenea, comutatorul PORNIT / OPRIT se aprinde în culoarea verde. Aparatul începe să funcționeze.
- Procesul de fabricare a cuburilor de gheață pe glonț / fulgilor de gheață este complet automat, constă în mai multe etape, după cum urmează:

Admisie apă ==> cub de gheață glonț / producție de fulgi de gheață ==> ejecție de cub de gheață glonț / fulgi de gheață ==> depozitare cubului de gheață glonț / fulgi de gheață.

- Apoi, împingeți ușa glisantă și utilizați o cupă pentru gheață pentru a scoate gheața.
- Când recipientul de depozitare pentru gheață este plin, indicatorul "Rezervor de depozitare este plin" se va aprinde în galben și aparatul se va opri automat.
- După ce cubul de gheață cu glonț / gheața cu fulgi a fost îndepărțat, aparatul va continua automat producția de cub de gheață cu glonț / gheața cu fulgi.
- Notă: Din motive sanitare, trebuie să eliminați cubul de gheață glonț / gheața cu fulgi produsă în primul ciclu pentru fiecare utilizare. Nu le utilizați pentru băuturi sau pentru răcirea alimentelor.
- Dacă alimentarea cu apă este insuficientă, indicatorul „Nivelul apei este prea scăzut” se va aprinde în galben și aparatul se va opri automat. Verificați alimentarea cu apă (furtun) conectată la aparat.
- Dacă apare o eroare sau o eroare, indicatorul „Afișaj eroare” se va aprinde în roșu și aparatul se va opri automat.
- OPRIT! Aparatul apăsând comutatorul PORNIT / OPRIT și deconectați-l de la sursa de alimentare electrică atunci când nu îl utilizați.

### Note:

- NU PORNITI din nou aparatul imediat după ce acesta s-a oprit automat (cauzată de alimentarea insuficientă cu apă, recipientul pentru gheață glonț / fulg de gheață este prea plin, întrerupere curentă). Așteptați cel puțin 3 - 5 minute pentru a evita deteriorarea compresorului.
- Verificați regulat conectorii furtunului de admisie și evacuare a apei pentru scurgeri sau deversări de apă care pot fi prezente.
- Dacă aparatul nu este utilizat o perioadă lungă de timp, scoateți capacul de evacuare din spatele aparatului. Ștergeți rezervorul de apă folosind o lavetă uscată și curată.

## Curățare și întreținere

- **ATENȚIE!** Deconectați întotdeauna aparatul de la sursa de alimentare și răciți-l înainte de depozitare, curățare și întreținere.
- Nu folosiți jet de apă sau aparat de curățat cu aburi pentru curățare și nu împingeți aparatul sub apă, deoarece componentele se vor uda și se pot produce șocuri electrice.
- Dacă aparatul nu este menținut curat, acest lucru poate afecta negativ durata de viață a aparatului și poate duce la o situație periculoasă.

### Curățare

- Curățați suprafața exterioară răcită cu o lavetă sau un burete ușor umezit cu o soluție slabă de săpun.
- Din motive de igienă, aparatul trebuie curățat înainte și după utilizare.
- Evitați contactul cu apa al componentelor electrice.
- Curățați interiorul recipientului cu un detergent neabraziv și clătiți cu apă curată.
- Nu scufundați niciodată aparatul în apă sau în alte lichide.
- Nu utilizați niciodată agenți de curățare agresivi, bureți abrazivi sau agenți de curățare care conțin clor. Nu utilizați bureți de sărmă, ustensile metalice sau orice obiecte ascuțite sau tăioase pentru curățare. Nu utilizați benzină sau solventi!
- Nicio piesă nu poate fi spălată în mașina de spălat vase.
- Curățați condensatorul la fiecare 2 - 3 luni.

## Întreținere

- Verificați regulat funcționarea aparatului pentru a preveni accidentele grave.
- Dacă observați că aparatul nu funcționează corespunzător sau că există o problemă, opriți-l și contactați furnizorul.
- Toate lucrările de întreținere, instalare și reparații trebuie efectuate de tehnicieni specializați și autorizați sau recomandate de producător.

## Transport și depozitare

- Înainte de depozitare, asigurați-vă întotdeauna că aparatul a fost deconectat de la sursa de alimentare și s-a răcit complet.
- Depozitați aparatul într-un loc răcoros, curat și uscat.
- Nu puneți niciodată obiecte grele pe aparat, deoarece acesta se poate deteriora.
- Nu mutați aparatul în timp ce acesta este în funcțiune. Deconectați aparatul de la sursa de alimentare atunci când îl mutați și țineți-l în partea de jos.
- Trebuie acordată o atenție specială deplasării sau transportului mașinii din cauza greutatei sale mari. Cu cel puțin 2 persoane sau folosind un cărucior. Deplasați mașina încet, cu atenție și nu înclinați niciodată mai mult de 45°.

## Depanare

Dacă aparatul nu funcționează corespunzător, verificați tabelul de mai jos pentru soluție. Dacă în continuare nu puteți rezolva problema, vă rugăm să contactați furnizorul/furnizorul de servicii.

Problemă	Cauză posibilă	Soluție posibilă
Aparatul nu are nicio funcție.	<ul style="list-style-type: none"> <li>• Aparatul este OPRIT.</li> <li>• Nu este conectat corect la sursa de alimentare electrică.</li> </ul>	<ul style="list-style-type: none"> <li>• PORNIȚI aparatul.</li> <li>• Verificați conexiunea cu sursa de alimentare electrică.</li> </ul>
Compresorul nu funcționează.	<ul style="list-style-type: none"> <li>• Deficit de apă din sistemul de alimentare cu apă.</li> <li>• Recipientul este plin de gheață.</li> </ul>	<ul style="list-style-type: none"> <li>• Verificați sistemul de alimentare cu apă. Dacă este în regulă, reporniți aparatul.</li> <li>• Scoate puțină gheață.</li> </ul>
Compresorul funcționează, dar nu se produce gheață de glonț / fulgi de gheață.	<ul style="list-style-type: none"> <li>• Scurgere de agent frigorific</li> <li>• Sistemul de refrigerare este blocat.</li> </ul>	Contactați furnizorul.
Indicatorul „Nivelul apei este prea scăzut” este aprins.	<ul style="list-style-type: none"> <li>• Deficit de apă din sistemul de alimentare cu apă.</li> <li>• Supapa de apă este deteriorată.</li> <li>• Presiunea apei de la robinet este prea mică.</li> </ul>	<ul style="list-style-type: none"> <li>• Verificați sistemul de alimentare cu apă. Dacă este în regulă, reporniți aparatul.</li> <li>• Contactați furnizorul.</li> <li>• Asigurați-vă că presiunea apei de la robinet este de cel puțin 1 kg/cm<sup>2</sup></li> </ul>

Indicatorul „Afișaj defecțiune” este întotdeauna aprins	Motorul angrenajului este defect.	Contactați furnizorul.
	Dispozitivul grindină nu funcționează.	
	Ventilatorul condensatorului este defect.	
„Afișajul erorii” este activat de 3 ori la 5s	Senzorul pentru nivelul de gheață nu funcționează.	Contactați furnizorul.
„Afișarea defecțiunii” este pornită o dată la 5s	Senzorul de temperatură a apei nu funcționează.	Contactați furnizorul.
„Afișarea defecțiunii” este activată de 2 ori la 5s	Senzorul condensatorului nu funcționează.	Contactați furnizorul.
Cubul de gheață nu a putut cădea (doar 271773, 271780)	Conexiunea supapei electromagnetice se pierde.	Contactați furnizorul.
	Senzorul de temperatură a apei este defect.	Contactați furnizorul.
	Motorul (rezervorul de apă) nu funcționează.	<ul style="list-style-type: none"> <li>• Verificați conexiunea motorului.</li> <li>• Contactați furnizorul.</li> </ul>
Cubul de gheață nu este transparent (doar 271773, 271780)	Pompa de debit a apei este defectă.	<ul style="list-style-type: none"> <li>• Verificați conexiunea pompei de apă</li> <li>• Contactați furnizorul</li> </ul>
	Filtrul rezervorului de apă este blocat.	Curățați filtrul.
Scurgeri de apă	<ul style="list-style-type: none"> <li>• Tubul de apă este deteriorat.</li> <li>• Presiunea de alimentare cu apă este prea ridicată.</li> </ul>	<ul style="list-style-type: none"> <li>• Schimbați tubul de apă.</li> <li>• Verificați și reduceți presiunea de alimentare cu apă.</li> </ul>
Apă stagnantă în camera de depozitare a cuburilor de gheață	<ul style="list-style-type: none"> <li>• Instalarea tubului de scurgere este mai mică decât nivelul orizontal al apei.</li> <li>• Tubul de scurgere este blocat.</li> </ul>	<ul style="list-style-type: none"> <li>• Reglați înălțimea tubului de scurgere.</li> <li>• Schimbați tubul de scurgere.</li> </ul>

## Garanție

Orice defect care afectează funcționalitatea aparatului care devine evident în termen de un an de la achiziție va fi reparat prin reparații gratuite sau înlocuire, cu condiția ca aparatul să fi fost utilizat și întreținut în conformitate cu instrucțiunile și să nu fi fost abuzat sau utilizat necorespunzător în niciun fel. Drepturile dvs. legale nu sunt afectate. Dacă aparatul este revendicat în garanție, specificați unde și când a fost achiziționat și includeți dovada achiziționării (de ex. chitanță). În conformitate cu politica noastră de dezvoltare continuă a produselor, ne rezervăm dreptul de a modifica fără preaviz produsul, ambalajul și specificațiile documentației.

## Aruncați și protejați mediul înconjurător



La scoaterea din uz a aparatului, produsul nu trebuie eliminat împreună cu alte deșeurii menajere. În schimb, este responsabilitatea dvs. să eliminați deșeurile de echipamente prin predarea acestora la un punct de colectare desemnat. Nerespectarea acestei reguli poate fi penalizată în conformitate cu regulamentele aplicabile privind eliminarea deșeurilor. Colectarea și reciclarea separată a deșeurilor dvs. de echipamente la momentul eliminării va ajuta la conservarea resurselor naturale și va asigura reciclarea acestora într-o manieră care protejează sănătatea umană și mediul înconjurător.

Pentru mai multe informații despre locul în care vă puteți lăsa deșeurile pentru reciclare, vă rugăm să contactați compania locală de colectare a deșeurilor. Producătorii și importatorii nu își asumă responsabilitatea pentru reciclarea, tratarea și eliminarea ecologică, fie direct, fie printr-un sistem public.

## ΕΛΛΗΝΙΚΑ

Αγαπητέ πελάτη,

**Σας ευχαριστούμε που αγοράσατε αυτή τη συσκευή Arctic. Διαβάστε προσεκτικά αυτό το εγχειρίδιο χρήστη, δίνοντας ιδιαίτερη προσοχή στους κανονισμούς ασφαλείας που περιγράφονται παρακάτω, πριν από την πρώτη εγκατάσταση και χρήση αυτής της συσκευής.**

### Οδηγίες ασφαλείας

- Χρησιμοποιείτε τη συσκευή μόνο για τον προβλεπόμενο σκοπό για τον οποίο σχεδιάστηκε, όπως περιγράφεται στο παρόν εγχειρίδιο.
- Ο κατασκευαστής δεν φέρει ευθύνη για τυχόν ζημιές που προκλήθηκαν από ασφαλή λειτουργία και ακατάλληλη χρήση.
- ΚΙΝΔΥΝΟΣ! ΚΙΝΔΥΝΟΣ ΗΛΕΚΤΡΟΠΛΗΞΙΑΣ!** Μην επιχειρήσετε να επισκευάσετε τη συσκευή μόνοι σας. Μην εμβλαπίζετε τα ηλεκτρικά μέρη της συσκευής σε νερό ή άλλα υγρά. Μην κρατάτε ποτέ τη συσκευή κάτω από τρεχούμενο νερό.
- ΜΗ ΧΡΗΣΙΜΟΠΟΙΕΙΤΕ ΠΟΤΕ ΣΥΣΚΕΥΗ ΠΟΥ ΈΧΕΙ ΥΠΟΣΤΕΙ ΖΗΜΙΑ!** Ελέγχετε τακτικά τις ηλεκτρικές συνδέσεις και το καλώδιο για τυχόν ζημιές. Σε περίπτωση ζημιάς, αποσυνδέστε τη συσκευή από την παροχή ρεύματος. Οποιοσδήποτε επισκευές πρέπει να πραγματοποιούνται μόνο από προμηθευτή ή εξειδικευμένο άτομο για την αποφυγή κινδύνου ή τραυματισμού.
- ΠΡΟΕΙΔΟΠΟΙΗΣΗ!** Κατά την τοποθέτηση της συσκευής, δρομολογήστε το καλώδιο ρεύματος με ασφάλεια, εάν είναι απαραίτητο, για να αποφύγετε τυχόν ακούσιο τράνιγμα, ζημιά, επαφή με την επιφάνεια θέρμανσης ή κίνδυνο παραπατήματος.
- ΠΡΟΕΙΔΟΠΟΙΗΣΗ!** Εφόσον το φις είναι στην πρίζα, η συσκευή είναι συνδεδεμένη στην παροχή ρεύματος.
- ΠΡΟΕΙΔΟΠΟΙΗΣΗ!** Απενεργοποιείτε ΠΙΑΝΤΟΤΕ τη συσκευή πριν από την αποσύνδεση από την παροχή ρεύματος, τον καθαρισμό, τη συντήρηση ή την αποθήκευση.
- Συνδέστε τη συσκευή μόνο σε πρίζα με την τάση και τη συχνότητα που αναφέρονται στην ετικέτα της συσκευής.
- Μην αγγίζετε το φις/τις ηλεκτρικές συνδέσεις με βρεγμένα ή υγρά χέρια.
- Διατηρείτε τη συσκευή και το φις/τις ηλεκτρικές συνδέσεις μακριά από νερό και άλλα υγρά. Εάν η συσκευή πέσει σε νερό, αφαιρέστε αμέσως τις συνδέσεις τροφοδοσίας. Μη χρησιμοποιείτε τη συσκευή μέχρι να ελεγχθεί από πιστοποιημένο τεχνι-

κό. Η μη τήρηση αυτών των οδηγιών θα προκαλέσει κινδύνους απειλητικούς για τη ζωή.

- Συνδέστε το τροφοδοτικό σε μια εύκολα προσβάσιμη πρίζα, ώστε να μπορείτε να αποσυνδέσετε τη συσκευή αμέσως σε περίπτωση έκτακτης ανάγκης.
- Βεβαιωθείτε ότι το καλώδιο δεν έρχεται σε επαφή με αιχμηρά ή ζεστά αντικείμενα και φυλάξτε το μακριά από ανοικτή φωτιά. Μην τραβάτε ποτέ το καλώδιο ρεύματος για να το αποσυνδέσετε από την πρίζα, αλλά να τραβάτε πάντα το φις.
- Μην μεταφέρετε ποτέ τη συσκευή από το καλώδιό της.
- Μην προσπαθήσετε ποτέ να ανοίξετε μόνοι σας το περίβλημα της συσκευής.
- Μην εισάγετε αντικείμενα στο περίβλημα της συσκευής.
- Μην αφήνετε ποτέ τη συσκευή χωρίς επίβλεψη κατά τη διάρκεια της χρήσης.
- Ο χειρισμός της συσκευής αυτής πρέπει να γίνεται από εκπαιδευμένο προσωπικό στην κουζίνα του εστιατορίου, σε καντίνες ή σε μπαρ κ.λπ.
- Η συσκευή αυτή δεν πρέπει να χρησιμοποιείται από άτομα με μειωμένες σωματικές, αισθητηριακές ή πνευματικές ικανότητες ή άτομα με έλλειψη εμπειρίας και γνώσης.
- Η συσκευή αυτή δεν πρέπει σε καμία περίπτωση να χρησιμοποιείται από παιδιά.
- Διατηρείτε τη συσκευή και τις ηλεκτρικές της συνδέσεις μακριά από παιδιά.
- Μη χρησιμοποιείτε ποτέ εξαρτήματα ή πρόσθετες συσκευές εκτός από αυτές που παρέχονται με τη συσκευή ή συστατώνται από τον κατασκευαστή. Διαφορετικά, μπορεί να υπάρξει κίνδυνος για την ασφάλεια του χρήστη και να προκληθεί ζημιά στη συσκευή. Χρησιμοποιείτε μόνο γνήσια εξαρτήματα και παρελκόμενα.
- Μη χρησιμοποιείτε αυτή τη συσκευή με εξωτερικό χρονοδιακόπτη ή σύστημα τηλεχειρισμού.
- Μην τοποθετείτε τη συσκευή πάνω σε θερμοκρατικό αντικείμενο (βενζινοκίνητο, ηλεκτρικό, κάρβουνο κ.λπ.).
- Μην καλύπτετε τη συσκευή σε λειτουργία.
- Μην τοποθετείτε αντικείμενα επάνω στη συσκευή.
- Μη χρησιμοποιείτε τη συσκευή κοντά σε γυμνές φλόγες, εκρηκτικά ή εύφλεκτα υλικά. Να χειρίζεστε πάντα τη συσκευή σε οριζόντια, σταθερή, καθαρή, ανθεκτική στη θερμότητα και στεγνή επιφάνεια.
- Η συσκευή δεν είναι κατάλληλη για εγκατάσταση σε χώρο όπου μπορεί να χρησιμοποιηθεί πίδακας νερού.
- Αφίστε χώρο τουλάχιστον 20 cm γύρω από τη συσκευή για εξαερισμό κατά τη χρήση.
- ΠΡΟΕΙΔΟΠΟΙΗΣΗ!** Διατηρείτε όλα τα ανοίγματα εξαερισμού στη συσκευή ελεύθερα από εμπόδια.

### Ειδικές οδηγίες ασφαλείας

- Εάν το καλώδιο τροφοδοσίας έχει υποστεί ζημιά, πρέπει να αντικατασταθεί από τον κατασκευαστή, τον αντιπρόσωπο σέρβις του κατασκευαστή ή άλλα πρόσωπα εξειδικευμένα άτομα, προκειμένου να αποφευχθεί τυχόν κίνδυνος.



- ΠΡΟΣΟΧΗ! ΚΙΝΔΥΝΟΣ ΠΥΡΚΑΓΙΑΣ!** Το ψυκτικό μέσο που χρησιμοποιείται είναι το R290. Είναι εύφλεκτο ψυκτικό που είναι φιλικό προς το περιβάλλον. Αν και είναι εύφλεκτο, δεν προκαλεί ζημιά στη σιτθίδα του όζοντος και δεν αυξάνει το φαινόμενο του θερμοκηπίου. Ωστόσο, η χρήση αυτού του ψυκτικού υγρού έχει οδηγήσει σε μικρή αύξηση της στάθμης θορύβου της συ-

GR

σκευής. Εκτός από τον θόρυβο του συμπεσιτή, μπορεί να είστε σε θέση να ακούσετε το ψυκτικό να ρέει γύρω από το σύστημα. Αυτό είναι αναπόφευκτο και δεν έχει καμία αρνητική επίδραση στην απόδοση της συσκευής. Πρέπει να προσέχετε κατά τη μεταφορά και τη ρύθμιση της συσκευής, ώστε να μην υποστούν ζημιά μέρη του συστήματος ψύξης. Η διαρροή ψυκτικού υγρού μπορεί να προκαλέσει ζημιά στα μάτια.

- **ΠΡΟΣΟΧΗ! ΚΙΝΔΥΝΟΣ ΕΓΚΑΥΜΑΤΩΝ!** Το ψυκτικό υγρό που ψεκάζεται στο δέρμα μπορεί να προκαλέσει κρίσιμα εγκαύματα. Διατηρείτε τα μάτια και το δέρμα προστατευμένα. Σε περίπτωση εγκαυμάτων από το ψυκτικό μέσο, ξεπλύνετε αμέσως με κρύο νερό. Σε περίπτωση που τα εγκαύματα είναι σοβαρά, εφαρμόστε πάγο και επικοινωνήστε αμέσως με το τμήμα ιατρικής θεραπείας.
- **ΠΡΟΕΙΔΟΠΟΙΗΣΗ!** Παρέχετε επαρκή εξαερισμό στην περιβάλλουσα δομή κατά την τοποθέτηση. Μην φράζετε ποτέ την αναρρόφηση ροής αέρα και την έξοδο αέρα για να διατηρήσετε την κυκλοφορία του αέρα.
- **ΠΡΟΕΙΔΟΠΟΙΗΣΗ!** Μην χρησιμοποιείτε μηχανικές συσκευές ή άλλα μέσα για να επιταχύνετε τη διαδικασία απόψυξης, εκτός από αυτά που συνιστώνται από τον κατασκευαστή.
- **ΠΡΟΕΙΔΟΠΟΙΗΣΗ!** Μην προκαλείτε ζημιά στο ψυκτικό κύκλωμα.
- **ΠΡΟΕΙΔΟΠΟΙΗΣΗ!** Μην χρησιμοποιείτε ηλεκτρικές συσκευές μέσα στους χώρους αποθήκευσης τροφίμων της συσκευής, εκτός εάν είναι του τύπου που συνιστά ο κατασκευαστής.
- Μην τοποθετείτε επικίνδυνα προϊόντα, όπως καύσιμα, οινόπνευμα, χρώματα, φιάλες αεροζόλ με εύφλεκτο προωθητικό, εύφλεκτες ή εκρηκτικές ουσίες κ.λπ. μέσα ή κοντά στη συσκευή.
- Μετά την εγκατάσταση, η συσκευή δεν πρέπει να έχει κλίση μεγαλύτερη από 5° και είναι απαραίτητο να περιμένετε 2 ώρες πριν τη συνδέσετε στην παροχή ρεύματος για να την ενεργοποιήσετε. Το ίδιο ισχύει εάν η συσκευή μετακινήθει μετά.
- Αν η συσκευή έχει απενεργοποιηθεί ή αποσυνδεθεί από την παροχή ρεύματος, πρέπει να περιμένετε 5 λεπτά μέχρι να ενεργοποιηθεί ξανά.
- Καμία άλλη συσκευή δεν πρέπει να συνδέεται στην ίδια πρίζα με αυτήν τη συσκευή.

## Προβλεπόμενη χρήση

- Αυτή η συσκευή προορίζεται για οικιακή χρήση και παρόμοιες εφαρμογές, όπως:
  - χώρους κουζίνας προσωπικού σε καταστήματα, γραφεία και άλλα εργασιακά περιβάλλοντα
  - αγροτικές κατοικίες,
  - από πελάτες σε ξενοδοχεία, μοτέλ και άλλα οικιακά περιβάλλοντα,
  - περιβάλλον τύπου κρεβατιού και πρωινού.
- Η συσκευή έχει σχεδιαστεί για να φτιάχνει συνεχώς παγάκια σφράγια / πάγο νιφάδας. Οποιαδήποτε άλλη χρήση μπορεί να προκαλέσει ζημιά στη συσκευή ή τραυματισμό.
- Η λειτουργία της συσκευής για οποιαδήποτε άλλο σκοπό θα θεωρείται εσφαλμένη χρήση της συσκευής. Ο χρήστης θα είναι αποκλειστικά υπεύθυνος για την ακατάλληλη χρήση της συσκευής.

## Εγκατάσταση γείωσης

Αυτή η συσκευή έχει ταξινομηθεί ως κατηγορίας **προστασίας Ι** και πρέπει να συνδεθεί σε προστατευτική γείωση. Η γείωση μειώνει τον κίνδυνο ηλεκτροπληξίας παρέχοντας ένα καλώδιο διαφυγής για το ηλεκτρικό ρεύμα.

Αυτή η συσκευή διαθέτει καλώδιο τροφοδοσίας με βύσμα γείωσης ή ηλεκτρικές συνδέσεις με καλώδιο γείωσης. Οι συνδέσεις πρέπει να είναι σωστά εγκατεστημένες και γειωμένες.

## Κύρια μέρη του προϊόντος

### (Εικ. 1 στη σελίδα 3)

1. Διακόπτης ON / OFF με ενσωματωμένη ένδειξη (Πράσινος)
2. Οθόνη που εμφανίζει διαφορετική λάμπα λειτουργίας
3. Μηροστινός πίνακας
4. Σύρμονη πόρτα
5. Ράφι πάγου
6. Δοχείο αποθήκευσης πάγου
7. Αισθητήρας πλήρους χωρητικότητας πάγου
8. Καλώδιο ρεύματος
9. Είσοδος παροχής νερού
10. Οπή σωλήνα αποστράγγισης
11. Πόδια
12. Κάλυμμα παροχέτευσης
13. Καλώδιο ρεύματος
14. Λαρίδα φωτός LED

**Παρατήρηση:** Το περιεχόμενο αυτού του εγχειριδίου ισχύει για όλα τα στοιχεία που αναφέρονται, εκτός εάν ορίζεται διαφορετικά. Η εμφάνιση μπορεί να διαφέρει από τις εικόνες που εμφανίζονται.

## Ανταλλακτικά ή αξεσουάρ

### (Εικ. 2 στη σελίδα 4)

15. Ευκαμπτος σωλήνας παροχής νερού
16. Ευκαμπτος σωλήνας αποστράγγισης νερού
17. Εφεδρική ποδέλα στεγανοποίησης x2
18. Μπάλα πάγου

## Πίνακας ελέγχου

### (Εικ. 3 στη σελίδα 4)

1. Ένδειξη λειτουργίας (Πράσινη)
2. Εμφάνιση σφάλματος (Κόκκινη)
3. Η δεξιά μενίπα αποθήκευσης είναι γεμάτη (Κίτρινη)
4. Η στάθμη του νερού είναι υπερβολικά χαμηλή (Κίτρινη)

## Προετοιμασία πριν από τη χρήση

- Αφαιρέστε όλη την προστατευτική συσκευασία και το περιτύλιγμα.
- Ελέγξτε ότι η συσκευή είναι σε καλή κατάσταση και με όλα τα παρελκόμενα. Σε περίπτωση ατελούς ή κατεστραμμένης παράδοσης, επικοινωνήστε αμέσως με τον προμηθευτή. Σε αυτή την περίπτωση, μην χρησιμοποιείτε τη συσκευή.
- Καθαρίστε τα εξαρτήματα και τη συσκευή πριν από τη χρήση (Βλ. => Καθαρισμός και συντήρηση).
- Βεβαιωθείτε ότι η συσκευή είναι εντελώς στεγνή.
- Τοποθετήστε τη συσκευή σε οριζόντια, σταθερή και ανθεκτική στη θερμότητα επιφάνεια, η οποία είναι ασφαλής για πιτσιλιές νερού.
- Φυλάξτε τη συσκευασία εάν σκοπεύετε να αποθηκεύσετε τη συσκευή σας στο μέλλον.
- Φυλάξτε το εγχειρίδιο χρήστη για μελλοντική αναφορά.

**ΣΗΜΕΙΩΣΗ!** Λόγω υπολειμμάτων από την κατασκευή, η συσκευή μπορεί να εκπέμψει ελαφριά οσμή κατά τη διάρκεια των πρώτων λίγων χρόνων. Αυτό είναι φυσιολογικό και δεν αποτελεί ένδειξη ελαττώματος ή κινδύνου. Βεβαιωθείτε ότι η συσκευή αερίζεται καλά.

## Εγκατάσταση

**Προσοχή:** Οποιοσδήποτε εργασίες εγκατάστασης, συντήρησης και επισκευής πρέπει να εκτελούνται μόνο από ειδικευμένο και εξουσιοδοτημένο τεχνικό.

- Ελέγξτε για να βεβαιωθείτε ότι η συσκευή δεν έχει υποστεί ζημιά ή ότι έχει ολοκληρωθεί η παράδοση. Σε περίπτωση ζημιάς ή ελαττώσεως παράδοσης, ΜΗ χρησιμοποιείτε τη συσκευή και επικοινωνήστε αμέσως με τον προμηθευτή.
- Ελέγξτε ότι περιλαμβάνονται τα παρελκόμενα όπως ο σωλήνας παροχής νερού, ο σωλήνας αδειάσματος νερού, 2 εφεδρικές ροδέλες στεγανοποίησης και η σέσουλα πάγου.
- Αφαιρέστε όλο το υλικό συσκευασίας και την προστατευτική μεμβράνη (εάν υπάρχει).
- Τοποθετήστε τη συσκευή σε επίπεδη, σταθερή και ασφαλή επιφάνεια που μπορεί να στηρίξει το βάρος της συσκευής μαζί με το παγάκι σφαιράς / πάγο υψιάδας που παράγεται κατά τη χρήση.
- Αποφύγετε την έκθεση σε άμεσο ηλιακό φως ή σε άμεση πηγή θερμότητας, όπως κουζίνα, φούρνο θερμότητας κ.λπ.
- Βεβαιωθείτε ότι διατηρείται απόσταση τουλάχιστον 20 cm γύρω από όλες τις πλευρές της συσκευής για σκοπούς αερισμού.
- Τοποθετήστε τη συσκευή με τέτοιον τρόπο ώστε το φως να είναι εύκολα προσβάσιμο και να μπορεί να αφαιρεθεί γρήγορα από την υποδοχή της σε περίπτωση ανάγκης.
- Ρυθμίστε τη συσκευή κοντά στη σύνδεση παροχής νερού.

### Σύνδεση στην παροχή νερού

(Εικ. 1 στη σελίδα 3)

**Προσοχή:** Η συσκευή πρέπει να συνδέεται μόνο με παροχή κρύου πόσιμου νερού. Διαφορετικά, θα πρέπει να εγκατασταθεί εκ των προτέρων ένα σύστημα καθαρισμού ή ένα φίλτρο.

- Συνδέστε το ένα άκρο του σωλήνα παροχής νερού στον βιδωτό σύνδεσμο τύπου 3 / 4" της παροχής νερού, έτσι ώστε να έχετε το πόσιμο νερό της βρύσης. Στη συνέχεια, συνδέστε το άλλο άκρο αυτού του σωλήνα στο πίσω μέρος της συσκευής βιδώνοντας δεξιόστροφα. Βεβαιωθείτε ότι έχετε τοποθετήσει ροδέλες στεγανοποίησης και στα δύο άκρα πριν από τη σύνδεση.
- Στη συνέχεια, συνδέστε το ένα άκρο του σωλήνα αδειάσματος νερού χρησιμοποιώντας το λαστικένιο δακτύλιο αδειάσματος στο πίσω μέρος της συσκευής. Συνδέστε το άλλο άκρο στην έξοδο αποχέτευσης / στο δοχείο νερού. Το ύψος της εξόδου αποχέτευσης / του δοχείου νερού πρέπει να βρίσκεται χαμηλότερα από τη συσκευή, έτσι ώστε να μπορεί να τρέξει νερό.

**Σημείωση:** Η κλίμακα πίεσης παροχής νερού εισόδου: 1-8 kg/cm<sup>2</sup> [0,098-0,785 MPa]. Εάν η πίεση βρίσκεται πάνω από αυτό το εύρος, θα πρέπει να εγκατασταθεί μειωτήρας πίεσης.

### Οδηγίες λειτουργίας

- Πριν από την πρώτη χρήση, καθαρίστε την εσωτερική και εξωτερική επιφάνεια της συσκευής με κλιαρό νερό και ένα μαλακό πανί.
- Τοποθετήστε τη συσκευή σε καλά αεριζόμενο χώρο, αφήνοντας κενό τουλάχιστον 150 mm γύρω από όλες τις πλευρές για σκοπούς αερισμού.
- Αφήστε τη συσκευή μόνη της για περίπου μία ώρα για να καταβύσει το ψυκτικό μέσο. Βεβαιωθείτε ότι έχετε συνδέσει σωστά το σύστημα παροχής νερού.
- Στη συνέχεια, συνδέστε σε κατάλληλη πρίζα.
- Πιέστε προς τα κάτω το διακόπτη ON / OFF στον πίνακα ελέγχου για να ξεκινήσει.
- Στη συνέχεια, η συσκευή θα χρησιμοποιήσει νερό για να κα-

θαρίσει το εσωτερικό της και το νερό θα τρέξει αυτόματα. Αυτή τη φορά, ανάβουν οι φωτεινές ενδείξεις «Ένδειξη λειτουργίας», «Εμφάνιση βλάβης», «Το επίπεδο νερού είναι πολύ χαμηλό» και αναβοσβήνουν για περίπου 30 δευτερόλεπτα.

- Επίσης, ο διακόπτης ON / OFF ανάβει με πράσινο χρώμα. Η συσκευή αρχίζει να λειτουργεί.
- Η διαδικασία παραγωγής πάγου σφαιράς / υψιάδας είναι εντελώς αυτόματη, αποτελείται από διάφορα στάδια όπως παρακάτω:  
Είσοδος νερού ==> παγάκια σφαιράς / παραγωγή πάγου υψιάδας ==> εκτίναξη πάγου σφαιράς / πάγου υψιάδας ==> αποθήκευση παγωτού σφαιράς / πάγου υψιάδας.  
• Στη συνέχεια, πιέστε την πόρτα ολισθήσεως και χρησιμοποιήστε σέσουλα πάγου για να αφαιρέσετε τον πάγο.  
• Όταν η θήκη αποθήκευσης πάγου γεμίσει, η ένδειξη «Η δεξαμενή αποθήκευσης είναι γεμάτη» θα ανάψει με κίτρινο χρώμα και η συσκευή θα σταματήσει να λειτουργεί αυτόματα.  
• Μόλις αφαιρεθεί το παγάκι σφαιράς / πάγος υψιάδας, η συσκευή θα συνεχίσει αυτόματα την παραγωγή πάγου σφαιράς / πάγου υψιάδας.  
• Σημείωση: Για λόγους υγιεινής, θα πρέπει να απορρίπτετε τα παγάκια σφαιράς / τις υψιάδες πάγου που παράγονται στον πρώτο κύκλο για κάθε χρήση. Μην τα χρησιμοποιείτε για ποτά ή κρύα τρόφιμα.  
• Αν η παροχή νερού είναι ανεπαρκής, η ένδειξη «Η στάθμη του νερού είναι πολύ χαμηλή» θα ανάψει με κίτρινο χρώμα και η συσκευή θα σταματήσει να λειτουργεί αυτόματα. Ελέγξτε την παροχή νερού (εύκαμπτος σωλήνας) που είναι συνδεδεμένος στη συσκευή.  
• Σε περίπτωση σφάλματος ή αστοχίας, η ένδειξη "Εμφάνιση σφάλματος" θα ανάψει με κόκκινο χρώμα και η συσκευή θα διακόψει αυτόματα τη λειτουργία της.  
• Ανεπνεργοποιήστε τη συσκευή πιέζοντας προς τα κάτω το διακόπτη ON / OFF και αποσυνδέστε την από την ηλεκτρική παροχή όταν δεν τη χρησιμοποιείτε.

Σημειώσεις:

- ΜΗΝ ενεργοποιείτε ξανά τη συσκευή αμέσως μετά από αυτόματον τερματισμό λειτουργίας (λόγω ανεπαρκούς παροχής νερού, υπερβολικής πλήρωσης δοχείου πάγου σφαιράς/υψιάδας, διακοπής ρεύματος). Περιμένετε τουλάχιστον 3 ~ 5 λεπτά για να αποψύξετε ζημιές στο συμπιεστή.
- Ελέγχετε τακτικά τους συνδέσμους του σωλήνα εισόδου και εξόδου νερού για τυχόν διαρροή ή υπερχειλίση νερού.
- Εάν η συσκευή δεν χρησιμοποιηθεί για μεγάλο χρονικό διάστημα, ξεβιδώστε το κάλυμμα αποστράγγισης στο πίσω μέρος της συσκευής. Σκουπίστε το δοχείο νερού χρησιμοποιώντας ένα στεγνό, καθαρό πανί.

### Καθαρισμός και συντήρηση

- **ΠΡΟΣΟΧΗ!** Αποσυνδέετε πάντα τη συσκευή από την παροχή ρεύματος και την ψύκτη πριν από την αποθήκευση, τον καθαρισμό και τη συντήρηση.
- Μην χρησιμοποιείτε πίδακα νερού ή ατμοκαθαριστή για τον καθαρισμό και μην ωθείτε τη συσκευή κάτω από το νερό, καθώς τα εξαρτήματα θα βραχούν και μπορεί να προκληθεί ηλεκτροπληξία.
- Εάν η συσκευή δεν διατηρείται σε καλή κατάσταση καθαριότητας, αυτό μπορεί να επηρεάσει αρνητικά τη διάρκεια ζωής της συσκευής και να προκαλέσει επικίνδυνες καταστάσεις.

## Καθαρισμός

- Καθαρίστε την κρύα εξωτερική επιφάνεια με ένα πανί ή σφουγγάρι ελαφρώς νοτισμένο με ήπιο διάλυμα σαπουνιού.
- Για λόγους υγιεινής, η συσκευή πρέπει να καθαρίζεται πριν και μετά τη χρήση.
- Αποφύγετε την επαφή νερού με τα ηλεκτρικά εξαρτήματα.
- Καθαρίστε το εσωτερικό του δοχείου με μη αποξεστικό απορρυπαντικό και ξεπλύνετε με καθαρό νερό.
- Ποτέ μη βυθίζετε τη συσκευή σε νερό ή άλλα υγρά.
- Μην χρησιμοποιείτε ποτέ ισχυρά καθαριστικά, λευκαντικά σφουγγάρια ή καθαριστικά που περιέχουν χλώριο. Μην χρησιμοποιείτε ασπασόουρμα, μεταλλικά εργαλεία ή αιχμηρά αντικείμενα για τον καθαρισμό. Μην χρησιμοποιείτε βενζίνη ή διαλύτες!
- Κανένα εξάρτημα δεν είναι ασφαλές για πλύσιμο στο πλυντήριο πιάτων.
- Καθαρίζετε το συμπυκνωτή κάθε 2 – 3 μήνες.

GR

## Συντήρηση

- Ελέγξτε τακτικά τη λειτουργία της συσκευής για την αποφυγή σοβαρών ατυχημάτων.
- Εάν διαπιστώσετε ότι η συσκευή δεν λειτουργεί σωστά ή ότι υπάρχει κάποιο πρόβλημα, σταματήστε να τη χρησιμοποιείτε, απενεργοποιήστε την και επικοινωνήστε με τον προμηθευτή.
- Όλες οι εργασίες συντήρησης, εγκατάστασης και επισκευής πρέπει να εκτελούνται από εξειδικευμένους και εξουσιοδοτημένους τεχνικούς ή να συνιστώνται από τον κατασκευαστή.

## Μεταφορά και αποθήκευση

- Πριν από την αποθήκευση, να βεβαιώνετε πάντα ότι η συσκευή έχει αποσυνδεθεί από την παροχή ρεύματος και έχει κρυώσει εντελώς.
- Αποθηκεύστε τη συσκευή σε δροσερό, καθαρό και στεγνό χώρο.
- Μην τοποθετείτε ποτέ βαριά αντικείμενα επάνω στη συσκευή, καθώς μπορεί να προκληθεί ζημιά σε αυτήν.
- Μην μετακινείτε τη συσκευή ενώ βρίσκεται σε λειτουργία. Αποσυνδέστε τη συσκευή από την παροχή ρεύματος κατά τη μετακίνηση και κρατήστε την στο κάτω μέρος.
- Ιδιαίτερη προσοχή πρέπει να δίνεται κατά τη μετακίνηση ή τη μεταφορά του μηχανήματος λόγω του βάρους του. Με τουλάχιστον 2 άτομα ή χρησιμοποιώντας καρότσι. Μετακινήστε το μηχάνημα αργά, προσεκτικά και ποτέ σε κλίση μεγαλύτερη από 45°.

## Αντιμετώπιση προβλημάτων

Αν η συσκευή δεν λειτουργεί σωστά, ελέγξτε τον παρακάτω πίνακα για το διάλυμα. Εάν εξακολουθείτε να μην μπορείτε να λύσετε το πρόβλημα, επικοινωνήστε με τον προμηθευτή/πάρχο υπηρεσιών.

Πρόβλημα	Πιθανή αιτία	Πιθανή λύση
Η συσκευή δεν έχει καμία λειτουργία.	<ul style="list-style-type: none"><li>• Η συσκευή είναι απενεργοποιημένη.</li><li>• Δεν έχει συνδεθεί σωστά με την ηλεκτρική παροχή.</li></ul>	<ul style="list-style-type: none"><li>• Ενεργοποιήστε τη συσκευή.</li><li>• Ελέγξτε τη σύνδεση με την ηλεκτρική παροχή.</li></ul>
Ο συμπιεστής δεν λειτουργεί.	<ul style="list-style-type: none"><li>• Έλλειψη νερού από το σύστημα παροχής νερού.</li><li>• Το δοχείο είναι γεμάτο με πάγο.</li></ul>	<ul style="list-style-type: none"><li>• Ελέγξτε το σύστημα παροχής νερού. Αν είναι εντάξει, επανεκκινήστε τη συσκευή.</li><li>• Βγάλτε λίγο πάγο.</li></ul>

Ο συμπιεστής λειτουργεί, αλλά δεν παράγει κανένα σφαιρικό παγάκι / πάγος νιφάδας.	<ul style="list-style-type: none"><li>• Διαρροή ψυκτικού μέσου</li><li>• Το σύστημα ψύξης είναι φραγμένο.</li></ul>	Επικοινωνήστε με τον προμηθευτή.
Η ένδειξη «H στάθμη του νερού είναι πολύ χαμηλή» είναι αναμμένη.	<ul style="list-style-type: none"><li>• Έλλειψη νερού από το σύστημα παροχής νερού.</li><li>• Η βαλβίδα νερού έχει υποστεί ζημιά.</li><li>• Η πίεση του νερού της βρύσης είναι πολύ αργή.</li></ul>	<ul style="list-style-type: none"><li>• Ελέγξτε το σύστημα παροχής νερού. Αν είναι εντάξει, επανεκκινήστε τη συσκευή.</li><li>• Επικοινωνήστε με τον προμηθευτή.</li><li>• Βεβαιωθείτε ότι η πίεση του νερού της βρύσης είναι τουλάχιστον 1kg/cm<sup>2</sup></li></ul>
Η ένδειξη «Εμφάνιση βλάβης» είναι πάντα αναμμένη	Ο γραναζωτός κινητήρας είναι ελαττωματικός.	Επικοινωνήστε με τον προμηθευτή.
	Η συσκευή Hail δεν λειτουργεί.	
	Ο ανεμιστήρας συμπυκνωτή είναι ελαττωματικός.	
Η ένδειξη «Ένδειξη σφάλματος» είναι ενεργοποιημένη 3 φορές ανά 5 δευτ.	Ο αισθητήρας στάθμης πάγου δεν λειτουργεί.	Επικοινωνήστε με τον προμηθευτή.
Η "Εμφάνιση σφάλματος" είναι ενεργοποιημένη μια φορά ανά 5 δευτ.	Ο αισθητήρας θερμοκρασίας νερού δεν λειτουργεί.	Επικοινωνήστε με τον προμηθευτή.
Η ένδειξη "Εμφάνιση σφάλματος" είναι ενεργοποιημένη 2 φορές ανά 5 δευτ.	Ο αισθητήρας συμπυκνωτή δεν λειτουργεί.	Επικοινωνήστε με τον προμηθευτή.
Δεν ήταν δυνατή η πώση του παγωτού (μόνο 271773, 271780)	Χάνει η σύνδεση της ηλεκτρομαγνητικής βαλβίδας.	Επικοινωνήστε με τον προμηθευτή.
	Ο αισθητήρας θερμοκρασίας νερού είναι ελαττωματικός.	Επικοινωνήστε με τον προμηθευτή.
	Ο κινητήρας (δοχείο νερού) δεν λειτουργεί.	<ul style="list-style-type: none"><li>• Ελέγξτε τη σύνδεση της κινητήρα.</li><li>• Επικοινωνήστε με τον προμηθευτή.</li></ul>
Το παγάκι δεν είναι διαφανές (μόνο στα μοντέλα 271773, 271780)	Η αντλία ροής νερού είναι ελαττωματική.	<ul style="list-style-type: none"><li>• Ελέγξτε τη σύνδεση της αντλίας νερού</li><li>• Επικοινωνήστε με τον προμηθευτή</li></ul>
	Το φίλτρο του δοχείου νερού είναι φραγμένο.	Καθαρίστε το φίλτρο.



Διαρροή νερού	<ul style="list-style-type: none"> <li>• Ο σωλήνας νερού έχει υποστεί ζημιά.</li> <li>• Η πίεση εισόδου νερού είναι πολύ υψηλή.</li> </ul>	<ul style="list-style-type: none"> <li>• Αλλάξτε το σωλήνα νερού.</li> <li>• Ελέγξτε και μειώστε την πίεση εισόδου νερού.</li> </ul>
Σταματημένο νερό μέσα στην αποθήκη του παγωτού	<ul style="list-style-type: none"> <li>• Η εγκατάσταση του σωλήνα αποστράγγισης είναι χαμηλότερη από την οριζόντια στάθμη νερού.</li> <li>• Ο σωλήνας αποστράγγισης είναι φραγμένος.</li> </ul>	<ul style="list-style-type: none"> <li>• Ρυθμίστε το ύψος του σωλήνα αποστράγγισης.</li> <li>• Αλλάξτε τον σωλήνα αποστράγγισης.</li> </ul>

## Εγγύηση

Κάθε ελάττωμα που επηρεάζει τη λειτουργικότητα της συσκευής και παρουσιάζεται εντός ενός έτους μετά την αγορά θα επισκευάζεται με δωρεάν επισκευή ή αντικατάσταση, με την προϋπόθεση ότι η συσκευή έχει χρησιμοποιηθεί και συντηρηθεί σύμφωνα με τις οδηγίες και δεν έχει υποστεί οποιαδήποτε κατάχρηση ή κακή χρήση. Τα νόμιμα δικαιώματά σας δεν επηρεάζονται. Εάν η συσκευή καλύπτεται από εγγύηση, δηλώστε πού και πότε αγοράστηκε και συμπεριλάβετε απόδειξη αγοράς (π.χ. απόδειξη).

Σύμφωνα με την πολιτική μας για τη συνεχή ανάπτυξη προϊόντων, διατηρούμε το δικαίωμα να αλλάξουμε τις προδιαγραφές προϊόντων, συσκευασίας και τεκμηρίωσης χωρίς προειδοποίηση.

## Απόρριψη και περιβάλλον

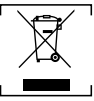

Κατά τον παροπλισμό της συσκευής, το προϊόν δεν πρέπει να απορρίπτεται μαζί με άλλα οικιακά απορρίμματα. Αντ' αυτού, είναι δική σας ευθύνη να απορρίψετε τον απόβλητο εξοπλισμό σας παραδίδοντάς τον σε ένα καθορισμένο σημείο συλλογής. Η μη τήρηση αυτού του κανόνα μπορεί να τιμωρηθεί σύμφωνα με τους ισχύοντες κανονισμούς για την απόρριψη αποβλήτων. Η ξεχωριστή συλλογή και ανακύκλωση του άχρηστου εξοπλισμού σας κατά τη στιγμή της απόρριψης θα βοηθήσει στη διατήρηση των φυσικών πόρων και θα διασφαλίσει ότι ανακυκλώνεται με τρόπο που προστατεύει την ανθρώπινη υγεία και το περιβάλλον.

Για περισσότερες πληροφορίες σχετικά με το πού μπορείτε να αποθέσετε τα απορρίμματα για ανακύκλωση, επικοινωνήστε με την τοπική εταιρεία συλλογής απορριμμάτων. Οι κατασκευαστές και οι εισαγωγείς δεν αναλαμβάνουν ευθύνη για την ανακύκλωση, την επεξεργασία και την οικολογική απόρριψη, είτε απευθείας είτε μέσω ενός δημόσιου συστήματος.

ΣΕΡΒΙΣ ΕΛΛΑΔΟΣ:

Τηλ.: 213 0 998989 [10 γραμμές]

info@pks-hendi.com

Poštovani korisniče,

Hvala vam što ste kupili ovaj Arktic uređaj. Pažljivo pročitajte ovaj priručnik za uporabu i pritom obratite posebnu pozornost na niže navedene sigurnosne propise, prije prve ugradnje i uporabe uređaja.

## Sigurnosne upute

- Uređaj upotrebljavajte samo u svrhu za koju je namijenjen, kako je opisano u ovom priručniku.
- Proizvođač nije odgovoran za bilo kakva oštećenja uzrokovana neispravnim radom i nepravilnom uporabom.
- **⚠️ OPASNOST! OPASNOST OD STRUJNOG UDARA!** Ne pokušavajte sami popraviti uređaj. Električne dijelove uređaja nemojte uranjati u vodu ili neku drugu tekućinu. Nikada nemojte držati uređaj pod tekućom vodom.
- **NIKADA NEMOJTE KORISTITI OŠTEĆENI UREĐAJ!** Redovito provjeravajte električne spojeve i kabele za eventualna oštećenja. Ako je oštećen, uređaj isključite iz električne mreže. Popravke smije obavljati samo dobavljač ili kvalificirana osoba kako bi se izbjegle opasnosti ili ozljede.
- **UPOZORENJE!** Prilikom postavljanja uređaja, ako je potrebno, kabel za napajanje usmjerite na siguran način kako biste izbjegli nenamjerno povlačenje, oštećivanje, kontakt s površinom za grijanje ili opasnost od spoticanja.
- **UPOZORENJE!** Dok god je utikač u utičnici, uređaj je priključen na napajanje.
- **UPOZORENJE!** UVIJEK isključite uređaj prije isključivanja iz napajanja, čišćenja, održavanja ili pohrane.
- Uređaj spajajte samo na električnu utičnicu s naponom i frekvencijom navedenim na naljepnici uređaja.
- Ne dodirujte utikač/električne spojeve vlažnim rukama.
- Uređaj i električne priključke/priključke držite podalje od vode i drugih tekućina. Ako uređaj padne u vodu, odmah uklonite električne priključke. Uređaj ne upotrebljavajte dok ga nije provjerio ovlašteni tehničar. Nepridržavanje ovih uputa može dovesti do po život opasnih rizika.
- Spojite napajanje u lako dostupnu električnu utičnicu kako biste mogli odmah isključiti uređaj u hitnom slučaju.
- Pazite da kabel ne dođe u dodir s oštrim ili vrućim predmetima i držite ga dalje od otvorenog požara. Nikada nemojte povlačiti kabel za napajanje kako biste ga isključili iz utičnice, uvijek povucite utikač.
- Nikada nemojte nositi uređaj za kabel.
- Nikad sami nemojte pokušavati otvoriti kućište uređaja.
- Ne stavljajte predmete u kućište uređaja.
- Nikad ne ostavljajte uređaj bez nadzora tijekom uporabe.
- Uređajem treba upravljati osposobljeno osoblje u kuhinji restorana, kantine ili osoblja bara, itd.
- Ovim uređajem ne smiju rukovati osobe sa smanjenim fizičkim, osjetilnim odnosno umnim sposobnostima ili osobe koje nemaju dovoljno iskustva i znanja.
- Ovaj uređaj djeca ne smiju upotrebljavati ni pod kojim okolnostima.
- Uređaj i električne spojeve držite izvan dohvata djece.
- Nikada ne upotrebljavajte pribor niti bilo koje dodatne uređaje osim onih koje je isporučio uređaj ili preporučio proizvođač. Ako to ne učinite, može doći do sigurnosnog rizika za korisnika i može oštetiti uređaj. Koristite samo originalne dijelove i dodatnu opremu.

- Ne upravljajte ovim uređajem pomoću vanjskog tajmera ili sustava daljinskog upravljanja.
- Nemojte stavljati uređaj na grijaći predmet (benzin, električnu struju, štednjak s ugljenom itd.).
- Ne prekrivajte uređaj u radu.
- Ne stavljajte predmete na uređaj.
- Uređaj ne upotrebljavajte u blizini otvorenih plamena, eksplozivnih ili zapaljivih materijala. Uređaj uvijek koristite na vodoravnoj, stabilnoj, čistoj, otpornoj na toplinu i suhoj površini.
- Uređaj nije prikladan za postavljanje u prostor gdje se može koristiti mlaz vode.
- Ostavite najmanje 20 cm prostora oko uređaja radi prozračivanja tijekom uporabe.
- **UPOZORENJE!** Pazite da svi ventilacijski otvori na uređaju nisu blokirani.

## Posebne sigurnosne upute

- Ako je kabel za napajanje oštećen, mora ga zamijeniti proizvođač, njegov servisni zastupnik ili slične kvalificirane osobe kako bi se izbjegla opasnost.



**OPREZ! OPASNOST OD POŽARA!** Korišteno rashladno sredstvo je R290. To je zapaljivo rashladno sredstvo koje je ekološki prihvatljivo. Iako je zapaljiv, ne oštećuje ozonski omotač i ne povećava efekt staklenika. Međutim, uporaba ovog rashladnog sredstva dovela je do blagog povećanja razine buke uređaja. Osim buke kompresora, možda ćete moći čuti kako rashladno sredstvo teče oko sustava. To je neizbježno i nema nikakvog štetnog utjecaja na rad uređaja. Tijekom transporta i postavljanja uređaja potrebno je paziti da nijedan dio rashladnog sustava nije oštećen. Curenje rashladnog sredstva može oštetiti oči.

- **OPREZ! OPASNOST OD OPEKLINA!** Rashladna tekućina koja se raspršuje na kožu može uzrokovati kritične opekline. Držite oči i kožu zaštićenima. Ako dođe do opeklina rashladnog sredstva, odmah isperite hladnom vodom. U slučaju da su opekline teške, primijenite led i odmah se obratite liječniku.
- **UPOZORENJE!** Osigurajte dovoljnu ventilaciju u okolnoj strukturi prilikom ugradnje. Nikada ne blokirajte usisavanje i izlaz zraka radi održavanja cirkulacije zraka.
- **UPOZORENJE!** Ne koristite mehaničke uređaje ili druga sredstva za ubrzavanje postupka odmrzavanja, osim onih koje preporučuje proizvođač.
- **UPOZORENJE!** Nemojte oštetiti krug rashladnog sredstva.
- **UPOZORENJE!** Ne koristite električne uređaje u odjeljcima za čuvanje hrane uređaja, osim ako nisu one vrste koje preporučuje proizvođač.
- Ne stavljajte nikakve opasne proizvode, kao što su gorivo, alkohol, boja, limenke aerosola sa zapaljivim gorivom, zapaljive ili eksplozivne tvari itd. u ili blizu uređaja.
- Nakon ugradnje uređaj se ne smije nagnuti pod kutom većim od 5° i potrebno je pričekati 2 sata prije priključivanja na napajanje da biste ga uključili. Isto vrijedi i ako se uređaj nakon toga pomakne.
- Ako je uređaj isključen ili isključen iz električne mreže, potrebno je pričekati 5 minuta dok se ponovno ne uključi.
- Nijedan drugi uređaj ne smije biti upokopan u istu utičnicu kao s ovim uređajem.

## Namjena

- Ovaj uređaj namijenjen je za uporabu u kućanstvu i za slične namjene kao što su:
  - kuhinjski prostori za osoblje u trgovinama, uređima i drugim radnim okruženjima;
  - poljoprivredne kuće;
  - od strane klijenata u hotelima, motelima i drugim rezidencijalnim vrstama okoliša;
  - Okoliš za spavanje i doručak.
- Uređaj je dizajniran za neprekidno stvaranje kockice leda od metka / pahuljice. Svaka druga uporaba može dovesti do oštećenja uređaja ili tjelesnih ozljeda.
- Uporaba uređaja u bilo koju drugu svrhu smatrat će se zlouporabom uređaja. Korisnik je isključivo odgovoran za nepropisnu uporabu uređaja.

## Instalacija za uzemljenje

Ovaj je uređaj klasificiran kao **klasa zaštite I** i mora biti spojen na zaštitno uzemljenje. Uzemljenje smanjuje rizik od strujnog udara pružanjem žice za izlaz električne struje.

Ovaj uređaj opremljen je kabelom za napajanje s utikačem za uzemljenje ili električnim priključcima sa žicom za uzemljenje. Priključci moraju biti pravilno instalirani i uzemljeni.

## Glavni dijelovi proizvoda

(Slika 1 na stranici 3)

1. Prekidač UKLJUČENO/ISKLJUČENO s ugrađenim indikatorom (zeleno)
2. Zaslon koji prikazuje različito funkcijsko svjetlo
3. Prednja ploča
4. Klizna vrata
5. Ledena polica
6. Spremnik za pohranu leda
7. Senzor punog kapaciteta leda
8. Kabel za napajanje
9. Ulaz za dovod vode
10. Rupa drenažne cijevi
11. Stopa
12. Poklopac za drenažu
13. Kabel za napajanje
14. LED svjetlosna traka

**Napomena:** Sadržaj ovog priručnika odnosi se na sve navedene stavke, osim ako nije drugačije navedeno. Izgled se može razlikovati od prikazanih ilustracija.

## Rezervni dijelovi ili pribor

(Slika 2 na stranici 4)

15. Crijevo za dovod vode
16. Cijev za odvod vode
17. Rezervni brtveni umetak x2
18. Ledena žlica

## Upravljačka ploča

(Slika 3 na stranici 4)

1. Indikator rada (zeleni)
2. Prikaz pogreške (Crvena)
3. Spremnik je pun (žuti)
4. Razina vode je preniska (žuta)

## Priprema prije uporabe

- Uklonite svu zaštitnu ambalažu i omote.
- Provjerite je li uređaj u dobrom stanju i sa svim dodacima. U slučaju nepotpune ili oštećene isporuke odmah se obratite dobavljaču. U tom slučaju nemojte upotrebljavati uređaj.
- Očistite pribor i uređaj prije uporabe (pogledajte ==> Čišćenje i održavanje).
- Provjerite je li uređaj potpuno suh.
- Uređaj postavite na vodoravnu, stabilnu i toplinsku površinu koja je sigurna od prskanja vode.
- Držite pakiranje ako namjeravate pohraniti svoj uređaj u budućnosti.
- Čuvajte korisnički priručnik za buduće potrebe.

**NAPOMENA!** Zbog proizvodnih ostataka uređaj tijekom prvih nekoliko uporaba može ispuštati lagani miris. To je normalno i ne ukazuje na bilo kakav nedostatak ili opasnost. Provjerite je li uređaj dobro prozračen.

## Instalacija

**Pažnja:** Sve radove instalacije, održavanja i popravaka smije izvoditi samo kvalificirani i ovlašteni tehničar.

- Provjerite je li uređaj neoštećen ili potpuno isporučen. U slučaju oštećenja ili nepotpune isporuke, NEMOJTE koristiti uređaj i odmah se obratite dobavljaču.
- Provjerite jesu li uključeni pribor kao što je crijevo za dovod vode, cijev za odvod vode, 2 rezervne brtvene podloške i ledena žlica.
- Uklonite sav materijal za pakiranje i zaštitnu foliju (ako je primjenjivo).
- Postavite uređaj na ravnu, stabilnu i sigurnu površinu koja može podržati težinu uređaja zajedno s kockicom leda od metka / ledom od pahuljice proizvedenim tijekom uporabe.
- Izbjegavajte izlaganje izravnoj sunčevoj svjetlosti ili izravnom izvoru topline poput štednjaka, toplinske pećnice itd.
- Uvjerite se da je oko svih strana uređaja razmak od najmanje 20 cm u svrhu ventilacije.
- Postavite uređaj tako da je utikač lako dostupan i da ga u slučaju nužde možete brzo izvaditi iz utičnice.
- Postavite uređaj blizu priključka za dovod vode.

### Priključak na dovod vode

(Slika 1 na stranici 3)

**Pažnja:** Uređaj treba spojiti samo na hladnu vodu koja se može piti. U suprotnom, sustav za čišćenje ili filter treba instalirati unaprijed.

- Spojite jedan kraj crijeva za dovod vode na priključak od 3 / 4" vrste vijka na dovodu vode iz slavine kako biste dobili pitku vodu iz slavine. Zatim spojite drugi kraj ovog crijeva na stražnju stranu uređaja zavrtnjem u smjeru kazaljke na satu. Obavezno stavite brtvene podloške na oba kraja prije spajanja.
- Zatim spojite jedan kraj drenažnog crijeva pomoću gumene drenažne manžete na stražnji dio uređaja. Pričvrstite drugi kraj na izlaz za kanalizaciju / spremnik za vodu. Visina izlaznog kanala / spremnika za vodu mora biti manja od uređaja, tako da voda može istjecati.

**Napomena:** Raspon tlaka dovoda vode: 1-8 kg/cm<sup>2</sup> (0,098-0,785 MPa). Smanjenje tlaka treba biti instalirano ako je tlak iznad tog raspona.

## Upute za uporabu

- Prije prve uporabe očistite unutarnju i vanjsku površinu uređaja mlakom vodom i mekom krpom.
- Postavite uređaj na dobro prozračeno mjesto, ostavljajući razmak od najmanje 150 mm oko svih strana radi ventilacije.
- Ostavite uređaj da stoji sam oko sat vremena kako bi se rashladno sredstvo smjestilo. Provjerite je li pravilno spojen s vodoopskrbnim sustavom.
- Zatim ukopčajte u odgovarajuću utičnicu.
- Pritisnite prekidač ON / OFF na upravljačkoj ploči radi pokretanja.
- Zatim će uređaj koristiti vodu za čišćenje iznutra i voda će automatski istjecati. Ovaj put, svjetlosni indikatori "indikatora rada", "Prikaz pogreške", "Razina vode je preniska" svijetle i trepere oko 30 sekundi.
- Također, prekidač UKLJUČENO/ISKLJUČENO svijetli u zelenoj boji. Uređaj počinje s radom.
- Kocka leda metka / pahuljasta proizvodnja leda je potpuno automatski, sastoji se od nekoliko faza kao što je dolje: Ulaz vode ==> kocka leda metka / proizvodnja leda pahuljice ==> izbacivanje kocke leda metka / pahuljice leda ==> pohrana kocke leda metka / pahuljice leda.
- Zatim gurnite klizna vrata i upotrijebite ledenu žlicu kako biste izvadili led.
- Kada je spremnik za pohranu leda pun, pokazivač „spremnik za pohranu je pun“ svijetlit će žutom bojom i uređaj će automatski prestati s radom.
- Nakon uklanjanja kockice leda od metka / leda od pahuljice, uređaj automatski nastavlja proizvoditi kocku od metka / led od pahuljice.
- Napomena: Iz sanitarnih razloga, trebate baciti kocku leda metka / pahuljicu leda proizvedenu u prvom ciklusu za svaku uporabu. Nemojte ih koristiti za piće ili za hlađenje hrane.
- Ako je dovod vode nedovoljan, indikator "razina vode je prenizak" svijetlit će žutom bojom i uređaj će automatski prestati s radom. Provjerite dovod vode (crijevo) spojen na uređaj.
- Ako dođe do bilo kakve pogreške ili kvara, indikator „Prikaz pogreške“ zasvijetlit će crvenom bojom i uređaj će automatski prestati s radom.
- Isključite uređaj pritiskom na prekidač UKLJUČENO/ISKLJUČENO i iskopčajte ga iz električnog napajanja kada nije u uporabi.

Napomene:

- NEMOJTE ponovno uključiti uređaj odmah nakon automatskog isključivanja (uzrokovano nedovoljnom opskrbom vodom, prepunom kockicom leda / pahuljičnim spremnikom za led, prekidom struje). Pričekajte najmanje 3 ~ 5 minuta kako biste izbjegli oštećenje kompresora.
- Redovito provjeravajte priključke dovodnog i izlaznog crijeva za vodu radi curenja ili prelijevanja vode koja može biti prisutna.
- Ako se uređaj ne koristi dulje vrijeme, skinite drenažni poklopac sa stražnje strane uređaja. Obrišite spremnik za vodu suhom, čistom krpom.

## Čišćenje i održavanje

- **PAŽNJA!** Uvijek isključite uređaj iz napajanja i ohladite ga prije skladištenja, čišćenja i održavanja.
- Za čišćenje nemojte koristiti mlaznicu ili parni čistač i nemojte gurati uređaj pod vodu jer će se dijelovi smočiti i može doći do strujnog udara.

- Ako se uređaj ne održava u dobrom stanju čistoće, to može negativno utjecati na životni vijek uređaja i rezultirati opasnom situacijom.

### Čišćenje

- Očistite ohlađenu vanjsku površinu krpom ili spužvom lagano navlaženom blagom otopinom sapuna.
- Zbog higijene uređaj treba očistiti prije i nakon upotrebe.
- Izbjegavajte dodirivanje vode s električnim komponentama.
- Očistite unutrašnjost spremnika neabrazivnim deterdžentom i isperite čistom vodom.
- Nikada ne uranjajte uređaj u vodu ili druge tekućine.
- Nikada nemojte koristiti agresivna sredstva za čišćenje, abrazivne spužve ili sredstva za čišćenje koja sadrže klor. Nemojte koristiti čeličnu vunu, metalni pribor ili oštre ili šiljaste predmete za čišćenje. Nemojte koristiti benzin ili otapala!
- Nijedan dio nije siguran za pranje u perilici posuda.
- Očistite kondenzator svaka 2 - 3 mjeseca.

### Održavanje

- Redovito provjeravajte rad uređaja kako biste spriječili ozbiljne nezgode.
- Ako vidite da uređaj ne radi ispravno ili da postoji problem, prestanite ga koristiti, isključite ga i kontaktirajte dobavljača.
- Sve radove na održavanju, instalaciji i popravcima moraju obavljati specijalizirani i ovlašteni tehničari ili ih preporučuje proizvođač.

### Prijevoz i skladištenje

- Prije skladištenja, uvijek provjerite je li uređaj isključen iz električne mreže i potpuno se ohladio.
- Uređaj čuvajte na hladnom, čistom i suhom mjestu.
- Nikada ne stavljajte teške predmete na uređaj jer bi ih to moglo oštetiti.
- Ne pomičite uređaj dok je u pogonu. Isključite uređaj iz napajanja prilikom pomicanja i držite ga na dnu.
- Posebno pazite prilikom pomicanja ili prijevoza stroja zbog njegove težine. S najmanje 2 osobe ili pomoću kolica. Pomičite stroj polako, pažljivo i nikada ne kosite više od 45°.

### Rješavanje problema

Ako uređaj ne radi ispravno, molimo provjerite rješenje u tablici u nastavku. Ako i dalje ne možete riješiti problem, obratite se dobavljaču/pružatelju usluga.

Problem	Mogući uzrok	Moguće rješenje
Uređaj nema funkciju.	<ul style="list-style-type: none"> <li>• Uređaj je isključen.</li> <li>• Nije pravilno spojeno na električno napajanje.</li> </ul>	<ul style="list-style-type: none"> <li>• Uključite uređaj.</li> <li>• Provjerite priključak s električnim napajanjem.</li> </ul>
Kompresor ne radi.	<ul style="list-style-type: none"> <li>• Nedostatak vode iz vodoopskrbnog sustava.</li> <li>• Spremnik je pun leda.</li> </ul>	<ul style="list-style-type: none"> <li>• Provjerite sustav dovoda vode. Ako je u redu, ponovno pokrenite uređaj.</li> <li>• Uzmi malo leda.</li> </ul>
Kompresor radi, ali nije napravljena kockica leda od metka / pahuljica leda.	<ul style="list-style-type: none"> <li>• Curenje rashladnog sredstva</li> <li>• Sustav za hlađenje je blokiran.</li> </ul>	Kontaktirajte dobavljača.

Indikator razine vode je uključen.	<ul style="list-style-type: none"> <li>• Nedostatak vode iz vodoopskrbnog sustava.</li> <li>• Ventil za vodu je oštećen.</li> <li>• Tlak vode iz slavine je prespor.</li> </ul>	<ul style="list-style-type: none"> <li>• Provjerite sustav dovoda vode. Ako je u redu, ponovno pokrenite uređaj.</li> <li>• Kontaktirajte dobavljača.</li> <li>• Provjerite je li tlak vode iz slavine najmanje 1 kg/cm<sup>2</sup></li> </ul>
Indikator "Prikaz pogreške" je uvijek uključen	Motor mjenjača je neispravan.	Kontaktirajte dobavljača.
	Hail uređaj ne radi.	
	Ventilator kondenzatora je neispravan.	
"Prikaz krivnje" je 3 puta na 5 sekundi	Senzor razine leda ne radi.	Kontaktirajte dobavljača.
"Prikaz krivnje" je uključen jednom na 5s	Senzor temperature vode ne radi.	Kontaktirajte dobavljača.
"Prikaz krivnje" je 2 puta na 5s	Senzor kondenzatora ne radi.	Kontaktirajte dobavljača.
	Kocka leda nije mogla pasti (samo 271773, 271780)	<ul style="list-style-type: none"> <li>• Veza elektromagnetskog ventila se gubi.</li> <li>• Senzor temperature vode je neispravan.</li> <li>• Motor (spremnik za vodu) ne radi.</li> </ul>
Kocka leda nije prozirna (samo 271773, 271780)	Pumpa za protok vode je neispravna.	<ul style="list-style-type: none"> <li>• Provjerite priključak pumpe za vodu</li> <li>• Kontaktirajte dobavljača</li> </ul>
	Filter spremnika za vodu je blokiran.	Očistite filter.
Curenje vode	<ul style="list-style-type: none"> <li>• Cijev za vodu je oštećena.</li> <li>• Tlak dovoda vode je previsok.</li> </ul>	<ul style="list-style-type: none"> <li>• Promijenite cijev za vodu.</li> <li>• Provjerite i smanjite tlak dovoda vode.</li> </ul>
Stagnirajuća voda unutar skladišnog prostora kocke leda	<ul style="list-style-type: none"> <li>• Postavljanje odvodne cijevi niže je od vodoravne razine vode.</li> <li>• Odvodna cijev je blokirana.</li> </ul>	<ul style="list-style-type: none"> <li>• Podesite visinu odvodne cijevi.</li> <li>• Promijenite odvodnu cijev.</li> </ul>

### Jamstvo

Neispravnosti koje utječu na funkcionalnost uređaja koje se pojave u roku od jedne godine nakon kupnje popravljat će se besplatnim popravkom ili zamjenom, pod uvjetom da je uređaj korišten i održavan u skladu s uputama i da nije na bilo koji način bio zlorabljivan ili pokvaren. To ne utječe na vaša zakonska prava. Ako je uređaj pokriven jamstvom, navedite gdje i kada je kupljen i uključite dokaz o kupnji (npr. račun).

U skladu s našim pravilima o kontinuiranom razvoju proizvoda

pridrřavamo pravo na promjenu opisa proizvoda, pakiranja i dokumentacije bez prethodne obavijesti.

## Odbacivanje otpada i okoliř



Kada prestaje s uporabom uređaja, proizvod se ne smije odlagati s drugim kućnim otpadom. Umjesto toga, vaša je odgovornost odlagati na vašu otpadnu opremu predajući je na određeno sabirno mjesto. Nepridrřavanje tog pravila moře se kazniti u skladu s primjenjivim propisima o odlaganju otpada. Zasebnim sakupljanjem i recikliranjem vaše otpadne opreme u vrijeme odlaganja čuvaju se prirodni resursi i osigurava se njezino recikliranje na naćin koji řtišti ljudsko zdravlje i okoliř. Za više informacija o tome gdje mořete uskratiti svoj otpad radi recikliranja, obratite se lokalnoj tvrtki za prikupljanje otpada. Proizvođaći i uvoznici ne preuzimaju odgovornost za recikliranje, tretman i ekolořko zbrinjavanje, bilo izravno ili putem javnog sustava.

## ČEřTINA

Vařený zákazniku,

Děkujeme vám za zakoupení tohoto spotřebiće Arktic. Před první instalací a použitím tohoto spotřebiće si pozorně přečtěte tuto uživatelskou příručku a věnujte zvláštní pozornost níže uvedeným bezpečnostním předpisům.

## Bezpečnostní pokyny

- Spotřebiće použijte pouze k určenému účelu, k němuž byl navržen, jak je popsáno v této příručce.
- Výrobce neodpovídá za řadné řkody způsobené nesprávným provozem a nesprávným používáním.
-  **NEBEZPEČÍ! NEBEZPEČÍ ÚRAZU ELEKTRICKÝM PROUDEM!** Nepokouřejte se spotřebiće opravovat sami. Elektrické řásti spotřebiće neponořujte do vody ani jiných kapalin. Nikdy nedrřete spotřebiće pod tekoucí vodou.
- NIKDY NEPOUŽÍVEJTE POŘKOZENÉ SPOTŘEBIĆI!** Pravidelně kontrolujte, zda elektrické spoje a kabely nejsou pořkoveny. Pořkovený spotřebiće odpojte od napájení. Opravy smí provádět pouze dodavatel nebo kvalifikovaná osoba, aby se zabránilo nebezpečí nebo zranění.
- VAROVÁNÍ!** Při umistování spotřebiće vedte napájecí kabel bezpečně, pokud je to nutné, aby nedošlo k neúmyslnému vytažení, pořkovení, kontaktu s topnou plochou nebo nebezpečí zakopnutí.
- VAROVÁNÍ!** Dokud je zástrčka v zásuvce, spotřebiće je připojen k napájecí síti.
- VAROVÁNÍ!** Před odpojením od napájení, řišćením, údržbou nebo skladováním spotřebiće VŽDY vypněte.
- Spotřebiće připojte pouze k elektrické zásuvce s napětím a frekvencí uvedenou na řtitku spotřebiće.
- Nedotýkejte se zástrček / elektrických spojů mokřými nebo vlhkými rukama.
- Spotřebiće a elektrické zástrčky/přijčky udržujte mimo dosah vody a jiných kapalin. Pokud spotřebiće spadne do vody, okamžitě odpojte napájecí příjčky. Spotřebiće nepouřijvejte, dokud jej nekontroluje kvalifikovaný technik. Nedodrřzení těchto pokynů bude mít za následek řivot ohrořující rizika.
- Napájecí zdroj zapojte do snadno přístupné elektrické zásuvky, abyste mohli v případě nouze spotřebiće okamžitě odpojit.

- Dbejte na to, aby se kabel nedostal do kontaktu s ostrými nebo horkými předměty, a chraňte jej před otevřeným ohněm. Nikdy netahejte za napájecí kabel, abyste jej vypojili ze zásuvky, ale vždy vytáhněte zástrčku.
- Nikdy nepřehářejte přístroj za kabel.
- Nikdy se nepokouřejte sami otevřít kryt spotřebiće.
- Do krytu spotřebiće nevkláděte řadné předměty.
- Během používání nikdy nenechávejte spotřebiće bez dozoru.
- Tento spotřebiće by měl obsluhovat vyřkolený personál v kuchyni restaurace, pracovníci řidelný nebo baru atd.
- Tento přístroj by neměl obsluhovat osoby se sníženými fyzickými, smyslovými nebo duřevními schopnostmi nebo osoby s nedostatkem zkušeností a znalostí.
- Tento spotřebiće by za řadných okolností neměl používat řetě.
- Uchovávejte spotřebiće a jeho elektrické příjčky mimo dosah řetě.
- Nikdy nepouřijvejte jiné přísluřství nebo jiná řazření než ta, která jsou dávána se spotřebićem nebo která doporučuje výrobce. Pokud tak neučiníte, mře to představovat bezpečnostní riziko pro uživatele a pořkudit spotřebiće. Pouřijvejte pouze originální díly a přísluřství.
- Tento spotřebiće nepouřijvejte pomocí externího řasovače nebo dálkového ovláđání.
- Nepokládějte spotřebiće na topné těleso (benzín, elektrický, uhlíkový sporák atd.).
- Nezakrývejte provoz spotřebiće.
- Na spotřebiće nepokládějte řadné předměty.
- Nepouřijvejte spotřebiće v blízkosti otevřeného ohně, výbuřných nebo hořlavých materiálů. Spotřebiće vždy provozujte na vodorovném, stabilním, řistém, tepelně odolném a suchém povrchu.
- Spotřebiće není vhodný k instalaci v místě, kde lze použít vodní tlak.
- Během používání nechte kolem spotřebiće prostor alespoň 20 cm pro větrání.
- VAROVÁNÍ!** Udržujte všechny větrací otvory na spotřebiće bez překážek.

## Zvláštní bezpečnostní pokyny

- Je-li napájecí kabel pořkovený, musí jej vyměnit výrobce, jeho servisní technik nebo podobně kvalifikovaná osoba, aby se zabránilo nebezpečí.
-  **UPOZORNĚNÍ! RIZIKO POŘÁRU!** Pouřité chladivo je R290. Jedná se o hořlavé chladivo, které je řetné k řivotnímu prostředí. Ačkoli je hořlavý, nepořkazuje ozonovou vrstvu a nezvyšuje skleníkový efekt. Pouřítí této chladicí kapaliny řsák vedlo k mírnému zvýšení hladiny hluku ve spotřebiće. Kromě hluku kompresoru mře slyšet proudící chladicí kapalinu kolem systému. To je nevyhnutelné a nemá to řadný nepřířivý vliv na výkon spotřebiće. Při přepravě a nastavení spotřebiće je řeba postupovat opatrně, aby nedošlo k pořkovení řadných řástí chladicího systému. Únik chladicí kapaliny mře pořkudit oči.
- UPOZORNĚNÍ! NEBEZPEČÍ POPÁLENÍ!** Chladicí kapalina nanesená na kůži mře způsobit vážné popáleniny. Chraňte oči a pokožku. Pokud dojde k popálení chladivem, okamžitě opláchněte studenou vodou. V případě vážných popálenin aplikujte led a okamžitě kontaktujte řeákarskou pomoc.
- VAROVÁNÍ!** Při vestavbě zajistěte dostatečné větrání okolní konstrukce. Nikdy neblokuje sání a výstup vzduchu, abyste

CE

udrželi cirkulaci vzduchu.

- **VAROVÁNÍ!** K urychlení odmrzování nepoužívejte jiná mechanická zařízení nebo jiné prostředky než ty, které doporučuje výrobce.
- **VAROVÁNÍ!** Nepoškozte chladicí okruh.
- **VAROVÁNÍ!** Elektrické spotřebiče nepoužívejte uvnitř příhrádek spotřebiče na skladování potravin, pokud se nejedná o typ doporučený výrobcem.
- Do spotřebiče ani do jeho blízkosti neumísťte žádné nebezpečné produkty, jako je palivo, alkohol, barvy, aerosolové plechovky s hořlavým hnacím plynem, hořlavé nebo výbušné látky atd.
- Po instalaci se spotřebič nesmí naklánět pod úhlem větším než 5° a je nutné počkat 2 hodiny, než jej připojíte k napájení, aby se zapnul. Totéž platí pro případ, že se spotřebič pohne.
- Pokud byl spotřebič vypnut nebo odpojen od napájení, je nutné počkat 5 minut, než se znovu zapne.
- Do stejné zásuvky jako u tohoto spotřebiče by neměly být zapojeny žádné jiné spotřebiče.

## Určené použití

- Tento spotřebič je určen k použití v domácnosti a podobných aplikacích, jako jsou:
  - kuchyňky pro zaměstnance v obchodech, kancelářích a dalších pracovních prostředích;
  - zemědělské domy;
  - klienty v hotelech, motelech a jiných ubytovacích zařízeních;
  - prostřední typu lůžka a snídaně.
- Spotřebič je určen k nepřetržitě výrobě ledových kostek / vloček. Jakékoli jiné použití může vést k poškození spotřebiče nebo zranění osob.
- Provoz spotřebiče k jakémukoli jinému účelu se považuje za nesprávné použití přístroje. Uživatel nese výhradní odpovědnost za nesprávné použití zařízení.

## Instalace uzemnění

Tento spotřebič je klasifikován jako **ochranný typ I** a musí být připojen k ochrannému uzemnění. Uzemnění snižuje riziko úrazu elektrickým proudem tím, že poskytuje únikový vodič pro elektrický proud.

Tento spotřebič je vybaven napájecím kabelem se zemnicí zástrčkou nebo elektrickými přípojkami se zemnicím vodičem. Přípojky musí být řádně nainstalovány a uzemněny.

## Hlavní části výrobku

(Obr. 1 na straně 3)

1. Vypínač se zabudovaným indikátorem (zelený)
2. Panel displeje zobrazující jinou funkční žárovku
3. Přední panel
4. Posuvné dveře
5. Police na led
6. Nádoba na skladování ledu
7. Snímač plné kapacity ledu
8. Napájecí kabel
9. Přívod vody
10. Otvor odtokové trubky
11. Nohy
12. Kryt odtoku
13. Napájecí kabel
14. Světelný proužek LED

**Poznámka:** Obsah této příručky se vztahuje na všechny uvede-

né položky, pokud není uvedeno jinak. Vzhled se může lišit od zobrazených ilustrací.

## Náhradní díly nebo příslušenství

(Obr. 2 na straně 4)

15. Přívodní hadice
16. Vypouštěcí hadice
17. Náhradní těsnicí podložka x2
18. Ledová lopatka

## Ovládací panel

(Obr. 3 na straně 4)

1. Indikátor provozu (zelený)
2. Zobrazení poruchy (červená)
3. Skladovací nádrž je plná (žlutá)
4. Hladina vody je příliš nízká (žlutá)

## Příprava před použitím

- Odstraňte všechny ochranné obaly.
- Zkontrolujte, zda je přístroj v dobrém stavu a s veškerým příslušenstvím. V případě neúplného nebo poškozeného doručení prosím okamžitě kontaktujte dodavatele. V takovém případě prostředek nepoužívejte.
- Před použitím vyčistěte příslušenství a spotřebič (viz ==> Čištění a údržba).
- Ujistěte se, že je spotřebič zcela suchý.
- Spotřebič položte na vodorovný, stabilní a žáruvzdorný povrch, který je bezpečný proti stříkající vodě.
- Pokud chcete spotřebič uložit v budoucnu, uschovejte si jeho obal.
- Návod k použití si uschovejte pro budoucí použití.

**POZNÁMKA!** Z důvodu zbytků z výroby výrobek může spotřebič během prvních několika použití vydávat lehký zápach. To je normální a neznamená to žádnou závadu ani nebezpečí. Ujistěte se, že je spotřebič dobře větrán.

## Instalace

**Pozor:** Instalaci, údržbu a opravy smí provádět pouze kvalifikovaný a autorizovaný technik.

- Zkontrolujte, zda je spotřebič nepoškozený nebo zda je kompletní. V případě jakéhokoli poškození nebo neúplné dodávky spotřebič **NEPOUŽÍVEJTE** a okamžitě kontaktujte dodavatele.
- Zkontrolujte, zda je součástí dodávky příslušenství, jako je přívodní hadice vody, vypouštěcí hadice, 2 náhradní těsnicí podložky a odměrka na led.
- Odstraňte veškerý obalový materiál a ochrannou fólii (je-li součástí výbavy).
- Položte spotřebič na rovný, stabilní a bezpečný povrch, který unese váhu spotřebiče spolu s kostkou ledové kostky / vločky vznikající během používání.
- Nevystavujte přímému slunečnímu světlu nebo přímému zdroji tepla, jako je sporák, tepelná trouba atd.
- Ujistěte se, že je kolem všech stran spotřebiče zachována vzdálenost minimálně 20 cm pro účely větrání.
- Spotřebič umístěte tak, aby byla zástrčka snadno přístupná a v případě potřeby ji bylo možné rychle vyjmout ze zásuvky.
- Spotřebič nastavte v blízkosti přívodu vody.

## Připojení k přívodu vody

(Obr. 1 na straně 3)

**Pozor:** Spotřebič by měl být připojen pouze k přívodu studené pitné vody. V opačném případě je třeba předem nainstalovat čisticí systém nebo filtr.

- Připojte jeden konec přívodní hadice k 3/4" šroubovacím konektoru přívodu vody z vodovodu, abyste získali pitnou vodu z vodovodu. Druhý konec této hadice pak připojte k zadní straně spotřebiče šroubováním po směru hodinových ručiček. Před připojením nezapomeňte do obou konců vložit těsnící podložky.
- Poté připojte jeden konec vypouštěcí hadice pomocí gumové drenážní manžety k zadní části spotřebiče. Druhý konec připojte k výstupu odpadní vody. Výška výpusti odpadních vod / nádoby na vodu musí být umístěna níže než spotřebič, aby mohla vytékat voda.

**Poznámka:** Rozsah tlaku přiváděné vody: 1–8 kg/cm<sup>2</sup> (0,098–0,785 MPa). Pokud je tlak v tomto rozsahu, je třeba nainstalovat redukční ventil.

## Návod k obsluze

- Před prvním použitím vyčistíte vnitřek a vnější povrch spotřebiče vlažnou vodou a měkkým hadříkem.
- Umístěte spotřebič na dobře větrané místo a ponechte na všech stranách mezeru nejméně 150 mm pro účely větrání.
- Nechte spotřebič stát asi jednu hodinu, aby se usadilo chladivo. Ujistěte se, že je správně připojen k systému přívodu vody.
- Poté zapojte do vhodné zásuvky.
- Stiskněte spínač ZAP/VYP na ovládacím panelu, aby se rozběhl.
- Spotřebič pak k čištění vnitřku použije vodu a voda automaticky vyteče. Tentokrát se rozsvítí kontrolky „Indikátor provozu“, „Displej poruchy“, „Úroveň vody je příliš nízká“ a budou blikat po dobu asi 30 sekund.
- Spínač ZAP/VYP se také rozsvítí zeleně. Spotřebič začne pracovat.
- Proces výroby ledových kostek / vloček je zcela automatický, skládá se z několika fází, jak je uvedeno níže: Přívod vody ==> ledové kostky / ledové vločky ==> vysunutí ledové kostky / ledové vločky ==> skladování ledové kostky / ledové vločky.
- Poté zatlačte na posuvná dvířka a pomocí lopatky na led vyjměte led.
- Když je zásobník na led plný, rozsvítí se žlutá kontrolka „Skladovací nádržka je plná“ a spotřebič se automaticky zastaví.
- Po odstranění kostky ledu / vločky ledu pokračujte spotřebič ve výrobě kostky ledu / vločky ledu automaticky.
- Poznámka: Z hygienických důvodů byste měli pro každé použití zlikvidovat kostku ledové kostky / vločky vyrobené v prvním cyklu. Nepoužívejte je k přípravě nápojů nebo chlazení potravin.
- Pokud je přívod vody nedostatečný, rozsvítí se žlutá kontrolka „Příliš nízká hladina vody“ a spotřebič se automaticky zastaví. Zkontrolujte přívod vody (hadice) připojené ke spotřebiči.
- Dojde-li k jakékoli chybě nebo poruše, rozsvítí se červená kontrolka „Displej poruchy“ a spotřebič se automaticky zastaví.
- Vypněte spotřebič stisknutím vypínače ZAP/VYP a vypojte jej z elektrické sítě, když jej nepoužíváte.

Poznámky:

- NEZAPÍNEJTE spotřebič ihned po automatickém vypnutí (z důvodu nedostatečného přívodu vody, krychle s ledem v kuse / nádoby na led s vločkami, přerušeni proudu). Vyčkejte alespoň 3 ~ 5 minut, aby nedošlo k poškození kompresoru.

- Pravidelně kontrolujte konektory přívodní a výstupní hadice, zda nedochází k úniku nebo přetečení vody.
- Pokud spotřebič nebudete delší dobu používat, odšroubujte vypouštěcí kryt na zadní straně spotřebiče. Nádržku na vodu otřete suchým čistým hadříkem.

## Čištění a údržba

- **POZOR!** Před skladováním, čištěním a údržbou vždy odpojte spotřebič od napájení a vychladte jej.
- K čištění nepoužívejte vodní trysku ani čisticí páry a netlačte spotřebič pod vodu, protože by se části namočily a mohlo by dojít k úrazu elektrickým proudem.
- Pokud není spotřebič udržován v dobrém stavu čistoty, může to nepříznivě ovlivnit jeho životnost a způsobit nebezpečnou situaci.

### Čištění

- Očistěte ochlazený vnější povrch hadříkem nebo houbou mírně navlhčenou jemným mýdlovým roztokem.
- Z hygienických důvodů je nutné spotřebič před použitím a po něm vyčistit.
- Zabraňte kontaktu vody s elektrickými součástmi.
- Vyčistěte vnitřek nádoby neabrasivním čisticím prostředkem a opláchněte čistou vodou.
- Spotřebič nikdy neponořujte do vody nebo jiných kapalin.
- Nikdy nepoužívejte agresivní čisticí prostředky, abrazivní houbičky nebo čisticí prostředky obsahující chlór. K čištění nepoužívejte ocelovou vlnu, kovové náčiní ani žádná ostré nebo špičaté předměty. Nepoužívejte benzín ani rozpouštědla!
- Žádné součásti nelze mýt v myčce nádobí.
- Kondenzátor čistěte každé 2 až 3 měsíce.

### Údržba

- Pravidelně kontrolujte provoz spotřebiče, abyste zabránili vážným nehodám.
- Pokud uvidíte, že spotřebič nefunguje správně nebo že se vyskytl problém, přestaňte jej používat, vypněte jej a kontaktujte dodavatele.
- Veškerá údržba, instalace a opravy musí být prováděny specializovanými a autorizovanými techniky nebo doporučenými výrobcem.

### Přeprava a skladování

- Před uskladněním se vždy ujistěte, že byl spotřebič odpojen od zdroje napájení a zcela vychladl.
- Spotřebič skladujte na chladném, čistém a suchém místě.
- Na spotřebič nikdy nepokládejte těžké předměty, protože by se mohly poškodit.
- Když je spotřebič v provozu, nepřemisťujte jej. Při přemisťování odpojte spotřebič od napájení a držte jej ve spodní části.
- Zvláštní opatření je zapotřebí při přemisťování nebo přepravě stroje vzhledem k jeho vysoké hmotnosti. Nejméně 2 osoby nebo používání vozíku. Pohybujte se strojem pomalu, opatrně a nikdy se nenaklánějte o více než 45°.

## Odstraňování problémů

Pokud spotřebič nefunguje správně, zkontrolujte prosím, zda je roztok v níže uvedené tabulce. Pokud problém stále nemůžete vyřešit, obraťte se na dodavatele/poskytovatele služeb.

Problém	Možná příčina	Možné řešení
Spotřebič nemá žádnou funkci.	<ul style="list-style-type: none"> <li>Spotřebič je vypnutý.</li> <li>Není správně připojen k elektrické síti.</li> </ul>	<ul style="list-style-type: none"> <li>Zapněte spotřebič.</li> <li>Zkontrolujte připojení k elektrické síti.</li> </ul>
Kompresor nefunguje.	<ul style="list-style-type: none"> <li>Nedostatek vody ze systému přívodu vody.</li> <li>Nádoba je plná ledu.</li> </ul>	<ul style="list-style-type: none"> <li>Zkontrolujte systém přívodu vody. Pokud je v pořádku, restartujte spotřebič.</li> <li>Vyměňte trochu ledu.</li> </ul>
Kompresor funguje, ale není vyroben žádný ledový kostek / led s vločkami.	<ul style="list-style-type: none"> <li>Únik chladiva</li> <li>Chladicí systém je zablokovaný.</li> </ul>	Kontaktujte dodavatele.
Rozsvítí se kontrolka „Příliš nízká hladina vody“.	<ul style="list-style-type: none"> <li>Nedostatek vody ze systému přívodu vody.</li> <li>Vodní ventil je poškozený.</li> <li>Tlak vody z vodovodu je příliš pomalý.</li> </ul>	<ul style="list-style-type: none"> <li>Zkontrolujte systém přívodu vody. Pokud je v pořádku, restartujte spotřebič.</li> <li>Kontaktujte dodavatele.</li> <li>Ujistěte se, že tlak vody z kohoutku je nejméně 1 kg/cm<sup>2</sup></li> </ul>
Kontrolka „Zobrazení poruchy“ je vždy zapnutá	Převodový motor je vadný.	Kontaktujte dodavatele.
	Zařízení Hail nefunguje.	
	Ventilátor kondenzátoru je vadný.	
„Zobrazení chyby“ je zapnuto 3krát za 5 sekund	Snímač hladiny ledu nefunguje.	Kontaktujte dodavatele.
„Zobrazení chyby“ je zapnuto jednou za 5 sekund	Snímač teploty vody nefunguje.	Kontaktujte dodavatele.
„Zobrazení chyby“ je zapnuto dvakrát za 5 sekund	Snímač kondenzátoru nefunguje.	Kontaktujte dodavatele.
Kostka ledu nemohla spadnout (pouze 271773, 271780)	Připojení elektromagnetického ventilu se ztrácí.	Kontaktujte dodavatele.
	Snímač teploty vody je vadný.	Kontaktujte dodavatele.
	Motor (nádrž na vodu) nefunguje.	<ul style="list-style-type: none"> <li>Zkontrolujte připojení motoru.</li> <li>Kontaktujte dodavatele.</li> </ul>

Krychle ledu není průhledná (pouze modely 271773, 271780)	Čerpadlo průtoku vody je vadné.	<ul style="list-style-type: none"> <li>Zkontrolujte připojení vodního čerpadla</li> <li>Kontaktujte dodavatele</li> </ul>
	Filtr nádrže na vodu je zanesený.	Vyčistěte filtr.
Únik vody	<ul style="list-style-type: none"> <li>Vodní trubice je poškozená.</li> <li>Vstupní tlak vody je příliš vysoký.</li> </ul>	<ul style="list-style-type: none"> <li>Vyměňte vodní trubici.</li> <li>Zkontrolujte a snižte tlak přívodu vody.</li> </ul>
Stagnující voda uvnitř skladu kostek ledu	<ul style="list-style-type: none"> <li>Instalace vypouštěcí trubky je nižší než vodorovná hladina vody.</li> <li>Vypouštěcí hadice je zablokována.</li> </ul>	<ul style="list-style-type: none"> <li>Upravte výšku odtokové hadice.</li> <li>Vyměňte vypouštěcí trubku.</li> </ul>

## Záruka

Jakákoliv závada ovlivňující funkci spotřebiče, která se objeví do jednoho roku od zakoupení, bude opravena bezplatnou opravou nebo výměnou za předpokladu, že byl spotřebič používán a udržován v souladu s pokyny a že nebyl žádným způsobem zneužit ani zneužit. Vaše zákonná práva nejsou dotčena. Pokud je spotřebič reklamován v rámci záruky, uveďte, kde a kdy byl zakoupen, a přiložte doklad o zakoupení (např. doklad o zakoupení). V souladu s našimi zásadami neustálého vývoje produktů si vyhrazujeme právo bez předchozího upozornění změnit specifikace produktu, balení a dokumentace.

## Likvidace a prostředí



Při vyřazování spotřebiče z provozu se tento spotřebič nesmí likvidovat s jiným domácím odpadem. Namísto toho je vaší odpovědností zlikvidovat odpadní zařízení předáním na určené sběrné místo. Nedodržení tohoto pravidla může být penalizováno v souladu s platnými předpisy o likvidaci odpadu. Samostatný sběr a recyklace vašich odpadních zařízení při likvidaci pomůže zachovat přírodní zdroje a zajistí, že budou recyklovány způsobem, který chrání lidské zdraví a životní prostředí.

Další informace o tom, kde můžete odpad odevzdat k recyklaci, získáte od místní společnosti pro sběr odpadu. Výrobci a dovozci nenesou odpovědnost za recyklaci, zpracování a ekologickou likvidaci, a to ani přímo, ani prostřednictvím veřejného systému.

## MAGYAR

### Tisztelt Ügyfelünk!

Köszönjük, hogy megvásárolta ezt a Arkctic készüléket. A készülék első üzembe helyezése és használat előtt figyelmesen olvassa el ezt a felhasználói kézikönyvet, különös figyelmet fordítva az alább ismertetett biztonsági előírásokra.

### Biztonsági utasítások

- A készüléket kizárólag a jelen kézikönyvben leírt rendeltetésének megfelelően használja.
- A gyártó nem vállal felelősséget a helytelen használatból és használatból eredő károkért.



-  **VESZÉLY! ÁRAMÜTÉS VESZÉLYE!** Ne kísérelje meg saját maga megjavítani a készüléket. Ne merítse a készülék elektromos alkatrészeit vízbe vagy más folyadékba. Soha ne tartsa a készüléket folyó víz alatt..
- **SOHA NE HASZNÁLJON SÉRÜLT KÉSZÜLÉKET!** Rendszeresen ellenőrizze az elektromos csatlakozásokat és a vezetéket, hogy nem sérültek-e. Ha sérült, válassza le a készüléket az elektromos hálózatról. A veszély vagy sérülés elkerülése érdekében a javításokat csak beszállító vagy képzett személy végezheti.
- **FIGYELMEZTETÉS!** A készülék elhelyezésekor szükség esetén biztonságosan vezesse el a tápkábelt, hogy elkerülje a véletlen meghúzást, a károsodást, a fűtőfelülettel való érintkezést vagy a botlásveszélyt.
- **FIGYELMEZTETÉS!** Amíg a dugasz az aljzatban van, a készülék csatlakoztatva van a tápegységhez.
- **FIGYELMEZTETÉS!** MINDIG kapcsolja ki a készüléket, mielőtt leválasztja az áramellátásról, tisztításról, karbantartásról vagy tárolásról.
- A készüléket csak a készülék címkéjén feltüntetett feszültséggel és frekvenciával rendelkező elektromos aljzathoz csatlakoztassa.
- Ne érintse meg a dugaszt/elektromos csatlakozásokat nedves vagy nedves kézzel.
- Tartsa távol a készüléket és az elektromos dugaszt/csatlakozókat víztől és más folyadékoktól. Ha a készülék vízbe esik, azonnal távolítsa el a tápcsatlakozókat. Ne használja a készüléket addig, amíg azt szakképzett technikus nem ellenőrizte. Ezen utasítások be nem tartása életveszélyes kockázatokat okozhat.
- Csatlakoztassa a tápegységet egy könnyen hozzáférhető elektromos aljzathoz, hogy vészhelyzet esetén azonnal le tudja választani a készüléket.
- Ügyeljen arra, hogy a vezetékek ne érintkezzen éles vagy forró tárgyakkal, és tartsa távol nyílt tűztől. Soha ne húzza ki a tápkábelt az aljzataból, hanem inkább mindig húzza ki a dugót.
- Soha ne szállítsa a készüléket a kábelénél fogva.
- Soha ne próbálja meg saját maga kinyitni a készülék burkolatát.
- Ne helyezzen tárgyakat a készülék házába.
- Használat közben soha ne hagyja felügyelet nélkül a készüléket.
- A készüléket kizárólag képzett személyzet használhatja az étterem konyhájában, étkezdéjében vagy bárjában stb.
- A készüléket nem használhatják csökkent fizikai, érzékszervi vagy szellemi képességekkel rendelkező személyek, illetve megfelelő tapasztalattal és tudással nem rendelkező személyek.
- A készüléket gyermekek semmilyen körülmények között nem használhatják.
- A készüléket és elektromos csatlakozásait gyermekektől elzárva tárolja.
- Soha ne használjon a készülékhez mellékelt vagy a gyártó által ajánlott tartozékoktól vagy kiegészítő eszközöktől eltérő tartozékokat. Ennek elmulasztása biztonságos kockázatot jelenthet a felhasználó számára, és károsíthatja a készüléket. Csak eredeti alkatrészeket és tartozékokat használjon.
- Ne működtesse a készüléket külső időzítővel vagy távvezérlő rendszerrel.
- Ne helyezze a készüléket fűtőtárgyra [benzin, elektromos, széntűzhely stb.).

- Ne takarja le a készüléket működés közben.
- Ne helyezzen semmilyen tárgyat a készülék tetejére.
- Ne használja a készüléket nyílt láng, robbanásveszélyes vagy gyúlékony anyagok közelében. A készüléket mindig vízszintes, stabil, tiszta, hőálló és száraz felületen üzemeltesse.
- A készülék nem alkalmas olyan helyre történő beszerelésre, ahol viszág használható.
- Hagyjon legalább 20 cm-es helyet a készülék körül, hogy használat közben szellőzhessen.
- **FIGYELMEZTETÉS!** A készülék szellőzőnyílásait tartsa akadálymentesen.

## Speciális biztonsági utasítások

- Ha a tápkábel megsérül, azt a gyártónak, annak szervizének vagy hasonlóan képzett személynek kell kicserélnie a veszély elkerülése érdekében.



**VIGYÁZAT! TŰZVESZÉLY!** A felhasznált hűtőközeg R290. Ez egy gyúlékony hűtőközeg, amely környezetbarát. Bár gyúlékony, nem károsítja az ózonsztréteget, és nem növeli az üvegházhatást. A hűtőközeg használata azonban a készülék zajszintjének enyhe megnövekedéséhez vezetett. A kompresszor zaján kívül a rendszer körüli hűtőfolyadék áramlását is hallhatja. Ez elkerülhetetlen, és nem befolyásolja hátrányosan a készülék teljesítményét. A készülék szállítása és üzembe helyezése során ügyelni kell arra, hogy a hűtőrendszer egyetlen része se sérüljön meg. A hűtőfolyadék szivárgása károsíthatja a szemet.

- **VIGYÁZAT! ÉGÉSI SÉRÜLÉS VESZÉLYE!** A bőrre permetezett hűtőközeg kritikus égési sérüléseket okozhat. Védje a szemét és a bőrt. Ha a hűtőközeg megéget, azonnal öblítse le hideg vízzel. Ha az égési sérülések súlyosak, azonnal alkalmazzon jeget, és forduljon orvoshoz.
- **FIGYELEM!** Beépítéskor biztosítson megfelelő szellőzést a környező szerkezetben. Soha ne zárja el a levegő beszívását és kimenetét a levegő keringésének fenntartása érdekében.
- **FIGYELEM!** Ne használjon mechanikus eszközöket vagy más eszközöket a leolvasztási folyamat felgyorsítására, kivéve a gyártó által ajánlottakat.
- **FIGYELEM!** Ne tegyen kárt a hűtőkörben.
- **FIGYELEM!** Ne használjon elektromos készülékeket a készülék élelmiszerrel való rekeszeiben, kivéve, ha azok a gyártó által ajánlott típusúak.
- Ne helyezzen a készülék belsejébe vagy közelébe semmilyen veszélyes terméket, például üzemanyagot, alkoholt, festéket, gyúlékony tartálygázot, gyúlékony vagy robbanásveszélyes anyagokat stb. tartalmazó aeroszolos dobozokat.
- Beszerelés után a készüléket nem szabad 5°-nál nagyobb szögben megdönteni, és a bekapcsoláshoz várni kell 2 órát, mielőtt csatlakoztatná a hálózathoz. Ugyanez vonatkozik a készülék későbbi mozgatására is.
- Ha a készüléket kikapcsolták vagy leválasztották az áramellátásról, akkor várjon 5 percet, amíg újra bekapcsol.
- Semmilyen más készüléket nem szabad ugyanahhoz az aljzathoz csatlakoztatni, mint a jelen készüléket.

## Rendeltetésszerű használat

- Ez a készülék háztartási és hasonló alkalmazásokban használható, mint például:
  - az üzletekben, irodákban és más munkakörnyezetekben lévő személyzeti konyhák;
  - mezőgazdasági házak;
  - szállodákban, motelekben és egyéb lakóépületekben lévő ügyfelek számára;
  - ágy és reggeli típusú környezet.
- A készüléket golyós jégkockák/pelyhes jég folyamatos készítésére tervezték. Minden egyéb használat a készülék károsodásához vagy személyi sérüléshez vezethet.
- A készülék bármilyen más célból történő üzemeltetése a készülék helytelen használatának minősül. Kizárólag a felhasználó felelős az eszköz nem megfelelő használatáért.

## Földelés

Ez a készülék **I. védelmi osztályba** tartozik, és védőföldeléshez kell csatlakoztatni. A földelés csökkenti az áramütés veszélyét azáltal, hogy az elektromos áramhoz elvezető vezetéket biztosít.

Ez a készülék földelt dugóval ellátott tápkábellel, vagy földelt vezetékkel ellátott elektromos csatlakozásokkal van ellátva. A csatlakozásokat megfelelően kell felszerelni és földelni.

HU

## A termék fő részei

(1. ábra a 3. oldalon)

1. BE/KI kapcsoló beépített visszajelzővel [zöld]
2. Különböző funkciólámpát mutató kijelzőpanel
3. Elülső ajtó
4. Csúszó ajtó
5. Jégpolc
6. Jégtároló tartály
7. Jég teljes kapacitása érzékelő
8. Tápkábel
9. Vízellátás bemenete
10. Leeresztő cső furata
11. Láb
12. Leeresztő fedél
13. Tápkábel
14. LED fénycsík

**Megjegyzés:** A jelen kézikönyv tartalma minden felsorolt elemre vonatkozik, kivéve, ha másként nem határozzák meg. A megjelenés eltérhet az ábrán láthatótól.

## Pótalkatrészek vagy tartozékok

(2. ábra a 4. oldalon)

15. Befolyócső
16. Vízelvezető tömlő
17. 2 db Tartalék tömítő alátét
18. Jégadagoló kanál

## Kezelőpanel

(3. ábra a 4. oldalon)

1. Üzemelés visszajelző [zöld]
2. Hiba kijelzése [piros]
3. A tárolótartály megtelt [sárga]
4. A vízszint túl alacsony [sárga]

## Használat előtti előkészítés

- Távolítsa el az összes védőcsomagolást és csomagolást.
  - Ellenőrizze, hogy a készülék jó állapotban van-e, és az összes tartozékkal együtt. Hiányos vagy sérült szállítási esetén kérjük, azonnal lépjen kapcsolatba a szállítóval. Ebben az esetben ne használja a készüléket.
  - Használat előtt tisztítsa meg a tartozékokat és a készüléket (lásd ==> Tisztítás és karbantartás).
  - Ellenőrizze, hogy a készülék teljesen száraz-e.
  - Helyezze a készüléket vízszintes, stabil és hőálló felületre, amely biztonságosan ellenáll a kiforrócsenő víznek.
  - Őrizze meg a csomagolást, ha a jövőben tárolni kívánja a készüléket.
  - Őrizze meg a használati útmutatót későbbi használatra.
- MEGJEGYZÉS!** A gyártási maradványok miatt a készülék enyhé szagot bocsáthat ki az első néhány használat során. Ez normális jelenség, és nem jelez semmilyen hibát vagy veszélyt. Győződjön meg arról, hogy a készülék jól szellőzik.

## Telepítés

**Figyelem:** Minden telepítési, karbantartási és javítási munkát csak szakképzett és felhatalmazott technikus végezhet.

- Ellenőrizze, hogy a készülék sértetlen-e, vagy teljes-e a kiszállítás. Sérülés vagy nem teljes szállítás esetén NE használja a készüléket, és azonnal forduljon a forgalmazóhoz.
- Ellenőrizze, hogy vannak-e mellékelve olyan tartozékok, mint a vízellátó tömlő, a vízelvezető tömlő, a 2 tartalék tömítőalátét és a jégadagoló kanál.
- Távolítsa el az összes csomagolóanyagot és védőfóliát (ha van).
- Helyezze a készüléket vízszintes, stabil és biztonságos felületre, amely elbírja a készülék súlyát a használat során keletkezett golyós jégkockával/pelyhekkel együtt.
- Ne tegye ki közvetlen napfénynek vagy közvetlen hőforrásnak, például tűzhelynek, sütőnek stb.
- Ügyeljen arra, hogy szellőzés céljából legalább 20 cm távolságot tartson a készülék minden oldala körül.
- Úgy helyezze el a készüléket, hogy a dugasz könnyen hozzáférhető legyen, és szükség esetén gyorsan ki lehessen venni a konnektorból.
- Állítsa be a készüléket a vízellátó csatlakozás közelében.

## Csatlakozás a vízellátáshoz

(1. ábra a 3. oldalon)

**Figyelem:** A készüléket kizárólag hideg, ivóvízhálózathoz szabad csatlakoztatni. Ellenkező esetben előre be kell szerelni egy tisztítórendszerrel vagy szűrővel.

- Csatlakoztassa a befolyócső egyik végét a vízcsap 3/4"-os csavaros csatlakozójához, hogy az ivóvizet megkapja. Ezután az óramutató járásával megegyező irányba csavarozva csatlakoztassa a tömlő másik végét a készülék hátuljához. Csatlakoztatás előtt helyezze mindkét végébe a tömítő alátéteket.
- Ezután csatlakoztassa a kifolyócső egyik végét a gumiból készült kifolyómandzsettával a készülék hátuljához. Csatlakoztassa a másik végét a szennyvízkimenethez/vízartályhoz. A csatorna kimenetének/vízartályának magasságát a készüléknél alacsonyabban kell elhelyezni, hogy a víz ki tudjon folyni.

**Megjegyzés:** A bemenő víz nyomástartománya: 1-8 kg/cm<sup>2</sup> (0,098-0,785 MPa). Nyomáscsökkentőt kell felszerelni, ha a nyomás ezen a tartományon belül van.

## Üzemeltetési utasítások

- Az első használat előtt tisztítsa meg a készülék belső és külső felületét langys vízzel és puha ruhával.
- Helyezze a készüléket jól szellőző helyre úgy, hogy a szellőzés érdekében minden oldalon legalább 150 mm-es rés maradjon.
- A hűtőközeg leüleptetéséhez hagyja a készüléket kb. egy órán át állni. Ellenőrizze, hogy megfelelően csatlakozik-e a vízellátó rendszerhez.
- Ezután csatlakoztassa egy megfelelő aljzathoz.
- Nyomja le a BE/KI kapcsolót a kezelőpanelen az indításhoz.
- Ezután a készülék vizet használ a belső tisztításhoz, és automatikusan kifolyik belőle a víz. Ezúttal a „Működésjelző”, „Hibakijelző”, „A vízszint túl alacsony” jelzőfényei világítanak, és körülbelül 30 másodpercig villognak.
- Ezenkívül a BE/KI kapcsoló zölden világít. A készülék működésbe lép.
- A golyós jégkocka/pehely jégkészítési folyamat teljesen automatikus, több szakaszból áll, az alábbiak szerint: Vízbemenet ==> golyós jégkockák / pehely jégelőállítás ==> golyós jégkockák / pehely jégelőállítás ==> golyós jégkockák / pehely jég tárolására.
- Ezután nyomja meg a tolóajtót, és jégadagoló kanállal vegye ki a jeget.
- Amikor a jégtároló tartály megtelt, a „Tárolótartály megtelt” jelzőfény sárgán világít, és a készülék automatikusan leáll.
- Miután a golyós jégkockát/pehelyt jeget eltávolította, a készülék automatikusan folytatja a golyós jégkockák/pehely jég előállítását.
- Megjegyzés: Higiéniai okokból minden egyes használat esetén dobja ki az első ciklusban keletkezett golyós jégkockát/pehelyt. Ne használja őket italokhoz vagy élelmiszerek hűtéséhez.
- Ha a vízellátás nem elegendő, a „Vízszint túl alacsony” jelzőfény sárgán világít, és a készülék automatikusan leáll. Ellenőrizze a készülékhez csatlakoztatott vízellátást (tömlőt).
- Hiba vagy hiba esetén a „Hiba kijelzése” jelzőfény pirosan világít, és a készülék automatikusan leáll.
- Kapcsolja KI a készüléket a BE/KI kapcsoló megnyomásával, és húzza ki az elektromos hálózatról, amikor nem használja.

### Megjegyzések:

- NE kapcsolja BE újra a készüléket azonnal az automatikus kikapcsolás után (amit a nem megfelelő vízellátás, a golyós jégkocka/pehely jégtartály túl tele, árammegszakítás okoz). Várjon legalább 3 ~ 5 perccel, hogy elkerülje a kompresszor károsodását.
- Rendszeresen ellenőrizze a be- és kimeneti tömlő csatlakozóit, hogy nem szivárog-e vagy nem folyik-e túl víz.
- Ha hosszabb ideig nem használja a készüléket, csavarja le a készülék hátulján található vízleeresztő fedelet. Száraz, tiszta ruhával törölje szárazra a víztartályt.

## Tisztítás és karbantartás

- **FIGYELEM!** Tárolás, tisztítás és karbantartás előtt mindig válassza le a készüléket az elektromos hálózatról, és hűtse le.
- Ne használjon vízsugarat vagy gőztisztítót a tisztításhoz, és ne nyomja a készüléket víz alá, mert az alkatrészek benedvesedhetnek, és áramütés következhet be.
- Ha a készüléket nem tartják megfelelő tisztaságú állapotban, az hátrányosan befolyásolhatja a készülék élettartamát, és veszélyes helyzetet eredményezhet.

## Tisztítás

- Tisztítsa meg a hűtött külső felületet enyhe szappanos oldattal enyhén megnedvesített ruhával vagy szivaccsal.
- Higiéniai okokból a készüléket használat előtt és után meg kell tisztítani.
- Kerülje az elektromos alkatrészek vízzel való érintkezését.
- Tisztítsa meg a tartály belsejét nem súroló hatású tisztítószerezrel, és öblítse le tiszta vízzel.
- Soha ne merítse a készüléket vízbe vagy más folyadékba.
- Soha ne használjon agresszív tisztítószereket, súrolószivacsokat vagy klórtartalmú tisztítószereket. A tisztításhoz ne használjon acélgéppapírt, fémesszközöket vagy éles vagy hegyes tárgyakat. Ne használjon benzint vagy oldószereket!
- Egyetlen alkatrész sem tisztítható mosogatógépben.
- Tisztítsa meg a kondenzátort 2 ~ 3 havonta.

## Karbantartás

- A súlyos balesetek megelőzése érdekében rendszeresen ellenőrizze a készülék működését.
- Ha azt látja, hogy a készülék nem működik megfelelően, vagy probléma van, ne használja tovább, kapcsolja ki, és forduljon a forgalmazóhoz.
- Minden karbantartási, telepítési és javítási munkát szakképzett és felhatalmazott technikusoknak kell elvégezniük, vagy a gyártónak kell javasolnia.

## Szállítás és tárolás

- Tárolás előtt mindig győződjön meg arról, hogy a készülék le lett választva a hálózatról, és teljesen lehűlt.
- A készüléket hűvös, tiszta és száraz helyen tárolja.
- Soha ne helyezzen nehéz tárgyakat a készülékre, mert ez károsíthatja azt.
- Ne mozgassa a készüléket működés közben. Mozgatás közben válassza le a készüléket az elektromos hálózatról, és tartsa alul.
- A gép mozgatásakor vagy szállításakor különös gondot kell fordítani a gép nehéz súlyára. Legalább 2 fővel vagy kocsival. A g?pet lassan, óvatosan mozgassa, ?s soha ne l?gezzen 45°-nál l?mp?b?l.

## Hibaelhárítás

Ha a készülék nem működik megfelelően, kérjük, ellenőrizze az alábbi táblázatban a megoldást. Ha továbbra sem tudja megoldani a problémát, kérjük, forduljon a szállítóhoz/szolgáltatóhoz.

Probléma	Lehetséges ok	Lehetséges megoldás
A készülék nem működik.	<ul style="list-style-type: none"><li>• A készülék KI van kapcsolva.</li><li>• Nem megfelelően csatlakozik az elektromos hálózathoz.</li></ul>	<ul style="list-style-type: none"><li>• Kapcsolja BE a készüléket.</li><li>• Ellenőrizze az elektromos csatlakozást.</li></ul>
A kompresszor nem működik.	<ul style="list-style-type: none"><li>• Vízhiány a vízellátó rendszerből.</li><li>• A tartály tele van jéggel.</li></ul>	<ul style="list-style-type: none"><li>• Ellenőrizze a vízellátó rendszert. Ha rendben van, indítsa újra a készüléket.</li><li>• Vegyen ki egy kis jeget.</li></ul>

A kompresszor működik, de nem készül golyós jégkocka/pehely jég.	<ul style="list-style-type: none"> <li>• Hűtőközeg szivárgás</li> <li>• A hűtőrendszer blokkolva van.</li> </ul>	Forduljon a szállítóhoz.
A „A vízszint túl alacsony” visszajelző világít.	<ul style="list-style-type: none"> <li>• Vízhíány a vízellátó rendszerből.</li> <li>• A vízszelap sérült.</li> <li>• A csapvíz nyomása túl lassú.</li> </ul>	<ul style="list-style-type: none"> <li>• Ellenőrizze a vízellátó rendszert. Ha rendben van, indítsa újra a készüléket.</li> <li>• Forduljon a szállítóhoz.</li> <li>• Ellenőrizze, hogy a csapvíz nyomása legalább 1 kg/cm<sup>2</sup></li> </ul>
A "Hiba kijelzése" jelzőfény mindig világít	<ul style="list-style-type: none"> <li>A fogaskerékmotor meghibásodott.</li> <li>A jégtelenítő eszköz nem működik.</li> <li>A kondenzátor ventilátorra meghibásodott.</li> </ul>	Forduljon a szállítóhoz.
A „hiba kijelzése” 5 másodpercenként 3-szor van bekapcsolva	A jég szint-érzékelő nem működik.	Forduljon a szállítóhoz.
A „Hiba kijelzése” 5 másodpercenként egyszer bekapcsol	A vízhőmérséklet-érzékelő nem működik.	Forduljon a szállítóhoz.
A "hiba kijelzése" 5 másodpercenként 2-szer van bekapcsolva	A kondenzátor érzékelője nem működik.	Forduljon a szállítóhoz.
A jégkocka nem eshet le (csak 271773, 271780)	Az elektromágneses szelep csatlakozása megszakadt.	Forduljon a szállítóhoz.
	Meghibásodott a vízhőmérséklet-érzékelő.	Forduljon a szállítóhoz.
	A motor (víztartály) nem működik.	<ul style="list-style-type: none"> <li>• Ellenőrizze a motor csatlakozását.</li> <li>• Forduljon a szállítóhoz.</li> </ul>
A jégkocka nem átlátszó (csak 271773, 271780)	A vízáram-szivattyú meghibásodott.	<ul style="list-style-type: none"> <li>• Ellenőrizze a vízszivattyú csatlakozását</li> <li>• Lépjön kapcsolatba a szállítóval</li> </ul>
	A víztartály szűrője eltömődött.	Tisztítsa meg a szűrőt.
Vízszivárgás	<ul style="list-style-type: none"> <li>• A vízcső sérült.</li> <li>• A víz bemeneti nyomása túl magas.</li> </ul>	<ul style="list-style-type: none"> <li>• Cserélje ki a vízcsövet.</li> <li>• Ellenőrizze és csökkentse a víz bemeneti nyomását.</li> </ul>

Stagnáló víz a jégkockatároló helyiségben	<ul style="list-style-type: none"> <li>• A leeresztőcső beszerelése alacsonyabb, mint a vízszintes vízszint.</li> <li>• A leeresztőcső eltömődött.</li> </ul>	<ul style="list-style-type: none"> <li>• Állítsa be a leeresztőcső magasságát.</li> <li>• Cserélje ki a leeresztőcsövet.</li> </ul>
---	---	---

## Jótállás

A készülék működését befolyásoló minden olyan hiba, amely a vásárlást követő egy éven belül válik nyilvánvalóvá, javításra vagy cseréire szorul, feltéve, hogy a készüléket az utasításoknak megfelelően használták és karbantartották, és semmilyen módon nem használták fel helytelenül vagy használták fel helytelenül. Az Ön törvényben biztosított jogait ez nem érinti. Ha a készülékre garanciális igény vonatkozik, adja meg, hogy hol és mikor vásárolta meg, és mellékelje a vásárlást igazoló bizonylatot (pl. nyugtát).

A folyamatos termékfejlesztésre vonatkozó irányelvünkkel összhangban fenntartjuk a jogot a termék, a csomagolás és a dokumentáció előzetes értesítés nélküli módosítására.

## Eltetés és környezet



A készülék üzemén kívül helyezése során a terméket nem szabad más háztartási hulladékkal együtt ártalmatlanítani. Ehelyett az Ön felelőssége, hogy a hulladékgyűjtő berendezéseket a kijelölt gyűjtőhelyre szállítsa. Ennek a szabálynak a figyelmen kívül hagyása a hulladék ártalmatlanítására vonatkozó hatályos előírásokkal összhangban büntetést vonhat maga után. A hulladéktároló berendezések ártalmatlanításkori elkülönített gyűjtése és újrahasznosítása segít a természeti erőforrások megőrzésében, és biztosítja, hogy az emberi egészséget és a környezetet védő módon kerül újrahasznosításra.

Ha többet szeretne megtudni arról, hogy hová lehet a hulladékot újrahasznosítani, forduljon a helyi hulladékgyűjtő vállalathoz. A gyártók és az importőrök nem vállalnak felelősséget az újrahasznosításért, a kezelésért és az ökológiai hulladékkezelésért sem közvetlenül, sem pedig nyilvános rendszeren keresztül.

## УКРАЇНСЬКИЙ

### Шановний клієнте!

Дякуємо, що придбали цей прилад Arctic. Уважно прочитайте цей посібник користувача, звертаючи особливу увагу на правила техніки безпеки, описані нижче, перед першим встановленням і використанням цього приладу.

### Інструкції з техніки безпеки

- Використовуйте прилад лише за призначенням, як описано в цьому посібнику.
- Виробник не несе відповідальності за будь-які збитки, спричинені неправильною експлуатацією та неправильним використанням.
-  **НЕБЕЗПЕКА! РИЗИК УРАЖЕННЯ ЕЛЕКТРИЧНИМ СТРУМОМ!** Не намагайтеся ремонтувати прилад самостійно. Не занурюйте електричні частини приладу у воду або інші рідини. Ніколи не тримайте прилад під проточною водою.

- **НІКОЛИ НЕ ВИКОРИСТОВУЙТЕ ПОШКОДЖЕНИЙ ПРИЛАД!** Регулярно перевіряйте електричні з'єднання та шнур на наявність пошкоджень. У разі пошкодження від'єднайте прилад від джерела живлення. Будь-який ремонт має виконуватися лише постачальником або кваліфікованою особою, щоб уникнути небезпеки або травми.
- **ПОПЕРЕДЖЕННЯ!** Під час розміщення приладу безпечно прокладіть кабель живлення, якщо це необхідно, щоб уникнути ненавмисного натягу, пошкодження, контакту з поверхнею нагрівання або небезпеки відключення.
- **ПОПЕРЕДЖЕННЯ!** Поки штекер знаходиться у гнізді, прилад підключається до електромережі.
- **ПОПЕРЕДЖЕННЯ!** ЗАВЖДИ вимикайте прилад, перш ніж від'єднувати його від електромережі, чищення, обслуговування або зберігання.
- Підключайте прилад до електричної розетки лише за допомогою напруги та частоти, зазначених на етикетці приладу.
- Не торкайтеся вилки/електричного з'єднання вологими або вологими руками.
- Тримайте прилад та електричну вилку/з'єднання подалі від води та інших рідин. Якщо прилад потрапив у воду, негайно вийміть з'єднання з джерелом живлення. Не використовуйте прилад, доки його не перевірять сертифікований спеціаліст. Недотримання цих інструкцій призведе до ризиків, що загрожують життю.
- Під'єднайте джерело живлення до легкодоступної електричної розетки, щоб можна було негайно від'єднати прилад у разі виникнення надзвичайної ситуації.
- Переконайтеся, що шнур не контактує з гострими чи гарячими предметами, та тримайте його подалі від відкритого вогню. Ніколи не тягніть за шнур живлення, щоб від'єднати його від розетки; натомість завжди тягніть за вилку.
- Ніколи не носіть прилад за шнур.
- Ніколи не намагайтеся самостійно відкривати корпус приладу.
- Не вставляйте предмети в корпус приладу.
- Ніколи не залишайте прилад без нагляду під час використання.
- Цим приладом повинен керувати кваліфікований персонал на кухні ресторану, ідальні або бару тощо.
- Цей прилад не повинні експлуатувати особи з обмеженими фізичними, сенсорними або розумовими здібностями або особи з недостатнім досвідом і знаннями.
- Цей прилад за жодних обставин не повинен використовуватися дітьми.
- Зберігайте прилад та його електричні підключення в недоступному для дітей місці.
- Ніколи не використовуйте аксесуари або будь-які додаткові пристрої, окрім тих, що постачаються разом із приладом або рекомендовані виробником. Якщо цього не зробити, це може становити загрозу безпеці користувача та пошкодити прилад. Використовуйте лише оригінальні деталі та аксесуари.
- Не використовуйте цей прилад із зовнішнім таймером або системою дистанційного керування.
- Не ставте прилад на нагрівальний об'єкт (бензин, електрична плита, вугільна плита тощо).
- Не накривайте прилад під час роботи.
- Не ставте на прилад жодних предметів.
- Не використовуйте прилад поблизу відкритого вогню, вибухонебезпечних або легкозаймистих матеріалів. Завжди

експлуатуйте прилад на горизонтальній, стійкій, чистійкій, жаростійкій і сухій поверхні.

- Прилад не можна встановлювати в місцях, де можна використовувати струмінь води.
- Під час роботи залиште місце на відстані принаймні 20 см навколо приладу для вентиляції.
- **ПОПЕРЕДЖЕННЯ!** Тримайте всі вентиляційні отвори на приладі вільними від перешкод.

## Спеціальні інструкції з безпеки

- Якщо кабель живлення пошкоджений, його повинен замінити виробник, його сервісна служба або інші кваліфіковані особи, щоб уникнути небезпеки.



- **УВАГА! РИЗИК ПОЖЕЖ!** Використовується холодоагент R290. Це легкозаймистий холодоагент, який є екологічно безпечним. Хоча він легкозаймистий, він не пошкоджує озоновий шар і не посилює парниковий ефект. Однак використання цього охолоджувача призвело до незначного збільшення рівня шуму приладу. Крім шуму компресора, ви можете почути, як охолоджувач тече навколо системи. Це неминуче і не впливає негативно на роботу приладу. Під час транспортування слід бути обережними, а також налаштувати прилад на те, що жодні деталі системи охолодження не пошкоджені. Протікання охолоджувача може пошкодити очі.
- **УВАГА! РИЗИК ОПІКІВ!** Рідкий холодоагент, що розпилюється на шкіру, може викликати критичні опіки. Захист очей і шкіри. У разі опіків холодоагентом негайно промийте його холодною водою. Якщо опіки тяжкі, нанесіть лід і негайно зверніться за медичною допомогою.
- **ПОПЕРЕДЖЕННЯ!** Забезпечте достатню вентиляцію навколишньої конструкції при вбудовуванні. Ніколи не блокуйте всмоктування потоку повітря та випускний отвір для повітря, щоб підтримувати циркуляцію повітря.
- **ПОПЕРЕДЖЕННЯ!** Не використовуйте механічні пристрої або інші засоби для прискорення процесу розморожування, крім рекомендованих виробником.
- **ПОПЕРЕДЖЕННЯ!** Не пошкоджуйте контур циркуляції холодоагенту.
- **ПОПЕРЕДЖЕННЯ!** Не використовуйте електричні прилади всередині відділень для зберігання продуктів, якщо вони не відповідають рекомендаціям виробником типу.
- Не кладіть на прилад або поблизу нього небезпечні речовини, такі як паливо, алкоголь, фарба, аерозольні балончики з легкозаймистим речовином, легкозаймистими або вибухонебезпечними речовинами тощо.
- Після встановлення прилад не можна нахилити під кутом більше 5°, тому необхідно зачекати 2 години, перш ніж підключати його до джерела живлення, щоб увімкнути його. Те саме стосується впадків, коли прилад після цього пересувається.
- Якщо прилад був вимкнений або від'єднаний від джерела живлення, необхідно зачекати 5 хвилин, перш ніж знову увімкнути його.
- Жодні інші прилади не повинні бути підключені до тієї ж розетки, що й цей прилад.

## Призначення

- Цей прилад призначений для використання в побутових і аналогічних сферах, таких як:
  - кухонні приміщення персоналу в магазинах, офісах та інших робочих умовах;
  - фермерські будинки;
  - клієнтами готелів, motelів та інших житлових приміщень;
  - середовище типу ліжка та сніданку.
- Прилад призначений для безперервного приготування кубика льоду/лусочок лупи. Будь-яке інше використання може призвести до пошкодження приладу або травм.
- Використання приладу з будь-якою іншою метою вважається неправильним використанням приладу. Користувач несе одноосібну відповідальність за неналежне використання пристрою.

## Установка заземлення

Цей прилад належить до класу **захисту I** і має бути під'єднаний до захисного заземлення. Заземлення знижує ризик ураження електричним струмом, надаючи провідник для вимикання для електричного струму.

Цей прилад оснащений кабелем живлення з вилкою заземлення або електричними з'єднаннями з дротом заземлення. З'єднання повинні бути належним чином встановлені та заземлені.

UA

## Основні частини продукту

(Рис. 1 на стор. 3)

1. Перемикач увімкнення/вимкнення з вбудованим індикатором (зелений)
2. Панель дисплея, на якій показано різні функціональні лампи
3. Передня панель
4. Пересувні дверцята
5. Полочка для льоду
6. Контейнер для зберігання льоду
7. Датчик максимальної місткості льоду
8. Шнур живлення
9. Впускний отвір для подачі води
10. Отвір для дренажної трубки
11. Ноги
12. Кришка зливного отвору
13. Шнур живлення
14. Світлодіодна смуга

**Зауваження:** Вміст цього посібника застосовується до всіх перелічених елементів, якщо не зазначено інше. Зовнішній вигляд може відрізнятися від зображених зображень.

## Запасні частини або аксесуари

(Рис. 2 на стор. 4)

15. Шланг подачі води
16. Зливний шланг
17. Запасна ущільнювальна шайба x2
18. Крижана ложка

## Панель керування

(Рис. 3 на стор. 4)

1. Індикатор роботи (зелений)
2. Відображення несправності (червоний)
3. Контейнер для зберігання заповнений (жовтий)
4. Рівень води занадто низький (жовтий)

## Підготовка перед використанням

- Зніміть усю захисну упаковку та упаковку.
- Переконайтеся, що пристрій у хорошому стані та з усіма аксесуарами. У разі неповної або пошкодженій доставки негайно зверніться до постачальника. У цьому випадку не використовуйте пристрій.
- Перед використанням почистіть аксесуари та прилад (див. => Очищення та догляд).
- Переконайтеся, що прилад повністю сухий.
- Поставте прилад на горизонтальну, стійку та жаростійку поверхню, безпечну для бризок води.
- Зберігайте упаковку, якщо ви плануєте зберігати ваш прилад у майбутньому.
- Зберігайте посібник користувача для подальшого використання.

**ПРИМІТКА!** Через виробничі залишки прилад може випускати легкий запах під час перших декількох застосувань. Це нормально і не вказує на будь-який дефект або небезпеку. Переконайтеся, що прилад добре провітрюється.

## Встановлення

**Увага:** Будь-які роботи з монтажу, технічного обслуговування та ремонту має виконувати лише кваліфікований і уповноважений фахівець.

- Переконайтеся, що прилад не пошкоджений або повний. У разі пошкодження або неповної доставки НЕ використовуйте прилад і негайно зверніться до постачальника.
- Переконайтеся, що входять такі аксесуари, як шланг подачі води, зливний шланг, 2 запасні ущільнювальні шайби та льодяна лопатка.
- Зніміть весь пакувальний матеріал і захисну плівку (якщо застосовано).
- Розмістіть прилад на рівній, стійкій та безпечній поверхні, яка може підтримувати вагу приладу разом із кубиком льоду/лусочками льоду, що утворюються під час використання.
- Уникайте впливу прямих сонячних променів або джерел тепла, таких як плита, духовна шафа тощо.
- Переконайтеся, що відстань щонайменше 20 см знаходиться навколо всіх боків приладу для вентиляційних цілей.
- Установіть прилад таким чином, щоб забезпечити легкий доступ до штепсельної вилки, яку можна було швидко вийняти з розетки у разі необхідності.
- Встановіть прилад поблизу підключення до водопроводу.

## Підключення до водопроводу

(Рис. 1 на стор. 3)

**Увага:** Прилад слід підключати лише до холодної питної води. В іншому випадку слід заздалегідь встановити систему очищення або фільтр.

- Під'єднайте один кінець шланга подачі води до гвинтового з'єднувача типу 3/4" подачі водопровідного крана, щоб отримати питну водопровідну воду. Потім приєднайте інший кінець шланга до задньої частини приладу, закрутивши його за годинниковою стрілкою. Перед підключенням переконайтеся, що ущільнювальні шайби встановлено на обох кінцях.
- Потім під'єднайте один кінець зливного шланга за допомогою гумової дренажної манжети до задньої частини приладу. Приєднайте інший кінець до каналізаційного отвору / контейнера для води. Висота каналізаційного отвору/контейнера для води повинна бути нижчою від приладу, щоб вода могла витекти.

**Примітка:** Діапазон тиску води, що подається на вході: 1–8 кг/см<sup>2</sup> (0,098–0,785 МПа). Якщо тиск перевищує цей діапазон, слід встановити скорочувач тиску.

## Інструкції з експлуатації

- Перед першим використанням помийте прилад всередині та ззовні теплою водою за допомогою м'якої ганчірки.
- Розташуйте прилад у добре провітрюваному місці, залишаючи принаймні 150 мм зазор з усіх боків для вентиляції.
- Дайте приладу постояти близько однієї години, щоб відстояти холодоагент. Переконайтеся, що правильно під'єднано систему подачі води.
- Потім підключіть до відповідної розетки.
- Натисніть перемикач ON / OFF на панелі керування, щоб запустити прилад.
- Потім прилад використовуватиме воду для очищення всередині, а вода автоматично витікатиме. Цього разу світлові індикатори "Індикатор роботи", "Відображення несправності", "Рівень води занадто низький" загоряються і мигтять приблизно 30 секунд.
- Крім того, перемикач увімкнення/вимкнення світиться зеленим. Прилад почне працювати.
- Кубок льоду / процес приготування льоду в кулі повністю автоматичний, він складається з декількох етапів, як зазначено нижче:  
Впускний отвір для води ==> кубик кубиків льоду під кульком / утворення пластівців льоду ==> виймання кубика льоду під кульком / пластівця льоду ==> зберігання кубика льоду під кульком / пластівця льоду.
- Потім натисніть на дверцята і за допомогою льодяної лопатки витягніть лід.
- Коли контейнер для зберігання льоду заповнений, індикатор «Бак для зберігання заповнений», засвітиться жовтим, а прилад автоматично зупинить роботу.
- Після видалення кубика льоду/лусочок лупи прилад продовжує автоматично виробляти кубик льоду/кубок льоду.
- Примітка: З санітарних міркувань під час кожного використання слід утилізувати кубик льоду/лусочки лупи, що утворюються під час першого циклу. Не використовуйте їх для напоїв або продуктів охолодження.
- Якщо запас води недостатній, індикатор «Рівень води занадто низький» засвітиться жовтим, а прилад припинить роботу автоматично. Перевірте подачу води (високу), підключену до приладу.
- У разі виникнення будь-якої помилки або помилки індикатор «Відображення несправності» засвітиться червоним, а прилад автоматично припинить роботу.
- Вимкніть прилад, натиснувши перемикач увімкнення/вимкнення та від'єднавши його від електромережі, коли він не використовується.

### Примітки:

- НЕ вмикайте прилад знову відразу після автоматичного вимкнення (спричинено недостатнім запасом води, кубиком льоду/контейнером для пластівців льоду занадто повний, поточними перервами). Зачекайте принаймні 3–5 хвилин, щоб уникнути пошкодження компресора.
- Регулярно перевіряйте з'єднувачі впускного і випускного шлангів на наявність витоку або переливання води.
- Якщо прилад не використовується протягом тривалого часу, відкрутіть дренажну кришку на задній панелі приладу.

Протріть резервуар для води сухою чистою тканиною.

## Очищення та технічне обслуговування

- **УВАГА!** Завжди відключайте прилад від джерела живлення та охолоджуйте його перед зберіганням, очищенням та обслуговуванням.
- Не використовуйте струмінь води або пароочищувач для очищення та не штовхайте прилад під воду, оскільки деталі можуть стати вологими, і це може призвести до ураження електричним струмом.
- Якщо прилад не знаходиться в гарному стані чистоти, це може негативно вплинути на термін служби приладу та призвести до небезпечної ситуації.

### Очищення

- Очистіть охолоджену зовнішню поверхню ганчіркою або губкою, злегка змоченою м'яким мильним розчином.
- З міркувань гігієни прилад слід чистити до та після використання.
- Уникайте контакту води з електричними компонентами.
- Помийте внутрішню частину контейнера неабразивним миючим засобом і промийте чистою водою.
- Ніколи не занурюйте прилад у воду або інші рідини.
- Ніколи не використовуйте агресивні засоби для чищення, абразивні губки або засоби для чищення, що містять хлор. Не використовуйте для чищення сталеві мочалки, металеве приладдя або будь-які гострі чи загострені предмети. Не використовуйте бензин або розчинники!
- Жодні деталі не можна мити в посудомийній машині.
- Очищуйте конденсатор кожні 2–3 місяці.

### Технічне обслуговування

- Регулярно перевіряйте роботу приладу, щоб уникнути серйозних нещасних випадків.
- Якщо ви помітили, що прилад не працює належним чином або виникла проблема, припиніть його використання, вимкніть його та зверніться до постачальника.
- Усі роботи з технічного обслуговування, монтажу та ремонту мають виконуватися спеціалізованими та уповноваженими фахівцями або рекомендовани виробником.

### Транспортування та зберігання

- Перед зберіганням переконайтеся, що прилад від'єднано від джерела живлення та повністю охолоджено.
- Зберігайте прилад у прохолодному, чистому та сухому місці.
- Ніколи не ставте на прилад важкі предмети, оскільки це може пошкодити його.
- Не переміщуйте прилад під час його роботи. Під час переміщення від'єднайте прилад від джерела живлення та тримайте його вниз.
- Особливу увагу слід приділяти переміщенню або транспортуванню машини через її вагу. З принаймні 2 особами або з використанням мобільної стійки. Повільно, обережно переміщуйте машину та ніколи не нахиляйте її більше ніж на 45°.

## Усунення несправностей

Якщо прилад не працює належним чином, зверніться до наведеної нижче таблиці для отримання рішення. Якщо ви все ще не можете вирішити проблему, зверніться до постачальника послуг/постачальника послуг.

Проблема	Можлива причина	Можливе рішення
Прилад не має функції.	<ul style="list-style-type: none"> <li>Прилад вимкнено.</li> <li>Неправильне підключення до електромережі.</li> </ul>	<ul style="list-style-type: none"> <li>Увімкніть прилад.</li> <li>Перевірте підключення до електромережі.</li> </ul>
Компресор не працює.	<ul style="list-style-type: none"> <li>Нестача води від системи подачі води.</li> <li>Контейнер заповнений льодом.</li> </ul>	<ul style="list-style-type: none"> <li>Перевірте систему подачі води. Якщо все гаразд, перезавантажте прилад.</li> <li>Вийміть трохи льоду.</li> </ul>
Компресор працює, але кубик льоду/лусочки лупи не утворюються.	<ul style="list-style-type: none"> <li>Витікання холодоагенту</li> <li>Систему охолодження заблоковано.</li> </ul>	Зверніться до постачальника.
Світяться індикатор «Рівень води надто низький».	<ul style="list-style-type: none"> <li>Нестача води від системи подачі води.</li> <li>Водний клапан пошкоджений.</li> <li>Тиск води надто повільний.</li> </ul>	<ul style="list-style-type: none"> <li>Перевірте систему подачі води. Якщо все гаразд, перезавантажте прилад.</li> <li>Зверніться до постачальника.</li> <li>Переконайтеся, що тиск води у крані становить не менше 1 кг/см<sup>2</sup></li> </ul>
Індикатор «Відображення помилки» завжди світяться	Двигун трансмісії несправний.	Зверніться до постачальника.
	Не працює пристрій для кріплення.	
	Вентилятор конденсатора несправний.	
«Відображення провини» відбувається 3 рази на 5 с	Датчик рівня льоду не працює.	Зверніться до постачальника.
«Відображення провини» вмикається один раз на 5 с	Датчик температури води не працює.	Зверніться до постачальника.
«Відображення провини» відбувається 2 рази на 5 с	Датчик конденсатора не працює.	Зверніться до постачальника.

Кубок льоду не може впасти (тільки 271773, 271780)	З'єднання електромагнітного клапана втрачається.	Зверніться до постачальника.
	Датчик температури води несправний.	Зверніться до постачальника.
	Двигун (бачок для води) не працює.	<ul style="list-style-type: none"> <li>Перевірте підключення двигуна.</li> <li>Зверніться до постачальника.</li> </ul>
Кубок льоду не є прозорим (тільки 271773, 271780)	Потоковий насос несправний.	<ul style="list-style-type: none"> <li>Перевірте підключення водного насоса</li> <li>Зверніться до постачальника</li> </ul>
	Фільтр резервуара для води заблокований.	Очистіть фільтр.
Витікання води	<ul style="list-style-type: none"> <li>Трубка для води пошкоджена.</li> <li>Тиск на вході води звисокий.</li> </ul>	<ul style="list-style-type: none"> <li>Замініть трубку для води.</li> <li>Перевірте та зменште тиск води на вході.</li> </ul>
Нестача води всередині приміщення для зберігання кубиків льоду	<ul style="list-style-type: none"> <li>Встановлення зливної трубки нижче горизонтального рівня води.</li> <li>Трубку для зливу заблоковано.</li> </ul>	<ul style="list-style-type: none"> <li>Відрегулюйте висоту дренажної трубки.</li> <li>Замініть дренажну трубку.</li> </ul>

## Гарантія

Будь-які дефекти, що впливають на функціональність приладу, які стають очевидними протягом одного року після покупки, будуть відремонтовані за допомогою безкоштовного ремонту або заміни за умови, що прилад використовувався та підтримувався відповідно до інструкцій, а також не був зловживаний або не був використаний неналежним чином. Це не впливає на Ваші законні права. Якщо прилад вимагався за гарантією, вкажіть, де і коли він був придбаний, і додайте підтвердження покупки (наприклад, квитанцію). Відповідно до нашої політики постійної розробки продукції ми залишаємо за собою право змінювати технічні характеристики виробу, упаковки та документації без попереднього повідомлення.

## Утилізація та довкілля



При виведенні приладу з експлуатації його не можна утилізувати разом з іншими побутовими відходами. Замість цього ви несете відповідальність за утилізацію свого обладнання для відходів, передаючи його призначеному пункту збору.

Недотримання цього правила може бути покарано відповідно до чинних правил утилізації відходів. Окреме збирання та переробка вашого обладнання для відходів під час утилізації допоможе зберегти природні ресурси та забезпечити їх переробку у спосіб, який захищає здоров'я людини та довкілля. Для отримання додаткової інформації про те, де можна перекинути відходи для переробки, зверніться до місцевої компанії з збору відходів. Виробники та імпортери не несуть відповідальності за переробку, лікування та екологічну утилізацію, як безпосередньо, так і через загальнодоступну систему.



## Lugupeetud klient!

Täname, et ostsite selle Arctic seadme. Lugege käesolev kasutusjuhend tähelepanelikult läbi, pöörates erilist tähelepanu allpool toodud ohutusnõuetele, enne kui seadme esmakordselt paigaldate ja kasutate.

## Ohutusjuhised

- Kasutage seadet ainult ettenähtud otstarbel, nagu käesolevas juhendis kirjeldatud.
- Tootja ei vastuta mis tahes kahjude eest, mis on põhjustatud ebaõigest kasutamisest või ebaõigest kasutusest.
-  **OHT! ELEKTRILÕOGI OHT!** Ärge püüdke seadet ise parandada. Ärge kastke seadme elektrilisi osi vette ega muudesse vedelikesse. Ärge kunagi hoidke seadet voolava vee all.
- **ÄRGE KUNAGI KASUTAGE KAHJUSTATUD SEADET!** Kontrollige elektrihüvendusi ja toitejuhet regulaarselt kahjustuste suhtes. Kui seade on kahjustatud, eemaldage see vooluvõrgust. Ohu ja vigastuste vältimiseks tohib parandustöid teha ainult tarnija või kvalifitseeritud isik.
- **HOIATUS!** Seadme paigutamisel suunake toitejuhe ohutult, et vältida juhuslikku sissetõmbamist, kahjustamist, kokkupuutes kuumaga või komistusohtu.
- **HOIATUS!** Kui pistik on seinakontaktis, on seade toiteallikaga ühendatud.
- **HOIATUS!** Enne vooluvõrgust lahutamist, puhastamist, hooldamist või ladustamist lülitage seade ALATI välja.
- Ühendage seade pistikupessa ainult seadme etiketil toodud pinge ja sagedusega.
- Ärge puudutage pistikut/elektrilisi ühendusi märgade või niiskete kätega.
- Hoidke seade ja elektripistikud veest ning teistest vedelikest eemal. Kui seade kukub vette, eemaldage kohe toiteühendus. Ärge kasutage seadet enne, kui kvalifitseeritud tehnik on seda kontrollinud. Nende juhiste eiramine võib põhjustada eluohtlikke riske.
- Ühendage toiteallikas kergesti ligipääsetavasse pistikupessa, et saaksite seadme hädaolukorras kohe vooluvõrgust eemaldada.
- Veenduge, et juhe ei puutu kokku teravate või kuumade esemetega ja hoidke seda eemal lahtisest tulest. Ärge kunagi tõmmake toitejuhtmest, et see pistikupesast eemaldada, vaid tõmmake selle asemel alati pistikut.
- Ärge kunagi kandke seadet selle juhtmest.
- Ärge kunagi püüdke seadme korpuset ise avada.
- Ärge sisetage esemeid seadme korpusesse.
- Ärge jätke seadet kasutamise ajal järelevalveta.
- Seda seadet peaks kasutama ainult koolitatud personal restorani köögis, sööklates, baarides jne.
- Seda seadet ei tohi kasutada füüsilise, sensoorse või vaimse puudega inimesed ega isikud, kellel puuduvad vastavad kogemused ja teadmised.
- Lapsed ei tohi seda seadet mingil juhul kasutada.
- Hoidke seade ja selle elektrihüanded lastele kättesaamatus kohas.
- Ärge kunagi kasutage mid tarvikuid ega lisaseadmeid peale nende, mis on seadmega kaasas või tootja poolt soovitatud. Vastasel juhul riskite kasutaja ohutusega ja võite seadet kahjustada. Kasutage ainult originaalvaruosi ja -tarvikuid.

- Ärge kasutage seadet välise taimeri või kaugjuhtimissüsteemi abil.
- Ärge asetage seadet kuumusobjektile (bensiin, elektripliit, söepliit jne).
- Ärge katke töötavat seadet kinni.
- Ärge asetage seadme peale mingeid esemeid.
- Ärge kasutage seadet lahtise tule, plahvatusohtlike või kergetisüttivate materjalide läheduses. Kasutage seadet alati horisontaalsel, stabiilsel, puhtal, kuumakindlal ja kuival pinnal.
- Seade ei sobi paigaldamiseks kohta, kus võib olla veejuga.
- Jätke kasutamise ajal seadme ümber vähemalt 20 cm ruumi ventileerimiseks.
- **HOIATUS!** Hoidke kõik seadme ventilatsioonivad takistusteta.

## Ohutuslased erijuhised

- Kui toitejuhe on kahjustatud, peab selle ohu vältimiseks välja vahetama tootja, tema teenindusagent või sarnase kvalifikatsiooniga isikud.



**ETTEVAATUST! TULEKAHJU OHT!** Kasutatud külmaaine on R290. See on tuleohtlik külmaaine, mis on keskkonnasõbralik. Kuigi see on tuleohtlik, ei kahjusta see osoonikihti ega suurenda kasvuhooneefekti. Selle jahutusvedeliku kasutamine on aga viinud seadme määratase vahese tõusuni. Lisaks kompressori mürale võite kuulda ka süsteemi ümber voolavat jahutusvedelikku. See on vältimatu ja ei mõjuta ebasoodsalt seadme tööd. Seadme transportimisel ja seadistamisel tuleb olla ettevaatlik, et ükski jahutusüsteemi osa ei saaks kahjustada. Jahutusvedeliku lekkimine võib silmi kahjustada.

- **ETTEVAATUST! PÕLETUSTE OHT!** Nahale pihustatud keraamikavedelik võib põhjustada kriitilisi põletusi. Hoidke silmad ja nahk kaitsitud. Külmaaine põletuste korral loputage kohe külma veega. Kui põletused on raskek, rakendage jääd ja võtke viivitamatult ühendust meditsiinilise raviga.
- **HOIATUS!** Tagage sisseehitamisel ümbritsevas struktuuris piisav ventilatsioon. Ärge kunagi blokeerige õhuvoolu ime-mist ja õhu väljalaskeava, et hoida õhuringlust.
- **HOIATUS!** Ärge kasutage sulatusprotsessi kiirendamiseks mehaanilisi seadmeid ega muid vahendeid, välja arvatud need, mida tootja on soovitanud.
- **HOIATUS!** Ärge kahjustage külmaaine ahelat.
- **HOIATUS!** Ärge kasutage seadme toidu säilitamise seksioonides elektriseadmeid, välja arvatud juhul, kui need on tootja soovitatud tüüpi.
- Ärge asetage seadmesse ega selle lähedusse ohtlikke tooteid, nagu kütus, alkohol, värv, aerosoolipurgid koos tuleohtlike raketikütuse, tuleohtlike või plahvatusohtlike ainetega jne.
- Pärast paigaldamist ei tohi seadet kallutada rohkem kui 5° nurga all ja selle sissetulitamiseks tuleb oodata 2 tundi, enne kui selle vooluvõrku ühendate. Sama kehtib ka siis, kui seadet hiljem liigutatakse.
- Kui seade on välja lülitatud või vooluvõrgust lahutatud, tuleb oodata 5 minutit, kuni seade uuesti sisse lülitatakse.
- Ühtegi muud seadet ei tohi ühendada samasse pistikupessa, mis selle seadmega.

## Ettenähtud kasutus

- See seade on ette nähtud kasutamiseks majapidamistes ja sarnastes rakendustes, näiteks:
  - töötajate köögilad kauplustes, kontorites ja muudes töökondades;
  - talumajad;
  - klientide poolt hotellides, motellides ja muudes elamutüüpides;
  - Voodi ja hommikusöögi tüüpi keskkond.
- Seade on mõeldud pidevalt kuuli jääkuubikuks / helveseks jääks. Muu kasutamine võib põhjustada seadme kahjustusi või kehavigastusi.
- Seadme mis tahes muul otstarbel kasutamist loetakse seadme väärkasutuseks. Kasutaja vastutab ainuiskuliselt seadme ebaõige kasutamise eest.

## Maanduse paigaldamine

See seade on klassifitseeritud I kaitseklassi ja see tuleb ühendada kaitsemaandusega. Maandamine vähendab elektrilöögi ohtu, pakkudes elektrivoolu jaoks väljapääsujuhet.

See seade on varustatud toitejuhtmega, millel on maanduspistik, või elektriühendustega, millel on maandusjuhe. Ühendused peavad olema õigesti paigaldatud ja maandatud.

## Toote peamised osad

### (Joonis 1 lk 3)

1. ON / OFF-lüüti koos sisseehitatud näidikuga (roheline)
2. Ekraanipaneel, mis näitab erinevat funktsioonilampi
3. Esipaneel
4. Uks libistamine
5. Jääriit
6. Jäämahuti
7. Jää täisvõimsuse andur
8. Toitekaabel
9. Veevarustuse sisend
10. Drenaažitoru auk
11. Jalad
12. Drenaaži kate
13. Toitekaabel
14. LED-valgusti triip

**Märkus:** Selle juhendi sisu kehtib kõigi loetletud esemete kohta, kui pole teisiti öeldud. Välimus võib joonisel näidatud illustatsioonidest erineda.

## Varuosad või tarvikud

### (Joonis 2 lk 4)

15. Vee sisselaskevooluk
16. Vee väljalaskevooluk
17. Varutiendusseib x2
18. Jäätis

## Juhtpaneel

### (Joonis 3 lk 4)

1. Tööindikaator (roheline)
2. Vea näitamine (punane)
3. Hoiupaak on täis (kollane)
4. Veetase on liiga madal (kollane)

## Ettevalmistus enne kasutamist

- Eemaldage kogu kaitsepeakend ja mähkimine.
  - Kontrollige, kas seade on heas seisukorras ja koos kõigi tarvikutega. Ebataieliku või kahjustatud kohaletoimetamise korral võtke kohe ühendust tarnijaga. Sellisel juhul ärge seadet kasutage.
  - Enne kasutamist puhastage tarvikud ja seade (vt ==> Puhastamine ja hooldus).
  - Veenduge, et seade on täiesti kuiv.
  - Asetage seade horisontaalsele, stabiilsele ja kuumakindlale pinnale, mis on veepriimats eest ohutu.
  - Hoidke pakend alles, kui kavatsete seadet tulevikus hoida.
  - Hoidke kasutusjuhendit edaspidiseks kasutamiseks.
- MÄRKUS!** Tootmisjäikide tõttu võib seade esimestel kasutustel tekitada kergelt lõhna. See on normaalne ega viita defektile ega ohule. Veenduge, et seade on hästi ventileeritud.

## Paigaldamine

**Tähelepanu:** Kõiki paigaldus-, hooldus- ja remonditöid tohib teha ainult kvalifitseeritud ja volitatud tehnik.

- Kontrollige, kas seade on kahjustamata või täielikult kohale toimetatud. Kahjustuste või mittetäieliku kohaletoimetamise korral ÄRGE kasutage seadet ja võtke viivitamatult ühendust tarnijaga.
- Kontrollige, kas kaasas on sellised tarvikud nagu veevoolik, vee väljalaskevoolik, kaks varutiendusseibi ja jääkraan.
- Eemaldage kogu pakkematerjal ja kaitsekile (kui on kohaldatav).
- Asetage seade tasasele, kindlale ja ohutule pinnale, mis toetab seadme kaalu, ning kasutamise ajal tekkiva kuulijääkuubiku / helvese jääga.
- Vältige kokkupuudet otsese päikesevalguse või otsese sooju-sallikaga, nagu pliit, soojusahi jne.
- Ventilatsiooni eesmärgil veenduge, et seadme iga külje ümber on vähemalt 20 cm vahemaad.
- Vajaduse korral asetage seade nii, et pistik oleks hõlpsasti ligipääsetav ja selle pistikupesast kiiresti eemaldatud.
- Seadistage seade veevarustusühenduse lähedale.

## Ühendus veevarustusega

### (Joonis 1 lk 3)

**Tähelepanu:** Seadet tohib ühendada ainult külma joogiveega. Vastasel juhul tuleb eelnevalt paigaldada puhastussüsteem või filter.

- Ühendage vee sisselaskevooliku üks ots veekraani 3/4-tollise kruvituupi konektoriga, et saada joogitav kraanivesi. Seejärel ühendage vooliku teine ots seadme tagaküljele, keerates seda päripäeva. Enne ühendamist pange tihendusseibid kindlasti mõlemasse otsa.
- Järgmisena ühendage äravooluvooliku üks ots, kasutades kummist drenaažimansetti seadme tagaküljele. Kinnitage teine ots kanalisatsiooni väljalaskeava/veemahuti külge. Reovee väljalaskeava/veemahuti kõrgus peab asuma seadme madalamal, et vesi saaks välja voolata.

**Märkus:** Sissetuleva vee toiterõhu vahemik: 1–8 kg/cm<sup>2</sup> (0,098–0,785 MPa). Kui rõhk ületab seda vahemikku, tuleb paigaldada rõhu vähendamine.

## Kasutusjuhend

- Enne esimest kasutamist puhastage seadme sisemust ja välispinda leige vee ja pehme lapiga.
- Asetage seade hästi ventileeritavasse kohta, jättes ventilatsiooni eesmärgil vähemalt 150 mm vahe igale küljele.
- Laske seadmel umbes tund aega ükski seista, et külmaainet lahendada. Veenduge, et ühendus veevarustusüsteemiga oleks nõuetekohane.
- Seejärel ühendage see sobivasse pistikupessa.
- Vajutage SISSE/VÄLJA-lülitit juhtpaneelil, et käivituda.
- Seejärel kasutab seade sees puhastamiseks vett ja vesi voolab automaatselt välja. Seekord süttivad "Tööindikaator", "Vihatus", "Veetase on liiga madal" indikaatorid ja vilguvad umbes 30 sekundit.
- Samuti süttib roheline ON / OFF-lülit. Seade hakkab tööle.
- Kuuli jääkuubiku / helvise jää valmistamise protsess on täiesti automaatne, see koosneb mitmest etapist järgmiselt: Vee sisselaskeava => kuulijääkuubiku / helvise jää tootmine => Kuulijääkuubiku väljutamine / helves jää => kuulijääkuubiku / helvise jää säilitamine.
- Seejärel lükake liugust ja kasutage jää eemaldamiseks jääkotti.
- Kui jäämahuti on täis, süttib indikaator „Hoiupeak täis“ kollaselt ja seade lõpetab töötamise automaatselt.
- Kui kuulijääkuubiku / helvise jää on eemaldatud, jätkab seade kuulijääkuubiku / helvise jää tootmist automaatselt.
- Märkus: Sanitaarkaaluksustel peaksite igaks kasutamiseks hävitama esimeses tsükliis toodetud kuuli jääkuubiku / helvise jää. Ärge kasutage neid jookide või jahutava toidu jaoks.
- Kui veevarustusest ei piisa, süttib kollaselt indikaator "Veetase on liiga madal" ja seade peatub automaatselt. Kontrollige seadmega ühendatud veevarustust (voolikuid).
- Vea või tõrke korral süttib punane märgutuli „Väljumise võimalus“ ja seade lõpetab töötamise automaatselt.
- Lülitage seade VÄLJA, vajutades SISSE/VÄLJA-lülitit ja eemaldage see vooluvõrgust, kui seda ei kasutata.

### Märkused:

- ÄRGE lülitage seadet uuesti sisse kohe pärast automaatset väljalülitamist (põhjustatud ebapiisava veevarustuse, kuulijääkuubiku / helvise jää mahuti liiga täis, voolukatkestuse tõttu). Oodake vähemalt 3 ~ 5 minutit, et vältida kompressori kahjustamist.
- Kontrollige regulaarselt vee sisselaske- ja väljalaskevooliku ühendusi vee lekkimise või ülevoolu suhtes.
- Kui seadet pikemat aega ei kasutata, eemaldage seadme tagaküljel olev dreenažikate. Pühkige veepaaki kuiva puhta lapiga.

## Puhastamine ja hooldus

- **TÄHELEPANU!** Enne houstumist, puhastamist ja hooldamist eemaldage seade alati vooluvõrgust ja jahutage maha.
- Ärge kasutage puhastamiseks veejuga ega aurupuhastit ning ärge lükake seadet vee alla, sest osad saavad märjaks ja tulemuseks võib olla elektrilöök.
- Kui seadet ei hoita heas puhtuses, võib see kahjustada seadme eluiga ja põhjustada ohtliku olukorra.

## Puhastamine

- Puhastage jahutatud välispinda lapi või käsnaaga, mida on kergelt niisutatud pehmetoimelise seebilahusega.
- Hügieenilistel põhjustel tuleb seadet enne ja pärast kasutamist puhastada.
- Vältige vee kokkupuudet elektriliste komponentidega.
- Puhastage mahuti sisemust mitteabrsiivse pesuainega ja loputage puhta veega.
- Ärge kunagi kastke seadet vette ega muudesse vedelikesse.
- Ärge kunagi kasutage agressiivseid puhastusvahendeid, abrasiivseid käsnasid ega kloori sisaldavaid puhastusvahendeid. Ärge kasutage puhastamiseks terasvilla, metallist nõusid ega teravaid või teravaid esemeid. Ärge kasutage bensini ega lahusteid!
- Ükski osa ei ole nõudepesumasinakindel.
- Puhastage kondensaatorit iga 2 ~ 3 kuu järel.

## Hooldus

- Kontrollige seadme tööd regulaarselt, et vältida tõsisid õnnetusi.
- Kui näete, et seade ei tööta korralikult või esineb probleem, lõpetage selle kasutamine, lülitage see välja ja võtke ühendust tarnijaga.
- Kõik hooldus-, paigaldus- ja remonditööd peavad läbi viima spetsialiseerunud ja volitatud tehnikud või tootja poolt soovitatud.

## Transport ja houstumine

- Enne houstumist veenduge alati, et seade on vooluvõrgust lahti ühendatud ja täielikult maha jahtunud.
- Hoidke seadet jahedas, puhtas ja kuivas kohas.
- Ärge kunagi asetage seadmele raskeid esemeid, kuna see võib seda kahjustada.
- Ärge liigutage seadet, kui see on töös. Kui seade liigub, eemaldage see vooluvõrgust ja hoidke seda all.
- Masina liigutamisel või transportimisel tuleb olla eriti ettevaatlik selle suure kaalu tõttu. Vähemalt 2 inimesega või osutukorviga. Liigutage masinat aeglaselt, ettevaatlikult ja ärge kunagi kallutage üle 45°.

## Tõrkeotsing

Kui seade ei tööta korralikult, kontrollige lahust allolevast tabelist. Kui te ikka veel ei suuda probleemi lahendada, võtke ühendust tarnija/teenuse osutajaga.

Probleem	Võimalik põhjus	Võimalik lahendus
Seadmel puudub funktsioon.	<ul style="list-style-type: none"><li>• Seade on välja lülitatud.</li><li>• Elektrivarustusega ei ole korralikult ühendatud.</li></ul>	<ul style="list-style-type: none"><li>• Lülitage seade SISSE.</li><li>• Kontrollige ühendust elektrivarustusega.</li></ul>
Kompressor ei tööta.	<ul style="list-style-type: none"><li>• Veepuudus veevarustusüsteemist.</li><li>• Konteiner on jääd täis.</li></ul>	<ul style="list-style-type: none"><li>• Kontrollige veevarustusüsteemi. Kui kõik on korras, taaskäivitage seade.</li><li>• Võtke jää välja.</li></ul>
Kompressor töötab, kuid kuuli jääkuubikut / helvest jääd ei tehta.	<ul style="list-style-type: none"><li>• Külmaaine leke</li><li>• Külmutussüsteem on blokeeritud.</li></ul>	Võtke ühendust tarnijaga.

"Veetase on liiga madal" indikaator põleb.	<ul style="list-style-type: none"> <li>• Veepuudus veevarusustussüsteemist.</li> <li>• Veeventiil on kahjustatud.</li> <li>• Kõputage veesurvet liiga aeglaselt.</li> </ul>	<ul style="list-style-type: none"> <li>• Kontrollige veevarustusüsteemi. Kui kõik on korras, taaskäivitage seade.</li> <li>• Võtke ühendust tarnijaga.</li> <li>• Veenduge, et kraanivee rõhk on vähemalt 1 kg/cm<sup>2</sup></li> </ul>
"Sõltuvuse kõrvaldamine" indikaator on alati sisse lülitatud	Käigumootor on defektne.	Võtke ühendust tarnijaga.
	Hail seade ei tööta.	
	Kondensaatori ventilaator on defektne.	
"Süütevaidlus" on 3 korda 5 sekundi kohta	Jäätaseme andur ei tööta.	Võtke ühendust tarnijaga.
"Süütevaidlus" kehtib üks kord 5 sekundi kohta	Veetemperatuuri andur ei tööta.	Võtke ühendust tarnijaga.
"Süütehäire" on 2 korda 5 sekundi kohta	Kondensaatori andur ei tööta.	Võtke ühendust tarnijaga.
Jääkuubikut ei saanud maha kukkuda [ainult 271773, 271780]	Elektromagnetilise klapi ühendus on kadunud.	Võtke ühendust tarnijaga.
	Veetemperatuuri andur on defektne.	Võtke ühendust tarnijaga.
	Mootor (veepaak) ei tööta.	<ul style="list-style-type: none"> <li>• Kontrollige mootori ühendust.</li> <li>• Võtke ühendust tarnijaga.</li> </ul>
Jääkuubikud ei ole läbipaistvad [ainult 271773, 271780]	Veevoolupump on defektne.	<ul style="list-style-type: none"> <li>• Kontrollige veepumba ühendust</li> <li>• Võtke ühendust tarnijaga</li> </ul>
	Veepaagi filter on blokeeritud.	Puhastage filter.
Vee leke	<ul style="list-style-type: none"> <li>• Veetoru on kahjustatud.</li> <li>• Vee sisselaskerõhk on liiga kõrge.</li> </ul>	<ul style="list-style-type: none"> <li>• Vahetage veetoru välja.</li> <li>• Kontrollige ja vähendage vee sisselaskerõhku.</li> </ul>
Püsiv vesi jääkuubiku hoiuruumis	<ul style="list-style-type: none"> <li>• Tühjendustoru paigaldamine on horisontaalsest veetasemest madalam.</li> <li>• Tühjendustoru on ummistunud.</li> </ul>	<ul style="list-style-type: none"> <li>• Reguleerige tühjendustoru kõrgust.</li> <li>• Vahetage tühjendustoru välja.</li> </ul>

## Garantii

Kõik defektid, mis mõjutavad seadme funktsionaalsust ja mis ilmnevad ühe aasta jooksul pärast ostu sooritamist, parandatakse tasuta remondi või asendamisega, kui seadet on kasutatud ja hooldatud vastavalt juhiste ning seda ei ole mingil viisil

kuritarvitatud või väärkasutatud. See ei mõjuta teie seadusest tulenevaid õigusi. Kui seadet nõutakse garantii alusel, siis märkige, kus see osteti, ja lisage ostutõend (nt kviitung).

Kooskõlas meie toote pideva arendamise poliitikaga jätame endale õiguse muuta toote, pakendi ja dokumentatsiooni tehnilisi andmeid ette teatamata.

## Kõrvaldamine ja keskkond



Seadme väljalülitamisel ei tohi seda kõrvaldada koos muude olmejäätmetega. Selle asemel on teie kohustus visata jäätmed kogumispunkti. Selle reegli mittejärgimine võib olla kooskõlas jäätmete kõrvaldamist käsitlevate kohalduvate eeskirjadega sanaliseeritud. Teie seadmete jäätmete eraldi kogumine ja ringlussevõtt kõrvaldamise ajal aitab säilitada loodusressursse ja tagab selle ringlussevõtu viisil, mis kaitseb inimeste tervist ja keskkonda.

Lisateabe saamiseks selle kohta, kuhu võite oma jäätmed ringlussevõtuks viia, võtke ühendust kohaliku jäätmekogumissettevõttega. Tootjad ja importijad ei võta vastutust ringlussevõtu, töötlemise ja ökoloogilise hävitamise eest, kas otse või avaliku süsteemi kaudu.

## LATVISKI

Cienjāmājs klient,

Pateicāmies, ka iegādājāties šo Arktic ierīci. Pirms ierīces pirmās uzstādīšanas un lietošanas reizes uzmanīgi izlasiet šo lietotāja rokasgrāmatu, īpašu uzmanību pievēršot drošības noteikumiem, kas izklāstīti tālāk.

## Drošības norādījumi

- Izmantojiet ierīci tikai paredzētajam mērķim, kā aprakstīts šajā rokasgrāmatā.
- Ražotājs neatbild par bojājumiem, kas radušies nepareizas ekspluatācijas un nepareizas lietošanas rezultātā.
-  **NEKADĀ GADĪJUMĀ NEIZMANTOJIET BOJĀTU IERĪCI!** Nemēģiniet remontēt ierīci patstāvīgi. Neiegremdējiet ierīces elektriskās daļas ūdenī vai citos šķidrums. Nekad neturiet ierīci tekošā ūdenī.
- **NEIZMANTOJIET BOJĀTU IERĪCI!** Regulāri pārbaudiet, vai elektriskie savienojumi un vads nav bojāti. Ja ierīce ir bojāta, atvienojiet to no elektrotīkla. Lai izvairītos no briesmām vai ievainojumiem, visus remontdarbus drīkst veikt tikai piegādātājs vai kvalificēts speciālists.
- **BRĪDINĀJUMS!** Novietojiet ierīci, droši izvietojiet barošanas vadu, ja nepieciešams, lai izvairītos no nejaušanas vilkšanas, sabojāšanas, saskāres ar sildvirsmu vai pakļūšanas riska.
- **BRĪDINĀJUMS!** Kamēr spraudnis ir kontaktlīdzdā, ierīce ir pievienota strāvas padevei.
- **BRĪDINĀJUMS!** VIENMĒR izslēdziet ierīci, pirms atvienojat to no elektrotīkla, tīrīšanas, apkopes vai uzglabāšanas.
- Pieslēdziet ierīci elektrības kontaktlīdzdai tikai ar spriegumu un frekvenci, kas norādīta uz ierīces etiķetes.
- Nepieskarieties kontaktdakšas/elektriskajiem savienojumiem ar slapjām vai mitrām rokām.
- Turiet ierīci un elektrisko aizgriezni/savienojumus atstātus no ūdens un citiem šķidrumiem. Ja ierīce iekrīt ūdenī, nekavējoties atvienojiet strāvas padevi. Nelietojiet ierīci, kamēr to nav pārbaudījis kvalificēts speciālists. Šo norādījumu neievēroša-

na var radīt dzīvībai bīstamus riskus.

- Pievienojiet strāvas avotu viegli pieejamai kontaktligzdai, lai ārkārtas gadījumā varētu nekavējoties atvienot ierīci.
- Pārliedzinieties, ka vads nesaskaras ar asiem vai karstiem priekšmetiem, un neļaujiet tiem aizdedzties. Nekad nevelciet strāvas vadu, lai atvienotu to no kontaktligzdas. Tā vietā vienmēr velciet kontaktakdas.
- Nekādā gadījumā neturiet ierīci aiz vada.
- Nekādā gadījumā nemēģiniet atvērt ierīces korpusu.
- Neievietojiet ierīcē priekšmetus.
- Nekad neatstājiet ierīci bez uzraudzības lietošanas laikā.
- Šo ierīci drīkst izmantot tikai apmācīti darbinieki restorāna virtuvē, ēdnīcās vai bāros utt.
- Šo ierīci nedrīkst izmantot personas ar ierobežotām fiziskām, sensorām vai garīgām spējām, kā arī personas ar nepietiekamu pieredzi un zināšanām.
- Šo ierīci nekādā gadījumā nedrīkst lietot bērni.
- Glabājiet ierīci un tās elektriskos savienojumus bērniem nepieejamā vietā.
- Nekad neizmantojiet ierīces komplektācijā iekļautos vai ražotāja ieteiktos piederumus vai ierīces. Pretējā gadījumā pastāv drošības risks lietotājam un ierīces bojājumi. Izmantojiet tikai oriģinālās daļas un piederumus.
- Neizmantojiet šo ierīci ar ārēju laika slēdzi vai tālvadības sistēmu.
- Nenovietojiet ierīci uz sildāmā priekšmeta (benzīna, elektriskā, ogles plīts utt.).
- Nenosedziet ierīci, ja tā darbojas.
- Nenovietojiet nekādus priekšmetus uz ierīces virsmas.
- Nelietojiet ierīci atklātas liesmas, sprādzienbīstamu vai viegli uzliesmojošu materiālu tuvumā. Vienmēr darbiniet ierīci uz horizontālas, stabilas, tīras, karstumizturīgas un sausas virsmas.
- Ierīce nav piemērota uzstādīšanai vietā, kur varētu izmantot ūdens strūklu.
- Atstājiet vismaz 20 cm lielu vietu ap ierīci, lai nodrošinātu ventilāciju lietošanas laikā.
- **BRĪDINĀJUMS!** Nenobloķējiet ierīces ventilācijas atveres.

## Īpašas drošības instrukcijas

- Ja strāvas vads ir bojāts, tas jānomaina ražotājam, tā servisa pārstāvim vai līdzvērtīgi kvalificētām personām, lai izvairītos no apdraudējuma.



**UZMANĪBU! UGUNSGRĒKA RISKS!** Izmantotais aukstumaģents ir R290. Tas ir uzliesmojošs aukstumaģents, kas ir videi draudzīgs. Lai gan tas ir uzliesmojošs, tas nesabojā ozona slāni un nepalielina siltumnīcas efektu. Tomēr šī dzesēšanas šķidruma lietošana ir nedaudz palielinājusi ierīces trokšņa līmeni. Papildus kompresora troksnim, iespējams, dzirdēsiet dzesēšanas šķidrumu, kas plūst pa sistēmu. No tā nevar izvairīties, un tas nelabvēlīgi neietekmē ierīces veiktspēju. Transportēšanas un ierīces uzstādīšanas laikā ir jāievēro piesardzība, lai neviena dzesēšanas sistēmas daļa netiktu bojāta. Dzesēšanas šķidruma noplūde var bojāt acis.

- **UZMANĪBU! APDEGUMU RISKS!** Uz ādas izsmidzinātais aukstuma šķidrums var izraisīt kritiskus apdegumus. Aizsargā acis un ādu. Ja rodas aukstumaģenta apdegumi, nekavējoties noskalojiet to ar aukstu ūdeni. Ja apdegumi ir smagi, nekavējoties uzklājiet ledu un sazinieties ar medicīnisko palīdzību.

- **BRĪDINĀJUMS!** Nodrošiniet pietiekamu ventilāciju apkārtējā konstrukcijā, iebūvējot. Nekad nobloķējiet gaisa plūsmas iesūkšanu un gaisa izplūdi, lai nodrošinātu gaisa cirkulāciju.
- **BRĪDINĀJUMS!** Neizmantojiet mehāniskas ierīces vai citus līdzekļus, lai paātrinātu atkausēšanas procesu, izņemot ražotāja ieteiktos.
- **BRĪDINĀJUMS!** Nesabojājiet aukstumaģenta kontūru.
- **BRĪDINĀJUMS!** Nelietojiet elektroierīces ierīces pārtikas uzglabāšanas nodalījumos, ja vien tie nav ražotāja ieteiktie.
- **BRĪDINĀJUMS!** Nelietojiet ierīcē vai tās tuvumā bīstamus produktus, piemēram, degvielu, spirtu, krāsu, aerosola kannas ar viegli uzliesmojošām propellantvielām, uzliesmojošām vai sprādzienbīstamām vielām utt.
- Pēc uzstādīšanas ierīci nedrīkst sasvērt leņķī, kas lielāks par 5°, un pirmo pievienošanas barošanas avotam ir jāgaida 2 stundas, lai to ieslēgtu. Tas pats attiecas arī uz ierīces pārvietošanu pēc tam.
- Ja ierīce ir izslēgta vai atvienota no strāvas padeves, ir jāgaida 5 minūtes, līdz tā atkal ieslēdzas.
- Neviena cita ierīce nedrīkst būt pieslēgta tai pašai kontaktligzdai, kāda ir šai ierīcei.

## Paredzētā lietošana

- Šī ierīce ir paredzēta izmantošanai mājāsaimniecībā un līdzīgos pielietojumos, piemēram:
  - personāla virtuves zonas veikalos, birojos un citās darba vidēs;
  - lauku mājās;
  - klientiem viesnīcās, moteļos un citā dzīvojamā tipa vidē;
  - Gultas un brokastu tipa vide.
- Ierīce ir paredzēta pastāvīgai ledus gabaliņu/ledus pārslu pagatavošanai. Jebkāda cita lietošana var izraisīt ierīces bojājumus vai traumas.
- Ierīces lietošana jebkādiem citiem mērķiem ir uzskatāma par ierīces nepareizu izmantošanu. Lietotājs ir pilnībā atbildīgs par ierīces nepareizu lietošanu.

## Zemējuma ierīkošana

Šī ierīce ir klasificēta kā **A aizsardzības klase** un tai jābūt savienotai ar aizsargzemējumu. Zemējums samazina strāvas trieciena risku, nodrošinot strāvas novadīšanas vadu.

Šī ierīce ir aprīkota ar strāvas vadu ar zemējuma spraudni vai elektriskiem savienojumiem ar zemējuma vadu. Savienojumiem jābūt pareizi uzstādītiem un iezemētiem.

## Produkta galvenās daļas

(1. attēls 3. lpp.)

1. Ieslēgšanas/izslēgšanas slēdzis ar iebūvētu indikatoru (zaļš)
2. Displeja panelis, kurā redzama dažādu funkciju lampiņa
3. Priekšējais panelis
4. Bīdāmās durvis
5. Ledus plaukts
6. Ledus uzglabāšanas konteiners
7. Ledus pilnas ietilpības sensors
8. Strāvas vads
9. Ūdens padeves ieplūde
10. Drenāžas caurules atvere
11. Kājas
12. Drenāžas vāks
13. Strāvas vads

14. LED gaismas josla

**Piezīme:** Šīs rokasgrāmatas saturs attiecas uz visiem uzskaitītajiem vienumiem, ja vien nav norādīts citādi. Izskats var atšķirties no attēlā redzamā.

## Rezerves daļas un piederumi

(2. attēls 4. lpp.)

15. Ūdens ieplūdes padeves šļūtene
16. Ūdens novadišanas šļūtene
17. Rezerves blīvēšanas paplāksne x2
18. Ledus kausiņš

## Vadības panelis

(3. attēls 4. lpp.)

1. Darbības indikators (zaļš)
2. Kļūmes attēlojums (sarkans)
3. Uzglabāšanas tvertne ir pilna (dzeltēna)
4. Ūdens līmenis ir pārāk zems (dzeltēns)

## Sagatavošana pirms lietošanas

- Noņemiet visu aizsargiekpakoju un iesaiņojumu.
- Pārbaudiet, vai ierīce ir labā stāvoklī un ar visiem piederumiem. Nepilnīgas vai bojātas piegādes gadījumā, lūdzu, nekavējoties sazinieties ar piegādātāju. Šajā gadījumā nelietojiet ierīci.
- Pirms lietošanas notīriet piederumus un ierīci (skatiet ==> Tīrīšana un apkope).
- Pārlicinieties, ka ierīce ir pilnīgi sausa.
- Novietojiet ierīci uz horizontālas, stabilas un karstumizturīgas virsmas, kas ir droša pret ūdens šļakatām.
- Saglabājiet iepakojumu, ja plānojat turpmāk uzglabāt savu ierīci.
- Saglabājiet lietotāja rokasgrāmatu turpmākai atsaucei.

**PIEZĪME!** Ražošanas atlieku dēļ ierīce var izdalīt vieglu smaku pirmajās lietošanas reizēs. Tas ir normāli un neuzrāda nekādu defektu vai apdraudējumu. Pārlicinieties, ka ierīce ir labi ventilēta.

## Uzstādīšana

**Uzmanību:** Visus uzstādīšanas, apkopes un remonta darbus drīkst veikt tikai kvalificēts un pilnvarots tehniķis.

- Pārbaudiet, vai ierīce nav bojāta vai ir pilnībā piegādāta. Bojājumu vai nepilnīgas piegādes gadījumā **NELIETOJĒT** ierīci un nekavējoties sazinieties ar piegādātāju.
- Pārbaudiet, vai komplektācijā ir iekļauti tādi piederumi kā ūdens padeves šļūtene, ūdens novadišanas šļūtene, 2 rezerves blīvēšanas paplāksnes un ledus kausiņš.
- Noņemiet visu iepakojuma materiālu un aizsargplēvi (ja piemērojams).
- Novietojiet ierīci uz līdzenas, stabilas un drošas virsmas, kas var izturēt ierīces svaru kopā ar lietošanas laikā radīto ledus gabaliņu/ledus pārslu.
- Izvairieties no tiešas saules gaismas vai tieša karstuma avota, piemēram, plīts, karstuma cepeškrāsns utt., iedarbības.
- Drodošīniet, lai ventilācijas nolūkos ierīces tuvumā būtu vismaz 20 cm attālums.
- Novietojiet ierīci tā, lai tai varētu viegli piekļūt, un nepieciešamības gadījumā to var ātri izņemt no kontaktligzdās.
- Uzstādiet ierīci ūdens padeves savienojuma tuvumā.

**Savienojums ar ūdens padevi**

## (1. attēls 3. lappusē)

**Uzmanību:** Ierīce jāpievieno tikai auksta dzeramā ūdens padevei. Pretējā gadījumā tīrīšanas sistēma vai filtrs ir jāuzstāda iepriekš.

- Vienu ūdens ieplūdes šļūtenes galu pievienojiet ūdens krāna padeves 3/4" tipa savienotājam, lai iegūtu dzeramo krāna ūdeni. Pēc tam pievienojiet šīs šļūtenes otru galu ierīces aizmugurē, skrūvējot pulksteņrādītāju kustības virzienā. Pirms savienošanas noteikti ievietojiet blīvējuma paplāksnes abos galos.
- Pēc tam pievienojiet vienu drenāžas šļūtenes galu, izmantojot gumijas drenāžas manšeti ierīces aizmugurē. Otru galu pievienojiet kanalizācijas izvadam / ūdens tvertnei. Notekūdeņu izplūdes / ūdens tvertnes augstumam jābūt zemākam par ierīci, lai varētu izplūst ūdens.

**Piezīme:** Ieplūdes ūdens padeves spiediena diapazons: 1-8 kg/cm<sup>2</sup> (0,098-0,785 MPa). Ja spiediens pārsniedz šo diapazonu, jāuzstāda spiediena reduktors.

## Lietošanas norādījumi

- Pirms pirmās lietošanas reizes notīriet ierīces iekšpusi un ārējo virsmu ar remdenu ūdeni un mikstu drānu.
- Novietojiet ierīci labi vēdināmā vietā, ventilācijas nolūkos atstājot vismaz 150 mm atstarpi ar visām pusēm.
- Ļaujiet ierīcei pastāvēt vienu stundu, lai nosēdinātu aukstumaģentus. Pārlicinieties, ka savienojums ir pareizi savienots ar ūdens padeves sistēmu.
- Pēc tam pievienojiet to piemērotai kontaktligzdai.
- Nospiediet ieslēgšanas/izslēgšanas slēdzi uz vadības paneļa, lai sāktu darbu.
- Pēc tam ierīce izmantos ūdeni, lai iztīrītu iekšpusi, un ūdens automātiski izplūdis. Šoreiz iedegas gaismas indikatori "Darbības indikators", "Kļūmes attēlojums", "Ūdens līmenis ir pārāk zems" un mirgo apmēram 30 sekundes.
- Arī ieslēgšanas/izslēgšanas slēdzis iedegas zaļā krāsā. Ierīce sāk darboties.
- Lodes ledus kubs / pārslu ledus izgatavošanas process ir pilnīgi automātisks, tas sastāv no vairākiem posmiem, kā norādīts zemāk:  
Ūdens ieplūde ==> lodes ledus kubiņa / ledus pārslu ražošana ==> lodes ledus kuba / ledus pārslu izstumšana ==> lodes ledus kuba / ledus pārslu uzglabāšana.
- Pēc tam pabīdīet bidāmās durvis un ar ledus kausiņu izņemiet ledu.
- Kad ledus uzglabāšanas tvertne ir pilna, indikators "Uzglabāšanas tvertne ir pilna" iedegsies dzeltenā krāsā un ierīce automātiski pārtrauks darbību.
- Kad lodes ledus kubiņš / ledus pārslas ir noņemtas, ierīce automātiski turpina lodes ledus kuba / ledus pārslu ražošanu.
- **Piezīme:** Sanitāro apsvērumu dēļ jums ir jāiznīcina pirmajā ciklā saražotais lodes ledus kubs / ledus pārslas katrai lietošanas reizei. Nelietojiet tos dzērieniem vai pārtikas dzesēšanai.
- Ja ūdens padeve nav pietiekama, indikators "Ūdens līmenis ir pārāk zems" iedegsies dzeltenā krāsā un ierīce automātiski pārtrauks darboties. Pārbaudiet ierīci pievienoto ūdens padevi (šļūteni).
- Ja rodas kāda kļūda vai kļūme, indikators "Kļūdas attēlojums" iedegsies sarkanā krāsā un ierīce automātiski pārtrauks darbību.
- Izslēdziet ierīci, nospiežot ieslēgšanas/izslēgšanas slēdzi, un atvienojiet to no elektrotīkla, kad to nelietojat.

Piezīmes:

- NEIESLĒDZIET ierīci atkārtoti tūlīt pēc automātiskās izslēgšanās (sakārā ar nepietiekamu ūdens padevi, pārāk pilnu ledus gabaliņu/ledus gabaliņu tvertni, strāvas pārtraukumu). Uzgaidiet vismaz 3 ~ 5 minūtes, lai izvairītos no kompresora bojājumiem.
- Regulāri pārbaudiet ūdens ieplūdes un izplūdes šļūtenes savienotājus, vai tajos nav noplūdes vai ūdens pārplūdes.
- Ja ierīce ilgstoši netiek lietota, noskrūvējiet ūdens aizplūdes vāku ierīces aizmugurē. Noslaukiet ūdens tvertni ar sausu, tīru drānu.

## Tīrīšana un apkope

- **UZMANĪBU!** Pirms ierīces uzglabāšanas, tīrīšanas un apkopes vienmēr atvienojiet to no strāvas padeves un atdzesējiet.
- Tīrīšanai neizmantojiet ūdens strūklu vai tvaika tīrītāju un nestumiet ierīci zem ūdens, jo tā daļas var samīkrt un var izraisīt elektriskās strāvas triecienu.
- Ja ierīce netiek uzturēta labā tīrības stāvoklī, tas var negatīvi ietekmēt ierīces kalpošanas laiku un izraisīt bīstamu situāciju.

### Tīrīšana

- Notīriet atdzesēto ārējo virsmu ar drānu vai sūkli, kas daudz samitrināts ar maigu ziepju šķīdumu.
- Higjēnas apsvērumu dēļ ierīce ir jātīra pirms un pēc lietošanas.
- Izvairieties no ūdens saskares ar elektriskajām sastāvdaļām.
- Iztīriet tvertnes iekšpusi ar neabrazīvu mazgāšanas līdzekli un noskalojiet ar tīru ūdeni.
- Nekādā gadījumā neiegremdējiet ierīci ūdenī vai citos šķīdumos.
- Nekad neizmantojiet agresīvus tīrīšanas līdzekļus, abrazīvus sūklus vai hloru saturošus tīrīšanas līdzekļus. Tīrīšanai neizmantojiet tērauda vati, metāla piederumus vai asus vai smailus priekšmetus. Neizmantojiet benzīnu vai šķīdinātājus!
- Neviena daļa nav mazgājama trauku mazgājamā mašīnā.
- Tīriet kondensatoru ik pēc 2 ~ 3 mēnešiem.

### Apkope

- Regulāri pārbaudiet ierīces darbību, lai novērstu nopietnus negadījumus.
- Ja redzat, ka ierīce nedarbojas pareizi vai radusies problēma, pārtrauciet tās lietošanu, izslēdziet to un sazinieties ar piegādātāju.
- Visi apkopes, uzstādīšanas un remonta darbi jāveic speciālistiem un pilnvarotiem tehniķiem vai ražotāja ieteiktiem.

### Transportēšana un uzglabāšana

- Pirms uzglabāšanas vienmēr pārliecinieties, ka ierīce ir atvienota no elektrotīkla un pilnībā atdzesis.
- Glabājiet ierīci vēsā, tīrā un sausā vietā.
- Nekādā gadījumā nenovietojiet uz ierīces smagus priekšmetus, jo tas var to sabojāt.
- Nepārvietojiet ierīci, kamēr tā darbojas. Pārvietojot ierīci, atvienojiet to no elektrotīkla un turiet apakšā.
- Pārvietojot vai transportējot mašīnu tā smagā svāra dēļ, jāievēro īpaša piesardzība. Ar vismaz 2 personām vai izmantojot grozu. Pārvietojiet mašīnu lēnām, uzmanīgi un nekad nesverieties augstāk par 45°.

## Problēmu novēršana

Ja ierīce nedarbojas pareizi, lūdz, pārbaudiet tālāk esošo tabulu, lai uzzinātu par risinājumu. Ja joprojām nevarat atrisināt problēmu, lūdz, sazinieties ar piegādātāju/pakalpojumu sniedzēju.

Problēma	Iespējamais iemesls	Iespējamo risinājums
Ierīcei nav funkcijas.	<ul style="list-style-type: none"> <li>• Ierīce ir izslēgta.</li> <li>• Nav pareizi pievienots elektrotīklam.</li> </ul>	<ul style="list-style-type: none"> <li>• Ieslēdziet ierīci.</li> <li>• Pārbaudiet savienojumu ar elektroapgādi.</li> </ul>
Kompresors nedarbojas.	<ul style="list-style-type: none"> <li>• Ūdens trūkums no ūdens apgādes sistēmas.</li> <li>• Konteiners ir pilns ar ledu.</li> </ul>	<ul style="list-style-type: none"> <li>• Pārbaudiet ūdens padeves sistēmu. Ja tas nav iespējams, restartējiet ierīci.</li> <li>• Izņemiet ledu.</li> </ul>
Kompresors darbojas, bet netiek ražots ledus kubs / ledus pārslas.	<ul style="list-style-type: none"> <li>• Aukstumnesēja noplūde</li> <li>• Dzesēšanas sistēma ir bloķēta.</li> </ul>	Sazinieties ar piegādātāju.
Iedegas indikators "Ūdens līmenis ir pārāk zems".	<ul style="list-style-type: none"> <li>• Ūdens trūkums no ūdens apgādes sistēmas.</li> <li>• Ūdens vārsts ir bojāts.</li> <li>• Ūdens spiediens ir pārāk lēns.</li> </ul>	<ul style="list-style-type: none"> <li>• Pārbaudiet ūdens padeves sistēmu. Ja tas nav iespējams, restartējiet ierīci.</li> <li>• Saņemieties ar piegādātāju.</li> <li>• Pārliecinieties, ka krāna ūdens spiediens ir vismaz 1kg/cm<sup>2</sup></li> </ul>
"Kļūmes attēlojums" indikators vienmēr ir ieslēgts	Reduktora motors ir bojāts.	Sazinieties ar piegādātāju.
	Pakaramais ierīce nedarbojas.	
	Kondensatora ventilators ir bojāts.	
"Kļūmes attēlojums" ir 3 reizes uz 5 sekundēm	Ledus līmeņa sensors nedarbojas.	Sazinieties ar piegādātāju.
"Kļūmes attēlojums" ir ieslēgts vienu reizi 5s	Ūdens temperatūras sensors nedarbojas.	Sazinieties ar piegādātāju.
"Kļūmes attēlojums" ir 2 reizes uz 5 sekundēm	Kondensatora sensors nedarbojas.	Sazinieties ar piegādātāju.

Ledus kubs nevarėja nokrist (271773, 271780 tikai)	Elektromagnetiskā vārsta savienojums zūd.	Sazinieties ar piegādātāju.
	Ūdens temperatūras sensors ir bojāts.	Sazinieties ar piegādātāju.
	Motors (ūdens tvertne) nedarbojas.	<ul style="list-style-type: none"> <li>• Pārbaudiet motora savienojumu.</li> <li>• Sazinieties ar piegādātāju.</li> </ul>
Ledus kubs nav caurspīdīgs (tikai 271773, 271780)	Ūdens plūsmas sūkņis ir bojāts.	<ul style="list-style-type: none"> <li>• Pārbaudiet ūdens sūkņa savienojumu</li> <li>• Sazinieties ar piegādātāju</li> </ul>
	Ūdens tvertnes filtrs ir bloķēts.	Iztīriet filtru.
Ūdens noplūde	<ul style="list-style-type: none"> <li>• Ūdens caurule ir bojāta.</li> <li>• Ūdens ieplūdes spiediens ir pārāk augsts.</li> </ul>	<ul style="list-style-type: none"> <li>• Nomainiet ūdens cauruli.</li> <li>• Pārbaudiet un samaziniet ūdens ieplūdes spiedienu.</li> </ul>
Stagnant ūdens ledus kuba uzglabāšanas telpā	<ul style="list-style-type: none"> <li>• Drenāžas caurules uzstādīšana ir zemāka par horizontālo ūdens līmeni.</li> <li>• Drenāžas caurule ir bloķēta.</li> </ul>	<ul style="list-style-type: none"> <li>• Noregulējiet drenāžas caurules augstumu.</li> <li>• Nomainiet iztukšošanas cauruli.</li> </ul>

## Garantija

Defektus, kas ietekmē ierīces funkcionalitāti un parādās gada laikā pēc tās iegādes, var novērst, tos salabojot vai nomainot bez maksas, ja ierīce tiek izmantota un uzturēta atbilstoši instrukcijām un nav izmantota nepareizi vai nepareizi. Jūsu likumīgās tiesības netiek ietekmētas. Ja ierīces garantija tiek pieprasīta, norādiet, kur un kad ierīce tika iegādāta, un iekļaujiet pirkuma apliecinājumu (piem., kvītī).

Saskaņā ar mūsu pastāvīgas produktu izstrādes politiku mēs paturam tiesības bez brīdinājuma mainīt produktu, iepakojumu un dokumentācijas specifikācijas.

## Likvidēšana un vide



Bojājot ierīci, to nedrīkst izmest kopā ar citiem sadzīves atkritumiem. Tā vietā jūs esat atbildīgs par atbrīvošanos no atkritumiem, nododot tos atkritumu savākšanas punktā. Šī noteikuma neievērošana var tikt sodīta saskaņā ar spēkā esošajiem noteikumiem par atkritumu likvidēšanu. Jūsu atkritumu noteikuma atsevišķa savākšana un pārstrāde iznīcināšanas laikā palīdzēs saglabāt dabas resursus un nodrošinās to pārstrādi tādā veidā, kas aizsargā cilvēku veselību un vidi.

Lai iegūtu plašāku informāciju par to, kur jūs varat atvest atkritumus pārstrādei, lūdz, sazinieties ar savu vietējo atkritumu savākšanas uzņēmumu. Ražotājs un importētājs neuzņemas atbildību par pārstrādi, apstrādi un ekoloģisku likvidēšanu ne tieši, ne izmantojot publisku sistēmu.

## Gerb. kliente,

**Dēkojame, kad įsijogite šį „Arctic” prietaisą. Prieš montuodami ir naudodami šį prietaisą pirmą kartą, atidžiai perskaitykite šį naudotojo vadovą, ypač atkreipdami dėmesį į toliau pateiktas saugos taisykles.**

## Saugos instrukcijos

- Prietaisą naudokite tik pagal numatytą paskirtį, kaip aprašyta šiame vadove.
- Gamintojas neatsako už jokią žalą, atsiradusią dėl netinkamo naudojimo ir netinkamo naudojimo.
-  **PAVOJUS! ELEKTROS SMŪGIO PAVOJUS!** Nebandykite patys taisyti prietaisą. Nemerkite prietaiso elektrinių dalių į vandenį ar kitus skysčius. Niekada nelaikykite prietaiso po tekančiu vandeniu.
- **NIEKADA NENAUDOKITE PAŽEISTO PRIETAISO!** Reguliariai tikrinkite elektros jungtis ir laidą, ar nėra pažeidimų. Jeigu prietaisas pažeistas, atjunkite jį nuo maitinimo šaltinio. Visus remonto darbus turi atlikti tik tiekėjas arba kvalifikuotas asmuo, kad būtų išvengta pavojaus ar sužalojimo.
- **ĮSPĖJIMAS!** Pastatydami prietaisą, jei reikia, saugiai veskite maitinimo laidą, kad netyčia nesitrauktumėte, nenukentėtumėte, nesusiliestumėte su kaitinimo paviršiumi arba nekiltų pavojus suklupti.
- **ĮSPĖJIMAS!** Kol kištukas yra lizde, prietaisas yra prijungtas prie maitinimo šaltinio.
- **ĮSPĖJIMAS!** VISADA išjunkite prietaisą prieš atjungdami nuo maitinimo šaltinio, valymo, priežiūros ar laikymo.
- Prietaisąjunkite tik prie elektros lizdo, kurio įtampa ir dažnis nurodyti prietaiso etiketėje.
- Nelieskite kištuko / elektros jungčių šlapiomis arba drėgnomis rankomis.
- Prietaisą ir elektros kištuką / jungtis laikykite atokiai nuo vandens ir kitų skysčių. Jeigu prietaisas patenka į vandenį, nedelsdami ištraukite maitinimo jungtis. Nenaudokite prietaiso, kol jo nepatikrino sertifikuotas technikas. Nesilaikant šių nurodymų kyla pavojus gyvybei.
- Prijunkite maitinimo šaltinį prie lengvai pasiekiamo elektros lizdo, kad avarijos atveju prietaisą būtų galima nedelsiant atjungti.
- Įsitinkite, kad laidas nesiliečia su aštriais ar karštais daiktais ir saugo jį nuo atviros ugnies. Niekada netraukite maitinimo laido, kad jį ištrauktumėte iš lizdo, visada traukite kištuką.
- Niekada nenešiokite prietaiso už jo laido.
- Niekada nebandykite patys atidaryti prietaiso korpuso.
- Nekiškite daiktų į prietaiso korpusą.
- Niekada nepalikite prietaiso be priežiūros naudojimo metu.
- Šį prietaisą turi naudoti apmokytas personalas restorano virtuvėje, valgykla arba baro personalas ir t. t.
- Šis prietaiso neturėtų naudoti asmenys, turintys fizinį, jautrumą ar protinį gebėjimą, arba asmenys, neturintys patirties ir žinių.
- Šio prietaiso jokių būdu negalima naudoti vaikams.
- Laikykite prietaisą ir jo elektros jungtis vaikams nepasiekiamose vietose.
- Niekada nenaudokite priedų ar kitų papildomų prietaisų, išskyrus tuos, kurie tiekiami su prietaisu arba kuriuos rekomenduoja gamintojas. To nepadarius, naudotojui gali kilti pavojus saugai ir prietaisas gali būti sugadintas. Naudokite



tik originalias dalis ir priedus.

- Nenaudokite šio prietaiso išoriniu laikmačiu arba nuotolinio valdymo sistema.
- Nedėkite prietaiso ant kaitinimo objekto (dujinės, elektrinės, anglies viryklės ir pan.).
- Neuždenkite veikiančio prietaiso.
- Ant prietaiso viršaus nedėkite jokių daiktų.
- Nenaudokite prietaiso šalia atviros liepsnos, sprogių ar degių medžiagų. Prietaisą visada naudokite ant horizontalaus, stabilaus, švaraus, karščiui atsparaus ir sauso paviršiaus.
- Prietaisas netinka montuoti toje vietoje, kurioje galima naudoti vandens srovę.
- Naudojimo metu palikite bent 20 cm plotą aplink prietaisą ventilacijai.
- **ĮSPĖJIMAS!** Visas prietaiso ventilacijos angas laikykite neužkimštas.

## Specialios saugos instrukcijos

- Jei pažeistas maitinimo laidas, jį turi pakeisti gamintojas, jo techninės priežiūros atstovas arba panašios kvalifikacijos asmenys, kad būtų išvengta pavojaus.



**PERSPĖJIMAS! GAISRO PAVOJUS!** Naudojamas šaltnešis yra R290. Tai degus šaltnešis, kuris yra nekenksmingas aplinkai. Nors jis yra degus, jis nepažeidžia ozono sluoksnio ir nepažidina šiltnamio efekto. Tačiau šio aušinimo skysčio naudojimas šiek tiek padidina prietaiso triukšmo lygį. Be kompresoriaus triukšmo, galbūt galėsite išgirsti aušinimo skystį, tekančią aplink sistemą. Tai neišvengiama ir neturi jokio neigiamo poveikio prietaiso veikimui. Transportuojant ir įrengiant prietaisą, reikia būti atsargiems, kad nebūtų pažeistos aušinimo sistemos dalys. Aušalo nuotėkis gali pakenkti akims.

- **PERSPĖJIMAS! NUDEGIMO PAVOJUS!** Ant odos purškiamas šaltnešio skystis gali sukelti kritinius nudegimus. Saugokite akis ir odą. Jei šaltnešis nudega, nedelsdami nuplaukite šaltu vandeniu. Jei nudegimai yra sunkūs, nedelsdami tepkite ledu ir kreipkitės į gydytoją.
- **ĮSPĖJIMAS!** Montuodami užtikrinkite pakankamą vėdinimą aplinkinėje struktūroje. Niekada neblokaukite oro srauto siurbimo ir oro išleidimo angos, kad išlaikytumėte oro cirkuliaciją.
- **ĮSPĖJIMAS!** Nenaudokite mechaninių prietaisų ar kitų priemonių atitirpinimo procesui paspartinti, išskyrus gamintojo rekomenduojamas priemones.
- **ĮSPĖJIMAS!** Negadinkite aušalo grandinės.
- **ĮSPĖJIMAS!** Nenaudokite elektros prietaisų maisto laikymo skyriuose, nebent jie yra gamintojo rekomenduojami.
- Prietaiso viduje arba šalia jo nedėkite jokių pavojingų produktų, pvz., degalų, alkoholio, dažų, aerozolių skardinių su degiu propelentu, degių ar sprogių medžiagų ir kt.
- Įrengus prietaisą, jo negalima pakreipti didesniu nei 5° kampu ir prieš jį prijungus prie maitinimo šaltinio, būtina palaukti 2 val., kad jis būtų įjungtas. Tas pats pasakytina ir apie prietaiso perkėlimą.
- Jeigu prietaisas buvo išjungtas arba atjungtas nuo maitinimo šaltinio, reikia palaukti 5 minutes, kol vėl įsijungs.
- Jokie kiti prietaisai neturėtų būti jungiami į tą patį laidą kaip ir šis prietaisas.

## Numatytoji paskirtis

- Šis prietaisas skirtas naudoti buitiniams ir panašioms tikslams, pvz.:
  - darbuotojų virtuvės patalpos parduotuvėse, biuruose ir kitose darbo aplinkose;
  - ūkių namai;
  - klientams viešbučiuose, moteliuose ir kitose gyvenamosiose aplinkose;
  - Lovos ir pusryčių tipo aplinka.
- Prietaisas skirtas nuolatiniam ledo kubo / dribśnių ledui gaminti. Bet koks kitoks naudojimas gali sugadinti prietaisą arba sužaloti žmogų.
- Prietaiso naudojimas bet kokiais kitais tikslais laikomas netinkamu prietaiso naudojimui. Naudojotas yra išimtinai atsakingas už netinkamą prietaiso naudojimą.

## Antžeminis montavimas

Šis prietaisas priskiriamas **I apsaugos klasei** ir turi būti prijungtas prie apsauginio įžeminimo. Įžeminimas sumažina elektros šoko riziką, suteikiant elektros srovės išėjimo laidą.

Šiame prietaise įrengtas maitinimo laidas su įžeminimo kištuku arba elektros jungtimis su įžeminimo laidu. Jungtys turi būti tinkamai sumontuotos ir įžemintos.

## Pagrindinės produkto dalys

(1 pav., 3 psl.)

1. ĮJUNGIMO / IŠJUNGIMO jungiklis su integruotu indikatoriumi (žalias)
2. Ekranas skydelis, kuriame rodoma skirtinga funkcinio apšvietimo lempučių
3. Priekinis skydelis
4. Slankiosios durelės
5. Ledo lentyna
6. Ledo laikymo talpykla
7. Ledo pilnos talpos jutiklis
8. Maitinimo laidas
9. Vandens tiekimo įvadas
10. Drenavimo vamzdelio anga
11. Pėdos
12. Drenažo dangtis
13. Maitinimo laidas
14. LED šviesos juostelė

**Pastaba:** Šio vadovo turinys taikomas visiems išvardytiems elementams, nebent nurodyta kitaip. Išvaizda gali skirtis nuo rodomų iliustracijų.

## Atsarginės dalys arba priedai

(2 pav., 4 psl.)

15. Vandens įvado žarna
16. Vandens išleidimo žarna
17. Atsarginė sandarinimo poveržlė x2
18. Ledo kaušelis

## Valdymo skydelis

(3 pav., 4 psl.)

1. Veikimo indikatorius (žalias)
2. Gedimo rodymas (raudona)
3. Dėtuvė pilna (geltona)
4. Per žemas vandens lygis (geltonas)

## Paruošimas prieš naudojimą

- Nuimkite visas apsaugines pakuotes ir įvyniojimą.
- Patikrinkite, ar prietaisas yra geros būklės ir su visais priedais. Jei pristatymas nepilnas arba pažeistas, nedelsdami kreipkitės į tiekėją. Tokiu atveju nenaudokite prietaiso.
- Prieš naudodami, išvalykite priedus ir prietaisą (žr. ==> Valymas ir techninė priežiūra).
- Patikrinkite, ar prietaisas visiškai sausas.
- Padėkite prietaisą ant horizontalaus, stabilaus ir karščiui atsparaus paviršiaus, kuris yra saugus nuo vandens pusrūly.
- Jei ketinate laikyti prietaisą ateityje, laikykite pakuotę.
- Išsaugokite naudotojo vadovą ateičiai.

**PASTABA!** Dėl gamybos liekanų prietaisas gali skleisti lengvą kvapą per pirmuosius kelis naudojimo būdus. Tai yra normalu ir nerodo jokio defekto ar pavojaus. Patikrinkite, ar prietaisas gerai vėdinamas.

## Montavimas

**Dėmesio:** Visus montavimo, priežiūros ir remonto darbus turi atlikti tik kvalifikuotas ir įgaliotas technikas.

- Patikrinkite, ar prietaisas nepažeistas arba visiškai pristatytas. Jeigu prietaisas buvo pažeistas arba pristatytas nevisiškai, **NEAUDAUKITE** prietaiso ir nedelsdami kreipkitės į tiekėją.
- Patikrinkite, ar įtraukti tokie priedai kaip vandens tiekimo žarna, vandens išleidimo žarna, 2 atsarginiai sandarinimo poveržlės ir ledo kaušelis.
- Nuimkite visas pakavimo medžiagas ir apsauginę plėvelę [jei taikoma].
- Pastatykite prietaisą ant lygus, stabilus ir saugus paviršiaus, kuris gali palaikyti prietaiso svorį kartu su kulkos ledo kubelių / dribsnių ledu, susidariusiu naudojimo metu.
- Saugokite nuo tiesioginių saulės spindulių ar tiesioginio šilumos šaltinio, pvz., viryklės, orkaitės ir kt.
- Pasirūpinkite, kad ventilacijos tikslais aplink visas prietaiso puses būtų išlaikytas bent 20 cm atstumas.
- Prietaisą padėkite taip, kad kištukas būtų lengvai pasiekiamas ir prireikus jį būtų galima greitai ištraukti iš lizdo.
- Nustatykite prietaisą šalia vandens tiekimo jungties.

## Prijungimas prie vandens tiekimo

[1 pav., 3 psl.]

**Dėmesio:** Prietaisą reikia jungti tik prie šalto geriamojo vandens tiekimo. Priešingu atveju iš anksto reikia įrengti valymo sistemą ar filtrą.

- Prijunkite vieną vandens išleidimo žarnos galą prie 3/4 col. varžto tipo vandens čiaupo jungties, kad išgertumėte vandentiekio vandenį. Tada kitą šios žarnos galą prijunkite prie prietaiso galinės dalies, sukdami pagal laikrodžio rodyklę. Prieš prijungdami sandarinimo poveržlės abiejuose galuose, įsitikinkite, kad jos yra abiejuose galuose.
- Tada gumine drenažo manžete prijunkite vieną išleidimo žarnos galą prie prietaiso galo. Kitą galą prijunkite prie nuotekų išleidimo angos / vandens talpyklos. Nuotekų išleidimo angos / vandens talpyklės aukštis turi būti mažesnis už prietaisą, kad vanduo galėtų ištekėti.

**Pastaba:** Įleidžiamo vandens tiekimo slėgio diapazonas: 1–8 kg/cm<sup>2</sup> (0,098–0,785 MPa). Jei slėgis viršija šį diapazoną, reikia sumontuoti slėgio mažinimo įtaisą.

## Naudojimo instrukcijos

- Prieš naudodami pirmą kartą, išvalykite prietaiso vidų ir išorinį paviršių drungnu vandeniu ir minkšta šluoste.
- Pastatykite prietaisą gerai vėdinamoje vietoje, ventilacijos tikslais palikdami bent 150 mm tarpą aplink visas puses.
- Palikite prietaisą maždaug vieną valandą, kad atvėstų šaltnešis. Įsitikinkite, kad tinkamai prijungtas prie vandens tiekimo sistemos.
- Tada prijunkite prie tinkamo lizdo.
- Norėdami pradėti, paspauskite valdymo skydelio **ĮJUNGIMO** / **IŠJUNGIMO** jungiklį.
- Tada prietaisas viduje išvalys vandenį ir vanduo automatiškai ištekės. Šį kartą užsideda ir maždaug 30 sekundžių mirksi „Naudojimo indikatorius“, „Problemos rodymas“, „Vandens lygis per žemas“ indikatoriai.
- Be to, įjungimo / išjungimo jungiklis šviečia žaliai. Prietaisas pradeda veikti.
- Kulkos ledo kubo / dribsnių ledo gamybos procesas yra visiškai automatinis, jį sudaro keli etapai, kaip nurodyta toliau: Vandens įleidimo anga ==> kulkos ledo kubelių / dribsnių ledo gamyba ==> kulkos ledo kubo / dribsnių ledo išmetimas ==> kulkos ledo kubo / dribsnių ledo laikymas.
- Tada paspauskite skaidrių durelių ir ledo kaušeliu išimkite ledą.
- Kai ledo laikymo talpykla bus pilna, geltonai užsideds indikatorius „Laikymo bakas pilnas“, o prietaisas automatiškai išsijungs.
- Pašalinus kulkos ledo kubelį / dribsnių ledą, prietaisas automatiškai toliau gamina kulkos ledo kubelį / dribsnių ledą.
- Pastaba: Dėl sanitarinių priežasčių kiekvieną kartą reikia išmesti kulkos ledo kubą / dribsnių ledą, pagamintą per pirmąjį ciklą. Nenaudokite jų gėrimams ar vėsinimui.
- Jei vandens tiekimo nepakanka, geltonai užsideds vandens lygio per žemas indikatorius ir prietaisas automatiškai išsijungs. Patikrinkite prie prietaiso prijungtą vandens tiekimą (angą).
- Įvykus bet kokiam klaidai ar gedimui, užsideds raudonos spalvos trikties indikatorius ir prietaisas automatiškai išsijungs.
- Išjunkite prietaisą, paspausdami **ĮJUNGIMO** / **IŠJUNGIMO** jungiklį ir, kai nenaudojate, atjunkite jį nuo elektros tinklo.

Pastabos:

- **NEĮJUNKITE** prietaiso iš karto po to, kai jis automatiškai išsijungia (dėl nepakankamo vandens tiekimo, ledo kubelių / dribsnių ledo talpyklės perpildytos, srovės pertrūkio). Palaukite bent 3–5 minutes, kad nepažeistumėte kompresoriaus.
- Reguliariai tikrinkite vandens išleidimo ir išleidimo žarnos jungtis, ar nėra vandens nuotėkio ar perpildymo.
- Jeigu prietaisas ilgą laiką nenaudojamas, atsukite prietaiso gale esantį drenažo dangtį. Nušluostykite vandens talpyklą sausa, švaria šluoste.

## Valymas ir priežiūra

- **Dėmesys!** Visada atjunkite prietaisą nuo maitinimo šaltinio ir atvėsinkite prieš jį laikydami, valydami ir atlikdami techninę priežiūrą.
- Valydami nenaudokite vandens srovės arba garų valiklio ir nestumkite prietaiso po vandeniu, nes dalys suslaps ir gali kilti elektros smūgis.
- Jeigu prietaisas nėra laikomas geros švaros būklės, tai gali neigiamai paveikti prietaiso naudojimo laiką ir sukelti pavojingą situaciją.

## Valymas

- Aušintą išorinį paviršių nuvalykite šluoste arba kempine, šiek tiek sudrėkinta švelniu muilo tirpalu.
- Higienos sumetimais prietaisą reikia valyti prieš ir po naudojimo.
- Saugokite, kad vanduo nepatektų į elektros komponentus.
- Išvalykite konteinerio vidų neabrazyviniu plovikliu ir nuplaukite švari vandeniu.
- Niekada nemerkite prietaiso į vandenį ar kitus skysčius.
- Niekada nenaudokite agresyvių valymo priemonių, abrazyvinių kempinių ar valymo priemonių, kurių sudėtyje yra chloro. Valymui nenaudokite plieno vilnos, metalinių indų ar aštrių ar smailių daiktų. Nenaudokite benzino ar tirpiklių!
- Jokia dalis nėra saugi plauti indaplovėje.
- Kondensatorių valykite kas 2–3 mėnesius.

## Techninė priežiūra

- Reguliariai tikrinkite prietaiso veikimą, kad išvengtumėte rimtų nelaimingų atsitikimų.
- Jeigu matote, kad prietaisas veikia netinkamai arba kyla problemų, nustokite jį naudoti, išjunkite prietaisą ir kreipkitės į tiekėją.
- Visus techninės priežiūros, montavimo ir remonto darbus turi atlikti specializuoti ir įgalioti technikai arba rekomenduoja gamintojas.

## Transportavimas ir laikymas

- Prieš saugodami prietaisą visada įsitikinkite, kad jis buvo atjungtas nuo maitinimo šaltinio ir visiškai atvėsęs.
- Prietaisą laikykite vėsioje, švarioje ir sausoje vietoje.
- Niekada nedėkite ant prietaiso sunkių daiktų, nes jie gali jį sugadinti.
- Nejudinkite prietaiso, kol jis veikia. Judėdami atjunkite prietaisą nuo maitinimo šaltinio ir laikykite jį apačioje.
- Dėl savo didelio svorio mašina turi būti ypač atsargiai judama arba transportuojama. Ne mažiau kaip 2 asmenys arba vežimas. Lėtai, atsargiai judinkite mašiną ir niekada nevažiuokite didesniu nei 45° kampu.

## Trikčių šalinimas

Jeigu prietaisas veikia netinkamai, žr. toliau pateiktą tarpalo lentelę. Jei vis dar negalite išspręsti problemos, kreipkitės į tiekėją / paslaugų teikėją.

Problema	Galima priežastis	Galimas sprendimas
Prietaisas neturi funkcijos.	<ul style="list-style-type: none"> <li>• Prietaisas yra IŠJUNGTAS.</li> <li>• Netinkamai prijungtas prie elektros tinklo.</li> </ul>	<ul style="list-style-type: none"> <li>• Įjunkite prietaisą.</li> <li>• Patikrinkite elektros jungtį.</li> </ul>
Kompresorius neveikia.	<ul style="list-style-type: none"> <li>• Vandens tiekimo sistemos trūkumas.</li> <li>• Konteineris pilnas ledo.</li> </ul>	<ul style="list-style-type: none"> <li>• Patikrinkite vandens tiekimo sistemą. Jei viskas gerai, iš naujo paleiskite prietaisą.</li> <li>• Paimkite šiek tiek ledo.</li> </ul>

Kompresorius veikia, bet nesudaromas kulkos ledo kubas / drisbinių ledas.	<ul style="list-style-type: none"> <li>• Aušalo nuotėkis</li> <li>• Užblokuota šaldymo sistema.</li> </ul>	Susisiekite su tiekėju.
Užsidega vandens lygio per žemas indikatorius.	<ul style="list-style-type: none"> <li>• Vandens tiekimo sistemos trūkumas.</li> <li>• Pažeistas vandens vožtuvas.</li> <li>• Vandens slėgis iš čiaupo yra per lėtas.</li> </ul>	<ul style="list-style-type: none"> <li>• Patikrinkite vandens tiekimo sistemą. Jei viskas gerai, iš naujo paleiskite prietaisą.</li> <li>• Susisiekite su tiekėju.</li> <li>• Įsitikinkite, kad vandentiekio vandens slėgis yra bent 1 kg/cm<sup>2</sup></li> </ul>
Visada šviečia trikties rodymo indikatorius	Sugedo pavaros variklis.	Susisiekite su tiekėju.
	Pakabos įtaisas neveikia.	
Sugedo kondensatoriaus ventiliatorius.		
„Trikčių rodymas“ yra 3 kartus per 5s	Leido lygio jutiklis neveikia.	Susisiekite su tiekėju.
„Trikčių rodymas“ yra įjungtas vieną kartą per 5s	Neveikia vandens temperatūros jutiklis.	Susisiekite su tiekėju.
„Problemos rodymas“ yra 2 kartus per 5s	Kondensatoriaus jutiklis neveikia.	Susisiekite su tiekėju.
Ledo kubas negalėjo nukristi (tik 271773, 271780)	Prarandama elektromagnetinio vožtuvo jungtis.	Susisiekite su tiekėju.
	Sugedo vandens temperatūros jutiklis.	Susisiekite su tiekėju.
	Variklis (vandens bakas) neveikia.	<ul style="list-style-type: none"> <li>• Patikrinkite variklio jungtį.</li> <li>• Susisiekite su tiekėju.</li> </ul>
Ledo kubas nėra skaidrus (tik 271773, 271780)	Sugedo vandens srauto siurblys.	<ul style="list-style-type: none"> <li>• Patikrinkite vandens siurblio jungtį</li> <li>• Susisiekite su tiekėju</li> </ul>
	Užblokuotas vandens rezervuaro filtras.	Išvalykite filtrą.
Vandens nuotėkis	<ul style="list-style-type: none"> <li>• Pažeistas vandens vamzdelis.</li> <li>• Per didelis vandens įleidimo slėgis.</li> </ul>	<ul style="list-style-type: none"> <li>• Pakeiskite vandens vamzdelį.</li> <li>• Patikrinkite ir sumažinkite vandens įleidimo slėgį.</li> </ul>
Stagnuojantis vanduo ledo kubelių laikymo patalpoje	<ul style="list-style-type: none"> <li>• Vandens išleidimo vamzdelio įrengimas yra žemesnis nei horizontalus vandens lygis.</li> <li>• Užsikimšęs išleidimo vamzdelis.</li> </ul>	<ul style="list-style-type: none"> <li>• Sureguliuokite išleidimo vamzdelio aukštį.</li> <li>• Pakeiskite išleidimo vamzdelį.</li> </ul>

## Garantija

Bet koks defektas, turintis įtakos prietaiso veikimui po vienerių metų nuo jo įsigijimo, bus pašalintas nemokamai jį pataisant arba pakeičiant, jeigu prietaisas buvo naudojamas ir prižiūrimas pagal instrukcijas ir juo nebuvo piktnaudžiuojama arba juo nebuvo piktnaudžiuojama. Jūsų įstatyminės teisės tai netaikoma. Jei prietaiso garantinė vertė yra ribota, nurodykite, kur ir kada jis buvo įsigytas, ir pateikite pirkimo įrodymą (pvz., čekį).

Laikydami savo nuolatinio gaminių kūrimo politikos, pasilikame teisę keisti gaminio, pakuotės ir dokumentacijos specifikacijas be išankstinio įspėjimo.

## Pašalinimas ir aplinka



Deaktyvuojant prietaisą, jo negalima išmesti kartu su kitomis buitinėmis atliekomis. Vietoje to, jūs atsakote už tai, kad jūsų atliekų tvarkymo įranga būtų atiduota specialiai tam skirtam surinkimo punktui. Šios taisyklės nesilaikymas gali būti nubaustas pagal atliekų šalinimo taisykles. Atskiras jūsų atliekų įrangos surinkimas ir perdirkimas atliekų šalinimo metu padės tausoti gamtos išteklius ir užtikrins, kad ji būtų perdirkama taip, kad būtų apsaugota žmonių sveikata ir aplinka.

Norėdami gauti daugiau informacijos apie tai, kur galite atiduoti atliekas perdirbti, susisieki su vietine atliekų surinkimo įmone. Gamintojas ir importuotojas neprisiima atsakomybės už perdirkimą, apdorojimą ir ekologiinį šalinimą tiesiogiai ar per viešąją sistemą.

## PORTUGUÊS

Caro Cliente,

Obrigado por adquirir este aparelho Arktic. Leia atentamente este manual do utilizador, prestando especial atenção aos regulamentos de segurança descritos abaixo, antes de instalar e utilizar este aparelho pela primeira vez.

PT

## Instruções de segurança

- Utilize o aparelho apenas para a finalidade para a qual foi concebido, conforme descrito neste manual.
- O fabricante não é responsável por quaisquer danos causados por um funcionamento incorreto e utilização incorreta.
-  **PERIGO! RISCO DE CHOQUE ELÉTRICO!** Não tente reparar o aparelho sozinho. Não mergulhe as peças elétricas do aparelho em água ou outros líquidos. Nunca segure o aparelho sob água corrente.
- **NUNCA UTILIZE UM APARELHO DANIFICADO!** Verifique regularmente as ligações elétricas e o cabo quanto a danos. Quando estiver danificado, desligue o aparelho da fonte de alimentação. Quaisquer reparações só devem ser realizadas por um fornecedor ou pessoa qualificada para evitar perigos ou ferimentos.
- **AVISO!** Quando posicionar o aparelho, encaminhe o cabo de alimentação em segurança, se necessário, para evitar puxar acidentalmente, danificar-se, entrar em contacto com a superfície de aquecimento ou causar um perigo de tropeçar.
- **AVISO!** Desde que a ficha esteja na tomada, o aparelho está ligado à fonte de alimentação.
- **AVISO!** Desligue SEMPRE o aparelho antes de o desligar da fonte de alimentação, limpeza, manutenção ou armazenamento.
- Ligue o aparelho apenas a uma tomada elétrica com a tensão

e frequência mencionadas na etiqueta do aparelho.

- Não toque na ficha/ligações elétricas com as mãos molhadas ou húmidas.
- Mantenha o aparelho e a ficha/ligações elétricas afastados de água e outros líquidos. Se o aparelho cair na água, retire imediatamente as ligações da fonte de alimentação. Não utilize o aparelho até que tenha sido verificado por um técnico certificado. O incumprimento destas instruções irá causar riscos de vida.
- Ligue a fonte de alimentação a uma tomada elétrica de fácil acesso para que possa desligar o aparelho imediatamente em caso de emergência.
- Certifique-se de que o cabo não entra em contacto com objetos afiados ou quentes e mantenha-o afastado de fogo aberto. Nunca puxe o cabo de alimentação para o desligar da tomada; em vez disso, puxe sempre pela ficha.
- Nunca transporte o aparelho pelo cabo.
- Nunca tente abrir a estrutura do aparelho sozinho.
- Não insira objetos na caixa do aparelho.
- Nunca deixe o aparelho sem vigilância durante a utilização.
- Este aparelho deve ser operado por pessoal qualificado na cozinha do restaurante, cantinas ou pessoal do bar, etc.
- Este aparelho não deve ser operado por pessoas com capacidades físicas, sensoriais ou mentais reduzidas ou por pessoas que não tenham experiência e conhecimento.
- Este aparelho não deve, em circunstância alguma, ser utilizado por crianças.
- Mantenha o aparelho e as suas ligações elétricas fora do alcance das crianças.
- Nunca utilize acessórios ou quaisquer outros dispositivos além dos fornecidos com o aparelho ou recomendados pelo fabricante. Se não o fizer, pode representar um risco de segurança para o utilizador e pode danificar o aparelho. Utilize apenas peças e acessórios originais.
- Não utilize este aparelho através de um temporizador externo ou de um sistema de controlo remoto.
- Não coloque o aparelho sobre um objecto de aquecimento (gasolina, electricidade, fogão a carvão, etc.).
- Não tape o aparelho em funcionamento.
- Não coloque quaisquer objetos sobre o aparelho.
- Não utilize o aparelho perto de chamas abertas, materiais explosivos ou inflamáveis. Utilize sempre o aparelho numa superfície horizontal, estável, limpa, resistente ao calor e seca.
- O aparelho não é adequado para instalação numa área onde possa ser utilizado um jacto de água.
- Deixe um espaço de pelo menos 20 cm em redor do aparelho para ventilação durante a utilização.
- **AVISO!** Mantenha todas as aberturas de ventilação do aparelho livres de obstruções.

## Instruções especiais de segurança

- Se o cabo de alimentação estiver danificado, tem de ser substituído pelo fabricante, pelo seu agente de assistência técnica ou por pessoas com qualificações equivalentes para evitar perigos.



**ATENÇÃO! RISCO DE INCÊNDIO!** O líquido de refrigeração utilizado é R290. É um líquido de refrigeração inflamável amigo do ambiente. Embora seja inflamável, não danifica a camada de ozono e não aumenta o efeito de estufa. No entanto, a utiliza-

ção deste líquido de refrigeração levou a um ligeiro aumento do nível de ruído do aparelho. Além do ruído do compressor, poderá ouvir o líquido de refrigeração a fluir em torno do sistema. Isto é inevitável e não tem qualquer efeito adverso no desempenho do aparelho. Deve ter-se cuidado durante o transporte e a montagem do aparelho para não danificar peças do sistema de refrigeração. A fuga de líquido de refrigeração pode danificar os olhos.

- **ATENÇÃO! RISCO DE QUEIMADURAS!** O líquido refrigerante pulverizado na pele pode causar queimaduras críticas. Mantenha os olhos e a pele protegidos. Se ocorrerem queimaduras de refrigerante, enxágue imediatamente com água fria. Caso as queimaduras sejam graves, aplique gelo e contacte imediatamente o tratamento médico.
- **AVISO!** Fornecer ventilação suficiente na estrutura circundante ao montar. Nunca bloqueie a aspiração do fluxo de ar e a saída de ar para manter a circulação de ar.
- **AVISO!** Não utilize dispositivos mecânicos ou outros meios para acelerar o processo de descongelação, para além dos recomendados pelo fabricante.
- **AVISO!** Não danifique o circuito de refrigeração.
- **AVISO!** Não utilize aparelhos elétricos dentro dos compartimentos de armazenamento de alimentos do aparelho, a menos que sejam do tipo recomendado pelo fabricante.
- Não coloque quaisquer produtos perigosos, como combustível, álcool, tinta, latas de aerossol com um propulsor inflamável, substâncias inflamáveis ou explosivas, etc., dentro ou perto do aparelho.
- Uma vez instalado, o aparelho não deve ser inclinado a um ângulo superior a 5° e é necessário aguardar 2h antes de o ligar à fonte de alimentação para o ligar. O mesmo se aplica se o aparelho for movido posteriormente.
- Se o aparelho tiver sido desligado ou desligado da corrente eléctrica, é necessário aguardar 5 minutos até voltar a ligar.
- Nenhum outro aparelho deve ser ligado à mesma tomada que este aparelho.

## Utilização prevista

- Este aparelho destina-se a ser utilizado em aplicações domésticas e semelhantes, tais como:
  - áreas de cozinha do pessoal em lojas, escritórios e outros ambientes de trabalho;
  - casas agrícolas;
  - por clientes em hotéis, motéis e outro ambiente residencial;
  - ambiente tipo cama e pequeno-almoço.
- O aparelho foi concebido para fazer cubos de gelo/flocos de bala de forma contínua. Qualquer outra utilização pode provocar danos no aparelho ou lesões pessoais.
- A utilização do aparelho para qualquer outro fim deve ser considerada uma utilização indevida do dispositivo. O utilizador será o único responsável pela utilização inadequada do dispositivo.

## Instalação de ligação à terra

Este aparelho está classificado como sendo de **protecção de classe I** e tem de ser ligado a uma ligação à terra de protecção. A ligação à terra reduz o risco de choque eléctrico ao fornecer um fio de escape para a corrente eléctrica.

Este aparelho está equipado com um cabo de alimentação com ficha de ligação à terra ou ligações eléctricas com fio de liga-

ção à terra. As ligações devem estar devidamente instaladas e ligadas à terra.

## Principais partes do produto

(Fig. 1 na página 3)

1. Interruptor ON/OFF com indicador incorporado (verde)
2. Painel de visualização com lâmpada de função diferente
3. Painel frontal
4. Porta deslizante
5. Prateleira de gelo
6. Recipiente de armazenamento de gelo
7. Sensor de capacidade total de gelo
8. Cabo de alimentação
9. Entrada de fornecimento de água
10. Orifício do tubo de drenagem
11. Péis
12. Tampa de drenagem
13. Cabo de alimentação
14. Faixa de luz LED

**Observação:** O conteúdo deste manual aplica-se a todos os itens listados, salvo especificação em contrário. A aparência pode variar das ilustrações mostradas.

## Peças sobressalentes ou acessórios

(Fig. 2 na página 4)

15. Mangueira de alimentação de entrada de água
16. Mangueira de drenagem de água
17. Anilha de vedação sobressalente x2
18. Colher de gelo

## Painel de controlo

(Fig. 3 na página 4)

1. Indicador de funcionamento (verde)
2. Visualização da falha (vermelho)
3. O depósito de armazenamento está cheio (amarelo)
4. O nível de água é demasiado baixo (amarelo)

## Preparação antes da utilização

- Retire todas as embalagens e embalagens de protecção.
- Verifique se o dispositivo está em boas condições e com todos os acessórios. Em caso de entrega incompleta ou danificada, contacte imediatamente o fornecedor. Neste caso, não utilize o dispositivo.
- Limpe os acessórios e o aparelho antes da utilização (Consulte ==> Limpeza e manutenção).
- Certifique-se de que o aparelho está completamente seco.
- Coloque o aparelho numa superfície horizontal, estável e resistente ao calor que seja segura contra salpicos de água.
- Guarde a embalagem se pretender guardar o seu aparelho no futuro.
- Guarde o manual do utilizador para referência futura.

**NOTA!** Devido a resíduos de fabrico, o aparelho pode emitir um odor ligeiro durante as primeiras utilizações. Isto é normal e não indica qualquer defeito ou perigo. Certifique-se de que o aparelho está bem ventilado.

## Instalação

**Atenção:** Qualquer trabalho de instalação, manutenção e reparação deve ser realizado apenas por um técnico qualificado e autorizado.

- Certifique-se de que o aparelho não está danificado ou está completamente entregue. Em caso de danos ou entrega incompleta, NÃO utilize o aparelho e contacte imediatamente o fornecedor.
- Verifique se os acessórios, como a mangueira de abastecimento de água, a mangueira de drenagem de água, as 2 anilhas de vedação sobressalentes e a colher de gelo estão incluídos.
- Remova todo o material de embalagem e película protetora (se aplicável).
- Coloque o aparelho numa superfície nivelada, estável e segura que possa suportar o peso do aparelho juntamente com o cubo de gelo/gelo de flocos produzido durante a utilização.
- Evite expor à luz solar direta ou à fonte direta de calor, como fogão, forno a quente, etc.
- Certifique-se de que mantém uma distância mínima de 20 cm em todos os lados do aparelho para fins de ventilação.
- Coloque o aparelho de forma a que a ficha fique facilmente acessível e possa ser rapidamente retirada da tomada em caso de necessidade.
- Coloque o aparelho perto da ligação de abastecimento de água.

### Ligação ao abastecimento de água

(Fig. 1 na página 3)

**Atenção:** O aparelho deve ser ligado apenas a um abastecimento de água fria potável. Caso contrário, deve ser instalado um sistema de limpeza ou filtro com antecedência.

- Ligue uma extremidade da mangueira de abastecimento de entrada de água ao conector de 3/4" do tipo parafuso do abastecimento de água da torneira de modo a obter a água da torneira potável. Em seguida, ligue a outra extremidade desta mangueira à parte de trás do aparelho, aparafusando-a no sentido dos ponteiros do relógio. Certifique-se de que coloca as anilhas vedantes em ambas as extremidades antes de ligar.
- Em seguida, ligue uma extremidade da mangueira de drenagem utilizando o punho de drenagem de borracha à parte de trás do aparelho. Ligue a outra extremidade à saída de esgoto/recipiente de água. A altura da saída de águas residuais/recipiente de água tem de estar mais baixa do que o aparelho, para que a água possa fluir.

**Nota:** Intervalo de pressão de fornecimento de água de entrada: 1-8 kg/cm<sup>2</sup> [0,098-0,785 MPa]. O redutor de pressão deve ser instalado se a pressão ultrapassar este intervalo.

### Instruções de funcionamento

- Antes da primeira utilização, limpe o interior e a superfície exterior do aparelho com água morna e um pano macio.
- Coloque o aparelho num local bem ventilado, deixando pelo menos 150 mm de espaço livre em todos os lados para fins de ventilação.
- Deixe o aparelho repousar durante cerca de uma hora para assentar o refrigerante. Certifique-se de que liga corretamente ao sistema de abastecimento de água.
- Em seguida, ligue a uma tomada adequada.
- Prima o interruptor LIGAR/DESLIGAR no painel de controlo para iniciar.

- Em seguida, o aparelho utilizará água para limpar o interior e a água sairá automaticamente. Desta vez, os indicadores luminosos de "Indicador de funcionamento", "Visor de falha", "Nível de água demasiado baixo" acendem-se e piscam durante cerca de 30 segundos.
- Além disso, o interruptor LIGAR/DESLIGAR acende a verde. O aparelho começa a funcionar.
- O processo de confecção de cubos de gelo/flocos de bala é completamente automático, e consiste em várias fases, como se segue:  
Entrada de água ==> cubo de gelo de bala / produção de gelo de flocos ==> ejeção de gelo de bala / gelo de flocos ==> armazenamento de gelo de bala / gelo de flocos.
- Em seguida, empurre a porta deslizante e utilize uma colher de gelo para retirar o gelo.
- Quando o recipiente de armazenamento de gelo estiver cheio, o indicador "Depósito de armazenamento cheio" acende-se a amarelo e o aparelho pára automaticamente de funcionar.
- Depois de remover o cubo de gelo / floco, o aparelho continua a produzir automaticamente o cubo de gelo / floco.
- Nota: Por motivos sanitários, deve eliminar o cubo de gelo/floco de gelo produzido no primeiro ciclo para cada utilização. Não os utilize em bebidas ou alimentos frescos.
- Se o abastecimento de água for insuficiente, o indicador "Nível de água demasiado baixo" acende-se a amarelo e o aparelho pára de funcionar automaticamente. Verifique o fornecimento de água (mangueira) ligado ao aparelho.
- Se ocorrer algum erro ou falha, o indicador "Visor de falha" acende-se a vermelho e o aparelho pára automaticamente de funcionar.
- Desligue o aparelho premindo o interruptor LIGAR/DESLIGAR e desligue-o da corrente elétrica quando não estiver a ser utilizado.

### Notas:

- NÃO volte a ligar o aparelho imediatamente após o encerramento automático (causado por falta de abastecimento de água, cubo de gelo/recipiente de gelo com flocos demasiado cheio, interrupção de corrente). Aguarde pelo menos 3 - 5 minutos para evitar danos no compressor.
- Verifique regularmente os conectores da mangueira de entrada e saída de água quanto a fugas ou transbordo de água que possam estar presentes.
- Se o aparelho não for utilizado durante um longo período de tempo, desenrosque a tampa de drenagem na parte de trás do aparelho. Seque o depósito de água com um pano limpo e seco.

### Limpeza e manutenção

- **ATENÇÃO!** Desligue sempre o aparelho da fonte de alimentação e arrefeça antes de armazenar, limpar e fazer a manutenção.
- Não utilize jacto de água ou produto de limpeza a vapor para limpar e não empurre o aparelho debaixo de água, uma vez que as peças ficarão molhadas e poderá resultar em choque eléctrico.
- Se o aparelho não for mantido em bom estado de limpeza, isto pode afectar adversamente a vida útil do aparelho e resultar numa situação perigosa.

## Limpeza

- Limpe a superfície exterior arrefecida com um pano ou esponja ligeiramente humedecida com uma solução de sabão suave.
- Por motivos de higiene, o aparelho deve ser limpo antes e depois da utilização.
- Evite que a água entre em contacto com os componentes elétricos.
- Limpe o interior do recipiente com um detergente não abrasivo e enxágue com água limpa.
- Nunca mergulhe o aparelho em água ou outros líquidos.
- Nunca utilize agentes de limpeza agressivos, esponjas abrasivas ou agentes de limpeza que contenham cloro. Não utilize palha-de-aço, utensílios metálicos ou objetos afiados ou pontiagudos para limpar. Não utilize gasolina ou solventes!
- Nenhuma peça pode ser lavada na máquina de lavar loiça.
- Limpe o condensador a cada 2 - 3 meses.

## Manutenção

- Verifique regularmente o funcionamento do aparelho para evitar acidentes graves.
- Se verificar que o aparelho não está a funcionar correctamente ou que existe um problema, pare de o utilizar, desligue-o e contacte o fornecedor.
- Todos os trabalhos de manutenção, instalação e reparação devem ser realizados por técnicos especializados e autorizados, ou recomendados pelo fabricante.

## Transporte e armazenamento

- Antes de armazenar, certifique-se sempre de que o aparelho foi desligado da fonte de alimentação e arrefecido completamente.
- Guarde o aparelho num local fresco, limpo e seco.
- Nunca coloque objectos pesados sobre o aparelho, pois isso pode danificá-lo.
- Não desloque o aparelho enquanto estiver em funcionamento. Desligue o aparelho da fonte de alimentação quando o deslocar e mantenha-o na parte inferior.
- Deve ter-se especial cuidado ao mover ou transportar a máquina devido ao seu peso pesado. Com pelo menos 2 pessoas ou a utilizar um carrinho. Desloque a máquina devagar, com cuidado e nunca incline mais de 45°.

## Resolução de problemas

Se o aparelho não funcionar correctamente, verifique a solução na tabela abaixo. Se continuar a não conseguir resolver o problema, contacte o fornecedor/prestador de serviços.

Problema	Causa possível	Solução possível
O aparelho não tem qualquer função.	<ul style="list-style-type: none"> <li>• O aparelho está desligado.</li> <li>• Não ligado correctamente à alimentação elétrica.</li> </ul>	<ul style="list-style-type: none"> <li>• Ligue o aparelho.</li> <li>• Verifique a ligação com a alimentação elétrica.</li> </ul>
O compressor não funciona.	<ul style="list-style-type: none"> <li>• Falta de água do sistema de abastecimento de água.</li> <li>• O recipiente está cheio de gelo.</li> </ul>	<ul style="list-style-type: none"> <li>• Verifique o sistema de abastecimento de água. Se estiver bem, reinicie o aparelho.</li> <li>• Retire um pouco de gelo.</li> </ul>

O compressor funciona, mas não é feito nenhum cubo de gelo em forma de bala/floco.	<ul style="list-style-type: none"> <li>• Fuga de líquido de refrigeração</li> <li>• O sistema de refrigeração está bloqueado.</li> </ul>	Contacte o fornecedor.
O indicador "Nível da água demasiado baixo" está aceso.	<ul style="list-style-type: none"> <li>• Falta de água do sistema de abastecimento de água.</li> <li>• A válvula de água está danificada.</li> <li>• A pressão da água da torneira é demasiado lenta.</li> </ul>	<ul style="list-style-type: none"> <li>• Verifique o sistema de abastecimento de água. Se estiver bem, reinicie o aparelho.</li> <li>• Contacte o fornecedor.</li> <li>• Certifique-se de que a pressão da água da torneira é de pelo menos 1 kg/cm<sup>2</sup></li> </ul>
O indicador "Apresentação da falha" está sempre aceso	O motor de engrenagens está defeituoso.	Contacte o fornecedor.
	O dispositivo de grânizo não está a funcionar.	
	Ventoinha do condensador defeituosa.	
"Apresentação da falha" está activada 3 vezes por 5s	O sensor de nível de gelo não está a funcionar.	Contacte o fornecedor.
"Apresentação da falha" está ligada uma vez por 5s	O sensor da temperatura da água não está a funcionar.	Contacte o fornecedor.
"Apresentação da falha" está activada 2 vezes por 5s	O sensor do condensador não está a funcionar.	Contacte o fornecedor.
O cubo de gelo não pode cair (apenas 271773, 271780)	A ligação da válvula eletromagnética está a perder-se.	Contacte o fornecedor.
	O sensor da temperatura da água está avariado.	Contacte o fornecedor.
	O motor (depósito de água) não está a funcionar.	<ul style="list-style-type: none"> <li>• Verifique a ligação do motor.</li> <li>• Contacte o fornecedor.</li> </ul>
O cubo de gelo não é transparente (apenas 271773, 271780)	A bomba de fluxo de água está avariada.	<ul style="list-style-type: none"> <li>• Verifique a ligação da bomba de água</li> <li>• Contactar o fornecedor</li> </ul>
	O filtro do depósito de água está bloqueado.	Limpe o filtro.
Fuga de água	<ul style="list-style-type: none"> <li>• O tubo da água está danificado.</li> <li>• A pressão de entrada de água é demasiado elevada.</li> </ul>	<ul style="list-style-type: none"> <li>• Substitua o tubo da água.</li> <li>• Verifique e reduza a pressão de entrada de água.</li> </ul>

<p>Água estagnada no interior da sala de armazenamento de cubos de gelo</p>	<ul style="list-style-type: none"> <li>• A instalação do tubo de drenagem é inferior ao nível de água horizontal.</li> <li>• O tubo de drenagem está bloqueado.</li> </ul>	<ul style="list-style-type: none"> <li>• Ajuste a altura do tubo de drenagem.</li> <li>• Substitua o tubo de drenagem.</li> </ul>
---	--	---

## Garantia

Qualquer defeito que afete a funcionalidade do aparelho que se torne aparente no prazo de um ano após a compra será reparado através de reparação ou substituição gratuita, desde que o aparelho tenha sido utilizado e mantido de acordo com as instruções e não tenha sido utilizado de forma abusiva ou indevida. Os seus direitos legais não são afetados. Se o aparelho for reclamado ao abrigo da garantia, indique onde e quando foi comprado e inclua um comprovativo de compra (por exemplo, recibo).

De acordo com a nossa política de desenvolvimento contínuo de produtos, reservamo-nos o direito de alterar as especificações do produto, embalagem e documentação sem aviso prévio.

## Eliminação e ambiente



Ao desativar o aparelho, o produto não deve ser eliminado juntamente com outros resíduos domésticos. Em vez disso, é da sua responsabilidade eliminar os seus resíduos de equipamento entregando-os num ponto de recolha designado.

O incumprimento desta regra pode ser penalizado de acordo com os regulamentos aplicáveis sobre eliminação de resíduos. A recolha e reciclagem separadas dos seus equipamentos residuais no momento da eliminação ajudarão a conservar os recursos naturais e a garantir que são reciclados de forma a proteger a saúde humana e o ambiente.

Para mais informações sobre onde pode depositar os seus resíduos para reciclagem, contacte a sua empresa local de recolha de resíduos. Os fabricantes e importadores não assumem a responsabilidade pela reciclagem, tratamento e eliminação ecológica, quer diretamente quer através de um sistema público.

## ESPAÑOL

Estimado cliente:

Gracias por comprar este electrodoméstico Arctic. Lea atentamente este manual del usuario, prestando especial atención a las normativas de seguridad descritas a continuación, antes de instalar y utilizar este aparato por primera vez.

## Instrucciones de seguridad

- Utilice el aparato únicamente para el fin para el que fue diseñado, tal como se describe en este manual.
- El fabricante no se hace responsable de ningún daño causado por un funcionamiento incorrecto y un uso inadecuado.
-  ¡PELIGRO! ¡RIESGO DE DESCARGA ELÉCTRICA! No intente reparar el aparato usted mismo. No sumerja las piezas eléctricas del aparato en agua u otros líquidos. Nunca sostenga el aparato bajo el agua corriente.
- ¡NUNCA UTILICE UN APARATO DAÑADO! Compruebe regularmente si hay daños en las conexiones eléctricas y el cable. Si está dañado, desconecte el aparato de la fuente de

alimentación. Las reparaciones solo deben ser realizadas por un proveedor o persona cualificada para evitar peligros o lesiones.

- **¡ADVERTENCIA!** Al colocar el aparato, coloque el cable de alimentación de forma segura si es necesario para evitar tirones accidentales, daños, contacto con la superficie térmica o riesgo de tropiezo.
- **¡ADVERTENCIA!** Mientras el enchufe esté en la toma de corriente, el aparato estará conectado a la fuente de alimentación.
- **¡ADVERTENCIA!** Apague SIEMPRE el aparato antes de desconectarlo de la fuente de alimentación, de la limpieza, del mantenimiento o del almacenamiento.
- Conecte el aparato únicamente a una toma de corriente con la tensión y frecuencia mencionadas en la etiqueta del aparato.
- No toque el enchufe/las conexiones eléctricas con las manos húmedas o mojadas.
- Mantenga el aparato y el enchufe/las conexiones eléctricas alejados del agua y otros líquidos. Si el aparato cae al agua, retire inmediatamente las conexiones de la fuente de alimentación. No utilice el aparato hasta que un técnico certificado lo haya comprobado. Si no se siguen estas instrucciones, se producirán riesgos potencialmente mortales.
- Conecte la fuente de alimentación a una toma de corriente de fácil acceso para poder desconectar el aparato inmediatamente en caso de emergencia.
- Asegúrese de que el cable no entre en contacto con objetos afilados o calientes y manténgalo alejado del fuego abierto. Nunca tire del cable de alimentación para desenchufarlo de la toma; tire siempre del enchufe en su lugar.
- Nunca lleve el aparato con el cable.
- Nunca intente abrir la carcasa del aparato usted mismo.
- No introduzca objetos en la carcasa del aparato.
- Nunca deje el aparato sin supervisión durante su uso.
- Este aparato debe ser utilizado por personal formado en la cocina del restaurante, comedores o personal del bar, etc.
- Este aparato no debe ser utilizado por personas con capacidades físicas, sensoriales o mentales reducidas, ni por personas que carezcan de experiencia y conocimientos.
- Este aparato no debe ser utilizado por niños bajo ninguna circunstancia.
- Mantenga el aparato y sus conexiones eléctricas fuera del alcance de los niños.
- Nunca utilice accesorios ni dispositivos adicionales que no sean los suministrados con el aparato o recomendados por el fabricante. De lo contrario, podría suponer un riesgo para la seguridad del usuario y dañar el aparato. Utilice únicamente piezas y accesorios originales.
- No utilice este aparato mediante un temporizador externo o un sistema de control remoto.
- No coloque el aparato sobre un objeto calefactor (gasolina, electricidad, cocina de carbón, etc.).
- No cubra el aparato en funcionamiento.
- No coloque ningún objeto encima del aparato.
- No utilice el aparato cerca de llamas abiertas, materiales explosivos o inflamables. Utilice siempre el aparato sobre una superficie horizontal, estable, limpia, resistente al calor y seca.
- El aparato no es adecuado para su instalación en zonas en las que se pueda utilizar un chorro de agua.



- Deje un espacio de al menos 20 cm alrededor del aparato para que se ventile durante el uso.
- **¡ADVERTENCIA!** Mantenga todas las aberturas de ventilación del aparato libres de obstrucciones.

## Instrucciones especiales de seguridad

- Si el cable de alimentación está dañado, debe ser reemplazado por el fabricante, su agente de servicio o personas con cualificación similar para evitar riesgos.



### ¡PRECAUCIÓN! ¡RIESGO DE INCENDIO!

El refrigerante utilizado es R290. Es un refrigerante inflamable que es respetuoso con el medio ambiente. Aunque es inflamable, no daña la capa de ozono y no aumenta el efecto invernadero. Sin embargo, el uso de este refrigerante ha provocado un ligero aumento del nivel de ruido del aparato. Además del ruido del compresor, es posible que pueda oír el flujo de refrigerante alrededor del sistema. Esto es inevitable y no tiene ningún efecto adverso sobre el rendimiento del aparato. Debe tenerse cuidado durante el transporte y la configuración del aparato de que ninguna parte del sistema de refrigeración esté dañada. Las fugas de refrigerante pueden dañar los ojos.

- **¡PRECAUCIÓN! ¡RIESGO DE QUEMADURAS!** El líquido refrigerante pulverizado sobre la piel puede causar quemaduras críticas. Mantenga los ojos y la piel protegidos. Si se producen quemaduras por refrigerante, enjuague inmediatamente con agua fría. En caso de quemaduras graves, aplique hielo y póngase en contacto con el tratamiento médico inmediatamente.
- **¡ADVERTENCIA!** Proporcionar suficiente ventilación en la estructura circundante cuando se incorpore. Nunca bloquee la succión de flujo de aire y la salida de aire para mantener la circulación de aire.
- **¡ADVERTENCIA!** No utilice dispositivos mecánicos u otros medios para acelerar el proceso de descongelación, aparte de los recomendados por el fabricante.
- **¡ADVERTENCIA!** No dañe el circuito de refrigerante.
- **¡ADVERTENCIA!** No utilice aparatos eléctricos dentro de los compartimentos de almacenamiento de alimentos del aparato, a menos que sean del tipo recomendado por el fabricante.
- No coloque ningún producto peligroso, como combustible, alcohol, pintura, latas de aerosol con un propelente inflamable, sustancias inflamables o explosivas, etc. dentro o cerca del aparato.
- Una vez instalado, el aparato no debe inclinarse a un ángulo superior a 5° y es necesario esperar 2 horas antes de conectarlo a la fuente de alimentación para encenderlo. Lo mismo se aplica si el aparato se mueve después.
- Si el aparato se ha apagado o desconectado de la fuente de alimentación, es necesario esperar 5 minutos hasta volver a encenderlo.
- No se debe enchufar ningún otro aparato en la misma toma que con este aparato.

## Uso previsto

- Este aparato está diseñado para utilizarse en aplicaciones domésticas y similares, como:
  - áreas de cocina del personal en tiendas, oficinas y otros entornos de trabajo;
  - casas de granja;

- por clientes en hoteles, moteles y otros entornos de tipo residencial;
- entorno de tipo alojamiento y desayuno.
- El aparato está diseñado para hacer cubitos de hielo o copos de hielo de forma continua. Cualquier otro uso puede provocar daños en el aparato o lesiones personales.
- El uso del aparato para cualquier otro fin se considerará un uso indebido del dispositivo. El usuario será el único responsable del uso indebido del dispositivo.

## Instalación de conexión a tierra

Este aparato está clasificado como **protección de clase I** y debe conectarse a una toma de tierra protectora. La conexión a tierra reduce el riesgo de descarga eléctrica al proporcionar un cable de escape para la corriente eléctrica.

Este aparato está equipado con un cable de alimentación con enchufe de conexión a tierra o conexiones eléctricas con cable de conexión a tierra. Las conexiones deben estar correctamente instaladas y conectadas a tierra.

## Partes principales del producto

(Fig. 1 de la página 3)

1. Interruptor de encendido/apagado con indicador integrado (verde)
2. Panel de visualización que muestra una lámpara de función diferente
3. Panel frontal
4. Puerta deslizante
5. Estante de hielo
6. Contenedor de almacenamiento de hielo
7. Sensor de capacidad completa de hielo
8. Cable de alimentación
9. Entrada de suministro de agua
10. Orificio del tubo de drenaje
11. Pies
12. Cubierta de drenaje
13. Cable de alimentación
14. Raya de luz LED

**Observación:** El contenido de este manual se aplica a todos los elementos enumerados a menos que se especifique lo contrario. El aspecto puede variar con respecto a las ilustraciones mostradas.

## Piezas de repuesto o accesorios

(Fig. 2 en la página 4)

15. Manguera de suministro de entrada de agua
16. Manguera de drenaje de agua
17. Arandela de sellado de repuesto x2
18. Cuchara para hielo

## Panel de control.

(Fig. 3 en la página 4)

1. Indicador de funcionamiento (verde)
2. Visualización de fallo (rojo)
3. El depósito de almacenamiento está lleno (amarillo)
4. El nivel de agua es demasiado bajo (amarillo)

## Preparación antes del uso

- Retire todo el embalaje protector y la envoltura.
- Compruebe que el dispositivo está en buenas condiciones y con todos los accesorios. En caso de entrega incompleta o dañada, póngase en contacto con el proveedor inmediatamente. En este caso, no utilice el dispositivo.
- Limpie los accesorios y el aparato antes de utilizarlos (consulte ==> Limpieza y mantenimiento).
- Asegúrese de que el aparato esté completamente seco.
- Coloque el aparato sobre una superficie horizontal, estable y resistente al calor que sea segura contra salpicaduras de agua.
- Conserve el embalaje si desea guardar su electrodoméstico en el futuro.
- Guarde el manual del usuario para futuras consultas.

**¡NOTA!** Debido a los residuos de fabricación, el aparato puede emitir un ligero olor durante los primeros usos. Esto es normal y no indica ningún defecto o peligro. Asegúrese de que el aparato esté bien ventilado.

## Instalación

**Atención:** Cualquier trabajo de instalación, mantenimiento y reparación debe ser realizado únicamente por un técnico cualificado y autorizado.

- Asegúrese de que el aparato no esté dañado o de que la entrega se haya completado. En caso de daños o entrega incompleta, NO utilice el aparato y póngase en contacto con el proveedor inmediatamente.
- Compruebe que se incluyen accesorios como la manguera de suministro de agua, la manguera de drenaje de agua, 2 arandelas de sellado de repuesto y la cuchara para hielo.
- Retire todo el material de embalaje y la película protectora (si corresponde).
- Coloque el aparato sobre una superficie plana, estable y segura que pueda soportar el peso del aparato junto con el cubito de hielo de bala/hielo de escamas producido durante el uso.
- Evite exponerse a la luz solar directa o a fuentes directas de calor, como la cocina, el horno de calor, etc.
- Asegúrese de mantener una distancia mínima de 20 cm alrededor de todos los lados del aparato para la ventilación.
- Coloque el aparato de tal manera que sea fácil acceder al enchufe y se pueda retirar rápidamente de su toma en caso necesario.
- Coloque el aparato cerca de la conexión del suministro de agua.

## Conexión al suministro de agua

(Fig. 1 en la página 3)

**Atención:** El aparato solo debe conectarse a un suministro de agua potable fría. De lo contrario, se debe instalar un sistema o filtro de limpieza con antelación.

- Conecte un extremo de la manguera de suministro de entrada de agua al conector tipo tornillo de 3 / 4" del suministro de agua del grifo para obtener el agua potable del grifo. A continuación, conecte el otro extremo de esta manguera a la parte posterior del aparato enroscándolo en el sentido de las agujas del reloj. Asegúrese de colocar arandelas de sellado en ambos extremos antes de conectar.
- A continuación, conecte un extremo del tubo de desagüe con el manguito de desagüe de goma a la parte trasera del apa-

rato. Conecte el otro extremo a la salida de aguas residuales/ contenedor de agua. La altura de la salida de aguas residuales/contenedor de agua debe situarse por debajo del aparato, de modo que pueda salir agua.

**Nota:** Rango de presión de suministro de agua de entrada: 1-8 kg/cm<sup>2</sup> (0,098-0,785 MPa). Debe instalarse un reductor de presión si la presión supera este rango.

## Instrucciones de funcionamiento

- Antes del primer uso, limpie la superficie interior y exterior del aparato con agua tibia y un paño suave.
- Coloque el aparato en un lugar bien ventilado, dejando un espacio de al menos 150 mm alrededor de todos los lados con fines de ventilación.
- Deje que el aparato permanezca solo durante aproximadamente una hora para que el refrigerante se asiente. Asegúrese de conectar correctamente el sistema de suministro de agua.
- A continuación, enchúfelo a una toma adecuada.
- Pulse el interruptor de encendido/apagado del panel de control para arrancar.
- A continuación, el aparato utilizará agua para limpiar el interior y el agua saldrá automáticamente. Esta vez, los indicadores luminosos de "Indicador de funcionamiento", "Visualización de fallo", "Nivel de agua demasiado bajo" se encienden y parpadean durante unos 30 segundos.
- Además, el interruptor de encendido/apagado se ilumina en verde. El aparato empieza a funcionar.
- El proceso de fabricación de cubitos de hielo o escamas es completamente automático y consta de varias etapas, como se indica a continuación:
  - Entrada de agua ==> producción de cubitos de hielo de bala / cubitos de hielo de escamas ==> expulsión de cubitos de hielo de bala / cubitos de hielo de escamas ==> almacenamiento de cubitos de hielo de bala / cubitos de hielo de escamas.
- A continuación, empuje la puerta corrediza y utilice la cuchara para hielo para sacar el hielo.
- Cuando el depósito de hielo esté lleno, el indicador "Depósito de almacenamiento lleno" se iluminará en amarillo y el aparato dejará de funcionar automáticamente.
- Una vez retirado el cubito de hielo/hielo de escamas, el aparato continúa produciendo automáticamente el cubito de hielo/hielo de escamas.
- Nota: Por razones sanitarias, debe desechar el cubito de hielo de bala/hielo de escamas producido en el primer ciclo para cada uso. No los use para bebidas o alimentos fríos.
- Si el suministro de agua es insuficiente, el indicador "Nivel de agua demasiado bajo" se iluminará en amarillo y el aparato se detendrá automáticamente. Compruebe el suministro de agua (manguera) conectado al aparato.
- Si se produce algún error o fallo, el indicador "Pantalla de fallo" se iluminará en rojo y el aparato se detendrá automáticamente.
- Apague el aparato pulsando el interruptor de encendido/apagado y desenchúfelo del suministro eléctrico cuando no esté en uso.

## Notas:

- NO vuelva a encender el aparato inmediatamente después de apagarlo automáticamente (causado por un suministro de agua insuficiente, cubo de hielo bala/contenedor de hielo es-

camoso demasiado lleno, interrupción de corriente). Espere al menos de 3 a 5 minutos para evitar daños en el compresor.

- Compruebe periódicamente los conectores de la manguera de entrada y salida de agua para detectar fugas o desbordamientos de agua.
- Si el aparato no se utiliza durante un largo periodo de tiempo, desenrosque la tapa de desagüe de la parte trasera del aparato. Seque el depósito de agua con un paño limpio y seco.

## Limpieza y mantenimiento

- **¡ATENCIÓN!** Desconecte siempre el aparato de la fuente de alimentación y enfríe antes de guardarlo, limpiarlo y realizar tareas de mantenimiento.
- No utilice chorro de agua ni limpiador de vapor para la limpieza y no empuje el aparato bajo el agua, ya que las piezas se mojarán y podrían producirse descargas eléctricas.
- Si el aparato no se mantiene en buen estado de limpieza, esto puede afectar negativamente a su vida útil y provocar una situación peligrosa.

### Limpieza

- Limpie la superficie exterior enfriada con un paño o esponja ligeramente humedecido con una solución jabonosa suave.
- Por razones de higiene, el aparato debe limpiarse antes y después de su uso.
- Evite que el agua entre en contacto con los componentes eléctricos.
- Limpie el interior del recipiente con un detergente no abrasivo y enjuague con agua limpia.
- Nunca sumerja el aparato en agua u otros líquidos.
- No utilice nunca productos de limpieza agresivos, esponjas abrasivas ni productos de limpieza que contengan cloro. No utilice lana de acero, utensilios metálicos ni objetos afilados o puntiagudos para la limpieza. ¡No utilice gasolina ni disolventes!
- Ninguna pieza es apta para lavavajillas.
- Limpie el condensador cada 2-3 meses.

### Mantenimiento

- Compruebe periódicamente el funcionamiento del aparato para evitar accidentes graves.
- Si ve que el aparato no funciona correctamente o que hay un problema, deje de usarlo, apáguelo y póngase en contacto con el proveedor.
- Todos los trabajos de mantenimiento, instalación y reparación deben ser realizados por técnicos especializados y autorizados, o recomendados por el fabricante.

### Transporte y almacenamiento

- Antes de guardarlo, asegúrese siempre de que el aparato se ha desconectado de la fuente de alimentación y se ha enfriado por completo.
- Guarde el aparato en un lugar fresco, limpio y seco.
- Nunca coloque objetos pesados sobre el aparato, ya que podría dañarlo.
- No mueva el aparato mientras esté en funcionamiento. Desconecte el aparato de la fuente de alimentación cuando lo mueva y manténgalo en la parte inferior.
- Debe tenerse especial cuidado al mover o transportar la máquina debido a su peso pesado. Con al menos 2 personas o utilizando un carro. Mueva la máquina lentamente, con cuidado y nunca la incline más de 45°.

## Resolución de problemas

Si el aparato no funciona correctamente, compruebe la solución en la tabla siguiente. Si sigue sin poder resolver el problema, póngase en contacto con el proveedor/proveedor de servicios.

Problema	Causa posible	Posible solución
El aparato no tiene función.	<ul style="list-style-type: none"> <li>• El aparato está apagado.</li> <li>• No está conectado correctamente al suministro eléctrico.</li> </ul>	<ul style="list-style-type: none"> <li>• Encienda el aparato.</li> <li>• Compruebe la conexión con el suministro eléctrico.</li> </ul>
El compresor no funciona.	<ul style="list-style-type: none"> <li>• Falta de agua del sistema de suministro de agua.</li> <li>• El contenedor está lleno de hielo.</li> </ul>	<ul style="list-style-type: none"> <li>• Compruebe el sistema de suministro de agua. Si está bien, reinicie el aparato.</li> <li>• Saca un poco de hielo.</li> </ul>
El compresor funciona, pero no se fabrica cubitos de hielo ni escamas.	<ul style="list-style-type: none"> <li>• Fuga de refrigerante</li> <li>• El sistema de refrigeración está bloqueado.</li> </ul>	Póngase en contacto con el proveedor.
El indicador "Nivel de agua demasiado bajo" está encendido.	<ul style="list-style-type: none"> <li>• Falta de agua del sistema de suministro de agua.</li> <li>• La válvula de agua está dañada.</li> <li>• La presión del agua del grifo es demasiado lenta.</li> </ul>	<ul style="list-style-type: none"> <li>• Compruebe el sistema de suministro de agua. Si está bien, reinicie el aparato.</li> <li>• Póngase en contacto con el proveedor.</li> <li>• Asegúrese de que la presión del agua del grifo sea de al menos 1 kg/cm<sup>2</sup></li> </ul>
El indicador "Visualización de fallo" siempre está encendido	El motor de engranajes está defectuoso.	Póngase en contacto con el proveedor.
	El dispositivo de grnizo no funciona.	
	El ventilador del condensador está defectuoso.	
"Visualización de fallo" está activada 3 veces por 5 s	El sensor de nivel de hielo no funciona.	Póngase en contacto con el proveedor.
"Visualización de fallo" se activa una vez cada 5 s	El sensor de temperatura del agua no funciona.	Póngase en contacto con el proveedor.
"Visualización de fallo" se activa 2 veces por 5 s	El sensor del condensador no funciona.	Póngase en contacto con el proveedor.

El cubo de hielo no se pudo caer (solo 271773, 271780)	La conexión de la válvula electro-magnética se está aflojando.	Póngase en contacto con el proveedor.
	El sensor de temperatura del agua está defectuoso.	Póngase en contacto con el proveedor.
	El motor (depósito de agua) no funciona.	<ul style="list-style-type: none"> <li>• Compruebe la conexión del motor.</li> <li>• Póngase en contacto con el proveedor.</li> </ul>
El cubo de hielo no es transparente (solo 271773, 271780)	La bomba de flujo de agua está defectuosa.	<ul style="list-style-type: none"> <li>• Compruebe la conexión de la bomba de agua</li> <li>• Póngase en contacto con el proveedor</li> </ul>
	El filtro del depósito de agua está bloqueado.	Limpie el filtro.
Fuga de agua	<ul style="list-style-type: none"> <li>• El tubo de agua está dañado.</li> <li>• La presión de entrada de agua es demasiado alta.</li> </ul>	<ul style="list-style-type: none"> <li>• Cambie el tubo de agua.</li> <li>• Compruebe y reduzca la presión de entrada de agua.</li> </ul>
Agua estancada dentro de la sala de almacenamiento de cubitos de hielo	<ul style="list-style-type: none"> <li>• La instalación del tubo de drenaje es inferior al nivel de agua horizontal.</li> <li>• El tubo de drenaje está obstruido.</li> </ul>	<ul style="list-style-type: none"> <li>• Ajuste la altura del tubo de drenaje.</li> <li>• Cambie el tubo de drenaje.</li> </ul>

## Garantía

Cualquier defecto que afecte a la funcionalidad del aparato que se haga evidente en el plazo de un año desde la compra se reparará o sustituirá gratuitamente siempre que el aparato se haya utilizado y mantenido de acuerdo con las instrucciones y no se haya abusado o utilizado indebidamente de ninguna manera. Sus derechos legales no se ven afectados. Si el aparato se reclama bajo garantía, indique dónde y cuándo se compró e incluya la prueba de compra (p. ej., recibo).

De acuerdo con nuestra política de desarrollo continuo de productos, nos reservamos el derecho de cambiar las especificaciones del producto, el embalaje y la documentación sin previo aviso.

## Descarte y medio ambiente



Al desmontar el aparato, el producto no debe desecharse junto con otros residuos domésticos. En su lugar, es su responsabilidad desechar el equipo de desecho entregándolo a un punto de recogida designado. El incumplimiento de esta norma puede ser penalizado de acuerdo con las normativas aplicables sobre eliminación de residuos. La recogida y el reciclaje separados de sus equipos de desecho en el momento de su eliminación ayudarán a conservar los recursos naturales y garantizarán que se reciclen de una manera que proteja la salud humana y el medio ambiente.

Para obtener más información sobre dónde puede depositar

sus residuos para su reciclaje, póngase en contacto con su empresa local de recogida de residuos. Los fabricantes e importadores no asumen responsabilidad alguna por el reciclaje, el tratamiento y la eliminación ecológica, ya sea directamente o a través de un sistema público.

## SLOVENSKÝ

### Vážený zákazník,

**Ďakujeme, že ste si zakúpili tento spotrebič Arktic. Pred inštaláciou a prvým použitím spotrebiča si pozorne prečítajte tento návod na použitie, pričom osobitnú pozornosť venujte bezpečnostným predpisom uvedeným nižšie.**

## Bezpečnostné pokyny

- Spotrebič používajte iba na určený účel, na ktorý je určený, ako je opísané v tomto návode.
- Výrobca nezodpovedá za žiadne škody spôsobené nesprávnou prevádzkou a nesprávnym použitím.
- **⚠ NEBEZPEČENSTVO! RIZIKO ZÁSAHU ELEKTRICKÝM PRÚDOM!** Nepokúšajte sa spotrebič opraviť sami. Neponárajte elektrické časti spotrebiča do vody ani iných tekutín. Spotrebič nikdy nedržte pod tečúcou vodou.
- **NIKDY NEPOUŽÍVAJTE POŠKODENÝ SPOTREBIČ!** Pravidelne kontrolujte elektrické pripojenia a kábel, či nie sú poškodené. Ak je spotrebič poškodený, odpojte ho od elektrickej siete. Všetky opravy smie vykonávať iba dodávateľ alebo kvalifikovaná osoba, aby sa predišlo nebezpečenstvu alebo zraneniu.
- **VAROVANIE!** Pri umiestňovaní spotrebiča v prípade potreby bezpečne vedte napájací kábel, aby ste predišli neúmyselnému ťahaníu, poškodeníu, kontaktu s vyhrievacím povrchom alebo nebezpečenstvu zakopnutia.
- **VAROVANIE!** Kým je zástrčka v zásuvke, spotrebič je pripojený k zdroju napájania.
- **VAROVANIE!** Pred odpojením od napájania, čistením, údržbou alebo uskladnením spotrebič VŽDY vypnite.
- Spotrebič pripájajte do elektrickej zásuvky iba s napätím a frekvenciou uvedenou na štítku spotrebiča.
- Nedotýkajte sa konektorov/elektrických pripojok mokrými alebo vlhkými rukami.
- Spotrebič a elektrickú zástrčku/pripojenia uchovávajte mimo dosahu vody a iných tekutín. Ak spotrebič spadne do vody, okamžite odpojte prípojky napájania. Spotrebič nepoužívajte, kým ho neskontroluje certifikovaný technik. Nedodržanie týchto pokynov bude mať za následok život ohrozujúce riziká.
- Pripojte napájanie do ľahko dostupnej elektrickej zásuvky, aby ste mohli v prípade núdze spotrebič okamžite odpojiť.
- Dbajte na to, aby sa kábel nedostal do kontaktu s ostrými alebo horúcimi predmetmi a nepribližujte ho k otvorenému ohňu. Nikdy nefahajte za napájací kábel, aby ste ho odpojili od zásuvky, vždy fahajte za zástrčku.
- Spotrebič nikdy neprenášajte za kábel.
- Nikdy sa nepokúšajte otvoriť kryt spotrebiča sami.
- Do krytu spotrebiča nekladajte žiadne predmety.
- Počas používania nenechávajte spotrebič bez dozoru.
- Tento spotrebič by mal obsluhovať vyškolený personál v kuchyni reštaurácie, jedálne, bary atď.
- Tento spotrebič by nemali obsluhovať osoby so zníženými fyzickými, zmyslovými alebo duševnými schopnosťami, ani osoby s nedostatočnými skúsenosťami a vedomosťami.

- Tento spotrebič by za žiadnych okolností nemali používať deti.
- Spotrebič a jeho elektrické pripojenia uchovávajte mimo dosahu detí.
- Nikdy nepoužívajte príslušenstvo ani žiadne ďalšie zariadenia okrem tých, ktoré sa dodávajú so spotrebičom alebo ktoré odporúča výrobca. V opačnom prípade by mohlo dôjsť k bezpečnostnému riziku pre používateľa a k poškodeniu spotrebiča. Používajte iba originálne diely a príslušenstvo.
- Spotrebič nepoužívajte s externým časovačom alebo diaľkovým ovládaním.
- Spotrebič neumiestňujte na vykurovací predmet (benzín, elektrina, sporák s dreveným uhlím atď.).
- Spotrebič nezakrývajte v prevádzke.
- Na spotrebič neumiestňujte žiadne predmety.
- Spotrebič nepoužívajte v blízkosti otvoreného ohňa, výbušných alebo horľavých materiálov. Spotrebič vždy prevádzkujte na vodorovnom, stabilnom, čistom, teplovzdornom a suchom povrchu.
- Spotrebič nie je vhodný na inštaláciu na mieste, kde by sa dal použiť vodný prúd.
- Počas používania nechajte okolo spotrebiča priestor aspoň 20 cm na vetranie.
- **VAROVANIE!** Všetky vetracie otvory na spotrebiči udržiavajte bez prekážok.

## Špeciálne bezpečnostné pokyny

- Ak je napájací kábel poškodený, musí ho vymeniť výrobca, jeho servisný zástupca alebo podobne kvalifikované osoby, aby sa predišlo nebezpečenstvu.



**UPOZORNENIE! RIZIKO POŽIARU!** Použitie chladiace médium je R290. Je to horľavé chladiace médium, ktoré je šetrné k životnému prostrediu. Aj keď je horľavý, nepoškodzuje ozónovú vrstvu a nezvyšuje skleníkový efekt. Použitie tejto chladiacej kvapaliny však viedlo k miernemu zvýšeniu hladiny hluku spotrebiča. Okrem hluku kompresora môžete počuť prúd chladiacej kvapaliny okolo systému. Tomu sa nedá vyhnúť a nemá to žiadny nepriaznivý vplyv na výkon spotrebiča. Pri preprave a nastavovaní spotrebiča je potrebné dávať pozor, aby sa nepoškodili žiadne časti chladiaceho systému. Vytekajúca chladiaca kvapalina môže poškodiť oči.

- **UPOZORNENIE! RIZIKO POPÁLENÍ!** Tekutina chladiaceho média nastriekaná na pokožku môže spôsobiť vážne popáleniny. Chráňte oči a pokožku. Ak dôjde k popáleniu chladiacim médium, okamžite ho opláchnite studenou vodou. V prípade vážnych popálení aplikujte ľad a okamžite kontaktujte lekársku starostlivosť.
- **VAROVANIE!** Pri zakladaní zabezpečte dostatočné vetranie okolitej konštrukcie. Nikdy neblokujte odsávanie a výstup vzduchu, aby sa zachovala cirkulácia vzduchu.
- **VAROVANIE!** Na urýchlenie odmravovania nepoužívajte mechanické zariadenia ani iné prostriedky, než tie, ktoré odporúča výrobca.
- **VAROVANIE!** Nepoškodzuje chladiaci okruh.
- **VAROVANIE!** Nepoužívajte elektrické spotrebiče v priehradkách na skladovanie potravín spotrebiča, pokiaľ nie sú typu odporúčaného výrobcom.
- Do spotrebiča ani do jeho blízkosti nekladajte žiadne nebezpečné produkty, ako napríklad palivo, alkohol, farby, plechovky s horľavým hnacím plynom, horľavé alebo výbušné látky atď.

- Po nainštalovaní spotrebič nesmie byť naklonený v uhle väčšom ako 5° a na jeho zapnutie je potrebné počkať 2 hodiny, kým ho pripojíte k zdroju napájania. To isté platí aj pri ďalšom premiestňovaní spotrebiča.
- Ak bol spotrebič vypnutý alebo odpojený od napájania, je potrebné počkať 5 minút, kým sa znovu nezapne.
- Žiadne iné spotrebiče by nemali byť zapojené do rovnakej zásuvky ako pri tomto spotrebiči.

## Určené použitie

- Tento spotrebič je určený na použitie v domácnostiach a podobných priestoroch, ako napríklad:
  - kuchynské priestory zamestnancov v obchodoch, kanceláriách a inom pracovnom prostredí,
  - domy na farmách,
  - klientmi v hoteloch, motelloch a inom prostredí rezidenčného typu,
  - prostredie typu posteľe a raňajok.
- Spotrebič je navrhnutý na nepretržitú výrobu odrážkových kociek ľadu/lupín. Akékoľvek iné použitie môže viesť k poškodeniu spotrebiča alebo zraneniu osôb.
- Prevádzka spotrebiča na akýkoľvek iný účel sa považuje za nesprávne použitie zariadenia. Používateľ nesie výhradnú zodpovednosť za nesprávne používanie zariadenia.

## Uzemnenie

Tento spotrebič je klasifikovaný ako **ochranná trieda I** a musí byť pripojený k ochrannému uzemneniu. Uzemnenie znižuje riziko zásahu elektrickým prúdom poskytnutím únikového drôtu pre elektrický prúd.

Tento spotrebič je vybavený napájacím káblom s uzemňovacou zástrčkou alebo elektrickými pripojeniami s uzemňovacím vodičom. Prípojky musia byť správne nainštalované a uzemnené.

## Hlavné časti výrobku

(obr. 1 na strane 3)

1. Spínač ZAP/VYP so zabudovaným indikátorom (zelený)
2. Displej zobrazujúci svetlo s rôznymi funkciami
3. Predný panel
4. Posuvné dvere
5. Polička na ľad
6. Skladovacia nádoba na ľad
7. Snímač plnej kapacity ľadu
8. Napájací kábel
9. Prívod vody
10. Otvor na drenážnu rúrkou
11. Chodidlá
12. Drenážny kryt
13. Napájací kábel
14. Svetelný pás LED

**Poznámka:** Obsah tejto príručky sa vzťahuje na všetky uvedené položky, pokiaľ nie je uvedené inak. Vzhľad sa môže líšiť od zobrazených ilustrácií.

## Náhradné diely alebo príslušenstvo

(obr. 2 na strane 4)

15. Prívodná hadica na vodu
16. Vypúšťacia hadica na vodu
17. Náhradná tesniaca podložka x2
18. Naberačka na ľad

## Ovládací panel

(obr. 3 na strane 4)

1. Indikátor prevádzky (zelený)
2. Zobrazenie poruchy (červená)
3. Skladovacia nádrž je plná (žltá)
4. Hladina vody je príliš nízka (žltá)

## Príprava pred použitím

- Odstráňte všetky ochranné obaly a obaly.
- Skontrolujte, či je zariadenie v dobrom stave a so všetkým príslušenstvom. V prípade neúplného alebo poškodeného doručenia okamžite kontaktujte dodávateľa. V takom prípade zariadenie nepoužívajte.
- Pred použitím príslušenstvo a spotrebič vyčistite (pozrite ==> Čistenie a údržba).
- Skontrolujte, či je spotrebič úplne suchý.
- Spotrebič umiestnite na vodorovný, stabilný a teplovzdorný povrch, ktorý je bezpečný proti striekajúcej vode.
- Obal si uschovajte, ak plánujete spotrebič v budúcnosti uskladniť.
- Používateľskú príručku si odložte na budúce použitie.

**POZNÁMKA!** Z dôvodu výrobných zvyškov môže spotrebič počas prvých niekoľkých použití uvoľňovať mierny zápach. Je to normálne a neznamená to žiadnu chybu ani nebezpečenstvo. Uistite sa, že je spotrebič dobre vetraný.

## Instalácia

**Upozornenie:** Všetky montážne, údržbové a opravárske práce smie vykonávať len kvalifikovaný a autorizovaný technik.

- Skontrolujte, či je spotrebič nepoškodený alebo či je dodaný úplne. V prípade poškodenia alebo neúplného dodania spotrebič NEPOUŽÍVAJTE a okamžite kontaktujte dodávateľa.
- Skontrolujte, či je súčasťou balenia príslušenstvo, ako napríklad hadica na prívod vody, hadica na odvod vody, 2 náhradné tesniace podložky a naberačka na ľad.
- Odstráňte všetok obalový materiál a ochrannú fóliu (ak je k dispozícii).
- Spotrebič umiestnite na rovný, stabilný a bezpečný povrch, ktorý unesie hmotnosť spotrebiča, spolu s odrážkovou kockou ľadu/lanom, ktorý sa vyrobil počas používania.
- Zabráňte priamemu slnečnému žiareniu alebo priamemu zdroju tepla, ako je sporák, tepelná rúra atď.
- Zabezpečte, aby sa po všetkých stranách spotrebiča udržiavala vzdialenosť minimálne 20 cm na účely vetrania.
- Spotrebič umiestnite tak, aby bol ľahko prístupný a v prípade potreby ho možno rýchlo vytiahnuť zo zásuvky.
- Spotrebič umiestnite v blízkosti pripojky prívodu vody.

## Pripojenie k prívodu vody

(obr. 1 na strane 3)

**Upozornenie:** Spotrebič by mal byť pripojený iba k prívodu studenej pitnej vody. V opačnom prípade je potrebné vopred nainštalovať čistiaci systém alebo filter.

- Pripojte jeden koniec prívodnej hadice na vodu ku konektoru 3/4" typu skrutky prívodu vodovodného kohútika, aby ste získali pitnú vodu z vodovodu. Potom pripojte druhý koniec tejto hadice k zadnej časti spotrebiča zaskrutkovaním v smere hodinových ručičiek. Pred pripojením nezabudnite vložiť tesniace podložky na oba konce.
- Potom pripojte jeden koniec drenážnej hadice pomocou gumovej drenážnej manžety k zadnej časti spotrebiča. Druhy

konec pripojte k kanalizačnému otvoru/nádobe na vodu. Výška odtokového kanála/nádoby na vodu musí byť umiestnená nižšie ako spotrebič, aby mohla voda vyteciť.

**Poznámka:** Rozsah prítoku vody: 1 – 8 kg/cm<sup>2</sup> [0,098 – 0,785 MPa]. Ak je tlak nad týmto rozsahom, musí sa nainštalovať reductor tlaku.

## Prevádzkové pokyny

- Pred prvým použitím vyčistite vnútorný a vonkajší povrch spotrebiča vlažnou vodou a mäkkou handričkou.
- Spotrebič umiestnite na dobre vetrané miesto, pričom po stranách nechajte medzeru minimálne 150 mm na účely vetrania.
- Nechajte spotrebič asi jednu hodinu stáť sám, aby sa chladivo usadilo. Uistite sa, že je správne pripojený k systému prívodu vody.
- Potom ho zapojte do vhodnej zásuvky.
- Pre spustenie stlačte hlavný vypínač na ovládacom paneli.
- Potom spotrebič použije vodu na vyčistenie vnútra a voda automaticky vytečie von. Svetelné ukazovatele „Indikátor prevádzky“, „Displej poruchy“, „Príliš nízka hladina vody“ sa rozsvietia a budú blikať približne 30 sekúnd.
- Okrem toho sa vypínač rozsvieti nazeleno. Spotrebič sa spustí.
- Proces výroby odrážkovej kocky ľadu / vločky ľadu je úplne automatický, skladá sa z niekoľkých fáz, ako je uvedené nižšie: Prívod vody ==> výroba odrážkovej kocky ľadu / vločky ľadu ==> vysunutie odrážkovej kocky ľadu / vločky ľadu ==> skladovanie odrážkovej kocky ľadu / vločky ľadu.
- Potom zatlačte posuvné dvere a pomocou naberačky na ľad vyberte ľad.
- Keď je skladovacia nádoba na ľad plná, indikátor „Skladovacia nádrž je plná“ sa rozsvieti nažltlo a spotrebič sa automaticky zastaví.
- Po odstránení odrážky kocky ľadu/lanu bude spotrebič automaticky pokračovať vo výrobe odrážkovej kocky ľadu/lanu.
- Poznámka: Zo sanitárnych dôvodov by ste mali pri každom použití vyhodiť odrážku kocky ľadu/lanu vyrobenú v prvom cykle. Nepoužívajte ich na nápoje ani chladenie potravín.
- Ak prívod vody nie je dostatočný, kontrolka „Príliš nízka hladina vody“ sa rozsvieti nažltlo a spotrebič sa automaticky vypne. Skontrolujte prívod vody (hadica) pripojený k spotrebiču.
- Ak sa vyskytne nejaká chyba alebo porucha, indikátor „Displej poruchy“ sa rozsvieti načerveno a spotrebič sa automaticky zastaví.
- Vypnite spotrebič stlačením vypínača ZAP/VYP a odpojte ho od elektrickej siete, keď sa nepoužíva.

Poznámky:

- Spotrebič znova NEZAPÍNAJTE ihneď po automatickom vypnutí (spôsobené nedostatočným prívodom vody, príliš naplnená odrážka kocky ľadu/nádoby na lupinu, prerušenie prúdu). Počkajte najmenej 3 ~ 5 minút, aby ste predišli poškodeniu kompresora.
- Pravidelne kontrolujte, či na konektoroch prívodnej a výstupnej hadice nedochádza k úniku alebo pretečeniu vody, ktoré by mohli byť prítomné.
- Ak sa spotrebič dlhší čas nepoužíva, odskrutkujte odtokový kryt na zadnej strane spotrebiča. Nádržku na vodu utrite dosucha suchou čistou handričkou.

## Čistenie a údržba

- **POZOR!** Pred uskladnením, čistením a údržbou vždy odpojte spotrebič od elektrickej siete a nechajte ho vychladnúť.
- Na čistenie nepoužívajte prúd vody ani parný čistič a netlačte spotrebič pod vodu, pretože diely sa namočia a môže dôjsť k zásahu elektrickým prúdom.
- Ak spotrebič nie je v dobrom stave čistoty, môže to nepriaznivo ovplyvniť jeho životnosť a spôsobiť nebezpečnú situáciu.

### Čistenie

- Ochladený vonkajší povrch vyčistíte handričkou alebo špongiou mierne navlhčenou jemným mydlovým roztokom.
- Z hygienických dôvodov je potrebné spotrebič pred použitím a po ňom vyčistiť.
- Zabráňte kontaktu elektrických komponentov s vodou.
- Vnútro nádob vyčistíte neabrazívnym čistiacim prostriedkom a opláchnite ju čistou vodou.
- Spotrebič nikdy neponárajte do vody ani iných tekutín.
- Nikdy nepoužívajte agresívne čistiace prostriedky, abrazívne špongie ani čistiace prostriedky s obsahom chlóru. Na čistenie nepoužívajte ocotovú vlnu, kovové pomôcky ani žiadne ostré alebo špicaté predmety. Nepoužívajte benzín ani rozpúšťadlá!
- Nie sú vhodné do umývačky riadu.
- Kondenzátor čistite každé 2 - 3 mesiace.

### Údržba

- Pravidelne kontrolujte činnosť spotrebiča, aby ste predišli vážnym nehodám.
- Ak zistíte, že spotrebič nefunguje správne alebo že sa vyskytol problém, prestaňte ho používať, vypnite ho a kontaktujte dodávateľa.
- Všetky údržby, inštalácie a opravy musia vykonávať špecializovaní a oprávnení technici alebo musí ich odporučiť výrobca.

### Preprava a skladovanie

- Pred uskladnením sa vždy uistite, že spotrebič je odpojený od napájania a úplne vychladnutý.
- Spotrebič skladujte na chladnom, čistom a suchom mieste.
- Nikdy nekladte na spotrebič ťažké predmety, pretože by sa mohli poškodiť.
- Spotrebič nepremiestňujte, keď je v prevádzke. Pri presúvaní odpojte spotrebič od napájania a podržte ho naspodku.
- Zvláštnu pozornosť treba venovať premiestneniu alebo preprave stroja kvôli jeho ťažkej hmotnosti. S najmenej 2 osobami alebo použitím vozíka. Pomaly, opatrne pohybujte strojom a nikdy ho nenakláňajte o viac ako 45°.

### Riešenie problémov

Ak spotrebič nefunguje správne, pozrite si nižšie uvedenú tabuľku riešenia. Ak problém stále nedokážete vyriešiť, obráťte sa na dodávateľa/poskytovateľa služieb.

Problém	Možná príčina	Možné riešenie
Spotrebič nemá žiadnu funkciu.	<ul style="list-style-type: none"> <li>• Spotrebič je vypnutý.</li> <li>• Nie je správne pripojené k elektrickému napájaniu.</li> </ul>	<ul style="list-style-type: none"> <li>• Zapnite spotrebič.</li> <li>• Skontrolujte pripojenie k elektrickej sieti.</li> </ul>
Kompresor nefunguje.	<ul style="list-style-type: none"> <li>• Nedostatok vody zo systému prívodu vody.</li> <li>• Nádoba je plná ľadu.</li> </ul>	<ul style="list-style-type: none"> <li>• Skontrolujte systém prívodu vody. Ak je to v poriadku, reštartujte spotrebič.</li> <li>• Vyberte trochu ľadu.</li> </ul>
Kompresor funguje, ale nevyrobí sa žiadna kocka ľadu/šupina.	<ul style="list-style-type: none"> <li>• Únik chladiaceho média</li> <li>• Chladiaci systém je zablokovaný.</li> </ul>	Obráťte sa na dodávateľa.
Svieti ukazovateľ „Voda je príliš nízka“.	<ul style="list-style-type: none"> <li>• Nedostatok vody zo systému prívodu vody.</li> <li>• Vodný ventil je poškodený.</li> <li>• Tlak vody z vodovodu je príliš pomalý.</li> </ul>	<ul style="list-style-type: none"> <li>• Skontrolujte systém prívodu vody. Ak je to v poriadku, reštartujte spotrebič.</li> <li>• Obráťte sa na dodávateľa.</li> <li>• Uistite sa, že tlak vody z vodovodu je najmenej 1 kg/cm<sup>2</sup></li> </ul>
Indikátor „Displej poruchy“ je vždy zapnutý	<ul style="list-style-type: none"> <li>• Prevodový motor je chybný.</li> <li>• Zvlhčovacie zariadenie nefunguje.</li> <li>• Ventilátor kondenzátora je chybný.</li> </ul>	Obráťte sa na dodávateľa.
„Displej poruchy“ sa aktivuje 3-krát za 5 s	Snímač hladiny ľadu nefunguje.	Obráťte sa na dodávateľa.
„Displej poruchy“ sa rozsvieti raz za 5 s	Snímač teploty vody nefunguje.	Obráťte sa na dodávateľa.
„Displej poruchy“ sa aktivuje 2-krát za 5 s	Snímač kondenzátora nefunguje.	Obráťte sa na dodávateľa.
Kocky ľadu nemohli spadnúť (iba 271773, 271780)	Pripojenie elektromagnetického ventilu sa stráca.	Obráťte sa na dodávateľa.
	Snímač teploty vody je chybný.	Obráťte sa na dodávateľa.
	Motor (vodná nádrž) nefunguje.	<ul style="list-style-type: none"> <li>• Skontrolujte pripojenie motora.</li> <li>• Obráťte sa na dodávateľa.</li> </ul>
Kocky ľadu nie sú priehľadné (iba 271773, 271780)	Čerpadlo prítoku vody je chybné.	<ul style="list-style-type: none"> <li>• Skontrolujte pripojenie vodnej pumpy</li> <li>• Kontaktujte dodávateľa</li> </ul>
	Filter vodnej nádrže je zablokovaný.	Vyčistite filter.

Únik vody	<ul style="list-style-type: none"> <li>• Trubica na vodu je poškodená.</li> <li>• Tlak prívodu vody je príliš vysoký.</li> </ul>	<ul style="list-style-type: none"> <li>• Vymeňte hadicu na vodu.</li> <li>• Skontrolujte a znížte vstupný tlak vody.</li> </ul>
Stabilná voda v skladovacej miestnosti pre kocky ľadu	<ul style="list-style-type: none"> <li>• Inštalácia odtokovej rúrky je nižšia ako vodorovná hladina vody.</li> <li>• Vypúšťacia trubica je zablokovaná.</li> </ul>	<ul style="list-style-type: none"> <li>• Nastavte výšku vypúšťacej rúrky.</li> <li>• Vymeňte vypúšťaciu rúrku.</li> </ul>

## Záruka

Všetky chyby ovplyvňujúce funkčnosť spotrebiča, ktoré sa objavia do jedného roka po zakúpení, budú opravené bezplatnou opravou alebo výmenou za predpokladu, že spotrebič bol použitý a udržiavaný v súlade s pokynmi a že nebol nijakým spôsobom zneužitý ani nesprávne použitý. Vaše zákonné práva nie sú ovplyvnené. Ak sa na spotrebič vzťahujú záruka, uveďte, kde a kedy bol zakúpený a uveďte doklad o kúpe (napr. potvrdenie). V súlade s našimi zásadami neustáleho vývoja produktov si vyhradujeme právo zmeniť špecifikácie produktu, balenia a dokumentácie bez predchádzajúceho upozornenia.

## Likvidácia a životné prostredie



Pri vyradovaní spotrebiča z prevádzky sa výrobok nesmie likvidovať s iným komunálnym odpadom. Namiesto toho je vaša zodpovednosťou zlikvidovať odpadové zariadenie jeho odovzdaním na určenom zbernom mieste. Nedodržanie tohto pravidla môže byť penalizované v súlade s platnými predpismi o likvidácii odpadu. Separovaný zber a recyklácia vášho odpadového zariadenia v čase jeho likvidácie pomôže chrániť prírodné zdroje a zabezpečiť, aby bolo recyklované spôsobom, ktorý chráni ľudské zdravie a životné prostredie.

Ďalšie informácie o tom, kde môžete odovzdať svoj odpad na recykláciu, získate od miestnej spoločnosti na zber odpadu. Výrobcovia a dovozci nenesú zodpovednosť za recykláciu, spracovanie a ekologickú likvidáciu, a to ani priamo, ani prostredníctvom verejného systému.

## DANSK

DK

Kære kunde

Tak, fordi du købte dette Arktic-apparat. Læs denne brugervejledning omhyggeligt, og vær især opmærksom på de sikkerhedsbestemmelser, der er beskrevet nedenfor, før du installerer og bruger dette apparat første gang.

## Sikkerhedsanvisninger

- Apparatet må kun bruges til det tilsigtede formål, som beskrevet i denne vejledning.
- Producenten er ikke ansvarlig for skader, der skyldes forkert betjening og forkert brug.
-  **FARE! RISIKO FOR ELEKTRISK STØD!** Forsøg ikke selv at reparere apparatet. Nedsænk ikke apparatets elektriske dele i vand eller andre væsker. Hold aldrig apparatet under rindende vand.
- **BRUG ALDRIG ET BESKADIGET APPARAT!** Kontrollér de elektriske forbindelser og ledningen regelmæssigt for skader. Hvis apparatet er beskadiget, skal du koble det fra

strømforsyningen. Reparationer må kun udføres af en leverandør eller en kvalificeret person for at undgå fare eller personskade.

- **ADVARSEL!** Når apparatet placeres, skal strømkablet om nødvendigt føres sikkert for at undgå utilsigtet træk, beskadigelse, kontakt med varmefloden eller risiko for at snuble.
- **ADVARSEL!** Så længe stikket er i stikkontakten, er apparatet sluttet til strømforsyningen.
- **ADVARSEL!** Sluk ALTID for apparatet, før du kobler det fra strømforsyningen, rengør, vedligeholder eller opbevarer det.
- Tilslut kun apparatet til en stikkontakt med den spænding og frekvens, der er angivet på apparatets mærkat.
- Rør ikke ved stikket/de elektriske forbindelser med våde eller fugtige hænder.
- Hold apparatet og det elektriske stik væk fra vand og andre væsker. Hvis apparatet falder i vand, skal du straks fjerne strømforsynings tilslutningerne. Brug ikke apparatet, før det er blevet kontrolleret af en autoriseret tekniker. Manglende overholdelse af disse instruktioner vil medføre livstruende risici.
- Tilslut strømforsyningen til en lettilgængelig stikkontakt, så du straks kan tage stikket ud af kontakten i nødstilfælde.
- Sørg for, at ledningen ikke kommer i kontakt med skarpe eller varme genstande, og hold den væk fra åben ild. Træk aldrig i netledningen for at tage den ud af stikkontakten, men træk altid i stikket i stedet for.
- Bær aldrig apparatet i ledningen.
- Forsøg aldrig selv at åbne kabinettet.
- Indsæt ikke genstande i apparatets kabinet.
- Efterlad aldrig apparatet uden opsyn under brug.
- Dette apparat skal betjenes af uddannet personale i restaurantens køkken, kantine eller barpersonale osv.
- Apparatet må ikke betjenes af personer med nedsatte fysiske, sansemæssige eller mentale evner, eller personer med manglende erfaring og viden.
- Apparatet må under ingen omstændigheder bruges af børn.
- Opbevar apparatet og dets elektriske tilslutninger utilgængeligt for børn.
- Brug aldrig andet tilbehør eller andet end det, der følger med apparatet, eller som producenten anbefaler. Hvis dette ikke gøres, kan det udgøre en sikkerhedsrisiko for brugeren og beskadige apparatet. Brug kun originale dele og tilbehør.
- Betjen ikke dette apparat ved hjælp af en ekstern timer eller et fjernbetjeningsystem.
- Stil ikke apparatet på en varmegenstand (benzin, el, komfur osv.).
- Tildæk ikke apparatet, mens det er i brug.
- Stil ikke genstande oven på apparatet.
- Brug ikke apparatet i nærheden af åben ild, eksplosive eller brandfarlige materialer. Brug altid apparatet på en vandret, stabil, ren, varmebestandig og tør overflade.
- Apparatet er ikke egnet til installation i et område, hvor der kan anvendes en vandstråle.
- Der skal være mindst 20 cm fri plads omkring apparatet til ventilation under brug.
- **ADVARSEL!** Hold alle ventilationsåbninger på apparatet fri for forhindringer.



## Særlige sikkerhedsanvisninger

- Hvis netledningen er beskadiget, skal den udskiftes af producenten, dennes servicerepræsentant eller tilsvarende kvalificerede personer for at undgå fare.



**FORSIGTIG! RISIKO FOR BRAND!** Det anvendte kølemiddel er R290. Det er et brandfarligt kølemiddel, som er miljøvenligt. Selvom det er brandfarligt, beskadiger det ikke ozonlaget og øger ikke drivhuseffekten. Brugen af dette kølemiddel

har imidlertid ført til en lille stigning i apparatets støjniveau. Ud over kompressorens støj kan du muligvis høre kølemidlet flyde rundt i systemet. Dette er uundgåeligt og har ingen negativ indvirkning på apparatets ydeevne. Vær forsigtig under transport og opsætning af apparatet, så ingen dele af kølesystemet beskadiges. Utæt kølevæske kan beskadige øjnene.

- **FORSIGTIG! RISIKO FOR FORBRÆNDINGER!** Kølemiddelvæske, der sprøjtes på huden, kan forårsage kritiske forbrændinger. Hold øjne og hud beskyttet. Hvis kølemidlet brænder, skal det straks skylles med koldt vand. Hvis forbrændingerne er alvorlige, påføres is, og medicinsk behandling kontaktes straks.

- **ADVARSEL!** Sørg for tilstrækkelig ventilation i den omgivende struktur, når der indbygges. Bloker aldrig luftstrømmens sugning og luftudtaget for at holde luftcirkulationen.

- **ADVARSEL!** Brug ikke mekaniske anordninger eller andre midler til at fremskynde afrimningsprocessen end dem, der anbefales af producenten.

- **ADVARSEL!** Undgå at beskadige kølekredsløbet.

- **ADVARSEL!** Brug ikke elektriske apparater inde i apparatets fødevareropbevaringsrum, medmindre de er af den type, der anbefales af producenten.

- Anbring ikke farlige produkter, såsom brændstof, alkohol, maling, aerosoldåser med brændbare drivmidler, brændbare eller eksplosive stoffer osv. i eller i nærheden af apparatet.

- Når apparatet er installeret, må det ikke vippe i en vinkel på mere end 5°, og det er nødvendigt at vente 2 timer, før det sluttes til strømforsyningen for at tænde det. Det samme gælder, hvis apparatet flyttes bagefter.

- Hvis apparatet er blevet slukket eller frakoblet strømforsyningen, er det nødvendigt at vente i 5 minutter, indtil det tændes igen.

- Ingen andre apparater må sættes i samme stik som med dette apparat.

## Tilsigtet brug

- Dette apparat er beregnet til at blive brugt i husholdninger og lignende applikationer, såsom:

- personalekøkkener i butikker, kontorer og andre arbejdsmiljøer
- landbrugsejendomme;
- af kunder på hoteller, moteller og andre boligområder
- bed and breakfast-miljø.

- Apparatet er designet til at lave kuglesterning/flageis kontinuerligt. Enhver anden brug kan føre til beskadigelse af apparatet eller personskaade.

- Betjening af apparatet til andre formål anses for at være misbrug af apparatet. Brugeren er eneansvarlig for forkert brug af enheden.

## Installation af jordforbindelse

Dette apparat er klassificeret som **beskyttelsesklasse I** og skal tilsluttes en beskyttende jordforbindelse. Jordforbindelse reducerer risikoen for elektrisk stød ved at levere en flugtledning til den elektriske strøm.

Dette apparat er udstyret med en netledning med jordstik eller elektriske forbindelser med jordledning. Tilslutningerne skal være korrekt installeret og jordforbundet.

## Produktets hoveddele

(Fig. 1 på side 3)

1. TÆND/SLUK-knap med indbygget indikator (grøn)
2. Displaypanel, der viser en anden funktionslampe
3. Frontpanel
4. Glidende dør
5. Ishylde
6. Opbevaringsbeholder til is
7. Sensor for is med fuld kapacitet
8. Strømkabel
9. Vandtilførselsindløb
10. Hull til drænslange
11. Fødder
12. Dæksel til drænage
13. Strømkabel
14. LED-lysstrebe

**Bemærk:** Indholdet i denne vejledning gælder for alle anførte elementer, medmindre andet er angivet. Udseendet kan variere fra de viste illustrationer.

## Reserve dele eller tilbehør

(Fig. 2 på side 4)

15. Tilløbslange til vand
16. Afløbslange til vand
17. Ekstra tætningsgskive x2
18. Isske

## Kontrolpanel

(Fig. 3 på side 4)

1. Driftsindikator (grøn)
2. Visning af fejl (rød)
3. Opbevaringstanken er fuld (gul)
4. Vandstanden er for lav (gul)

## Klargøring før brug

- Fjern al beskyttende emballage og indpakning.
- Kontrollér, at apparatet er i god stand og med alt tilbehør. I tilfælde af ufuldstændig eller beskadiget levering bedes du straks kontakte leverandøren. I dette tilfælde må enheden ikke anvendes.
- Rengør tilbehøret og apparatet før brug (se ==> Rengøring og vedligeholdelse).
- Sørg for, at apparatet er helt tørt.
- Anbring apparatet på en vandret, stabil og varmebestandig overflade, der er sikker mod vandstæn.
- Behold emballagen, hvis du vil opbevare dit apparat i fremtiden.
- Gem brugervejledningen til fremtidig reference.

**BEMÆRK!** På grund af produktionsrester kan apparatet udsende en let lugt under de første par anvendelser. Dette er normalt og angiver ikke nogen defekt eller fare. Sørg for, at apparatet er godt ventileret.

## Installation

**Bemærk:** Installations-, vedligeholdelses- og reparationsarbejde må kun udføres af en kvalificeret og autoriseret tekniker.

- Kontrollér, at apparatet er ubeskadiget eller helt leveret. I tilfælde af beskadigelse eller ufuldstændig levering må apparatet IKKE bruges, og leverandøren skal straks kontaktes.
- Kontrollér, at tilbehør som f.eks. vandforsyningslange, vanddrænslange, 2 ekstra pakningsskiver og isske er inkluderet.
- Fjern al emballage og beskyttelsesfilm (hvis relevant).
- Anbring apparatet på en jævn, stabil og sikker overflade, som kan understøtte apparatets vægt, sammen med den kugleisterning/flageis, der dannes under brug.
- Undgå at blive udsat for direkte sollys eller direkte varmekilder såsom komfur, varmeovn osv.
- Sørg for, at der holdes en afstand på mindst 20 cm rundt om alle sider af apparatet til ventilationsformål.
- Anbring apparatet på en sådan måde, at stikket er let tilgængeligt og hurtigt kan tages ud af stikkontakten, hvis det er nødvendigt.
- Opsæt apparatet i nærheden af vandforsyningstilslutningen.

## Tilslutning til vandforsyningen

(Fig. 1 på side 3)

**Bemærk:** Apparatet må kun tilsluttes en koldt drikkelig vandforsyning. Ellers skal der installeres et rengøringsssystem eller filter på forhånd.

- Tilslut den ene ende af vandforsyningsslangen til 3/4" skruestikket på vandforsyningen for at få det drikkelige vand fra hanen. Slut derefter den anden ende af denne slange til apparatets bagside ved at skrue med uret. Sørg for at sætte forseglingsskiver i begge ender, før du tilslutter dem.
- Tilslut derefter den ene ende af afløbsslangen ved hjælp af gummidrænegamanchetten bag på apparatet. Fastgør den anden ende til spildevandsudløbet/vandbeholderen. Højden på spildevandsudløbet/vandbeholderen skal være placeret lavere end apparatet, så vandet kan løbe ud.

**Bemærk:** Trykområdet for indløbsvandtilløbet: 1-8 kg/cm<sup>2</sup> (0,098-0,785 MPa). Der skal installeres en trykreduktion, hvis trykket ligger over dette område.

## Betjeningsvejledning

- Inden første brug skal apparatets indvendige og udvendige overflade rengøres med lunkent vand og en blød klud.
- Anbring apparatet på et godt ventileret sted, så der er mindst 150 mm mellemrum omkring alle sider af hensyn til ventilation.
- Lad apparatet stå alene i ca. en time for at aftappe kølemidlet. Sørg for, at der er korrekt forbindelse til vandforsyningssystemet.
- Sæt derefter stikket i en passende stikkontakt.
- Tryk på tænd/sluk-knappen på kontrolpanelet for at starte.
- Derefter bruger apparatet vand til at rense op indeni, og vandet løber automatisk ud. Denne gang lyser kontrollamperne for "Operation indicator", "Display of error", "Water level is too low" og blinker i ca. 30 sekunder.
- Tænd/sluk-kontakten lyser også grønt. Apparatet begynder at virke.
- Kugleisterning/flageisfremstillingsprocessen er helt automatisk, den består af flere trin som nedenfor:  
Vandindløb ==> kugleisterning / produktion af flageis ==> udbringning af kugleisterning / flageis ==> opbevaring af kugle-

isterning / flageis.

- Skub derefter skydedøren og brug isskeen til at tage isen ud.
- Når isbeholderen er fuld, lyser indikatoren for "Opbevarings-tanken er fuld" gult, og apparatet stopper automatisk driften.
- Når kugleisterningen/flageisen er fjernet, fortsætter apparatet automatisk produktionen af kugleisterning/flageis.
- Bemærk: Af sanitære årsager bør du bortskaffe kugle isterning / flage is produceret i den første cyklus til hver brug. Brug dem ikke til drikkevarer eller kølende mad.
- Hvis vandforsyningen er utilstrækkelig, lyser indikatoren for "Vandstanden er for lav" gult, og apparatet stopper automatisk. Kontrollér vandforsyningen (slange), der er tilsluttet apparatet.
- Hvis der opstår fejl, lyser indikatoren "Visning af fejl" rødt, og apparatet stopper automatisk driften.
- Sluk for apparatet ved at trykke TÆND/SLUK-knappen ned, og tag stikket ud af stikkontakten, når det ikke er i brug.

Bemærkninger:

- Tænd IKKE for apparatet igen umiddelbart efter, at det er lukket ned automatisk (forårsaget af utilstrækkelig vandforsyning, kugleisterning/flageisbeholder for fuld, strømafbrydelse). Vent mindst 3 - 5 minutter for at undgå skader på kompressoren.
- Kontrollér regelmæssigt tilslutningerne til vandindløbet og udløbsslangen for lækage eller overløb af vand, der kan være til stede.
- Hvis apparatet ikke bruges i længere tid, skal du skrue afløbsdækslet af bag på apparatet. Tør vandtanken af med en tør, ren klud.

## Rengøring og vedligeholdelse

- **BEMÆRKNING!** Afbryd altid apparatet fra strømforsyningen, og afkøl det før opbevaring, rengøring og vedligeholdelse.
- Brug ikke vandstråle eller damprenser til rengøring, og skub ikke apparatet under vandet, da delene bliver våde, og der kan opstå elektrisk stød.
- Hvis apparatet ikke holdes i en god renlighedstilstand, kan det påvirke apparatets levetid negativt og resultere i en farlig situation.

## Rengøring

- Rengør den afkølede udvendige overflade med en klud eller svamp, der er let fugtet med en mild sæbeopløsning.
- Af hygiejnehensyn skal apparatet rengøres før og efter brug.
- Undgå, at vand kommer i kontakt med de elektriske komponenter.
- Rengør indersiden af beholderen med et ikke-slibende rengøringsmiddel, og skyl med rent vand.
- Nedsænk aldrig apparatet i vand eller andre væsker.
- Brug aldrig aggressive rengøringsmidler, slibesvampe eller rengøringsmidler, der indeholder klor. Brug ikke stålstål, metalredskaber eller skarpe eller spidse genstande til rengøring. Brug ikke benzin eller opløsningsmidler!
- Ingen dele tåler opvaskemaskine.
- Rengør kondensatoren for hver 2 - 3 måneder.

## Vedligeholdelse

- Kontrollér apparatets drift regelmæssigt for at forhindre alvorlige ulykker.
- Hvis du ser, at apparatet ikke fungerer korrekt, eller at der er

et problem, skal du stoppe med at bruge det, slukke det og kontakte leverandøren.

- Alt vedligeholdelses-, installations- og reparationsarbejde skal udføres af specialiserede og autoriserede teknikere eller anbefales af producenten.

### Transport og opbevaring

- Før opbevaring skal du altid sørge for, at apparatet er blevet frakoblet strømforsyningen og helt kølet af.
- Opbevar apparatet på et køligt, rent og tørt sted.
- Anbring aldrig tunge genstande på apparatet, da det kan beskadige det.
- Flyt ikke apparatet, mens det er i drift. Afbryd apparatet fra strømforsyningen, når det flyttes, og hold det nede i bunden.
- Der skal udvises særlig forsigtighed ved flytning eller transport af maskinen på grund af dens tunge vægt. Med mindst 2 personer eller ved brug af en vogn. Bevæg maskinen langsomt, forsigtigt og hæld aldrig mere end 45°.

### Fejlfinding

Hvis apparatet ikke fungerer korrekt, skal du tjekke nedenstående tabel for løsningen. Hvis du stadig ikke kan løse problemet, bedes du kontakte leverandøren/tjenesteudbyderen.

Problem	Mulig årsag	Mulig løsning
Apparatet har ingen funktion.	<ul style="list-style-type: none"> <li>• Apparatet er slået FRA.</li> <li>• Ikke forbundet korrekt med strømforsyningen.</li> </ul>	<ul style="list-style-type: none"> <li>• Tænd for apparatet.</li> <li>• Kontrollér forbindelsen til elforsyningen.</li> </ul>
Kompressoren virker ikke.	<ul style="list-style-type: none"> <li>• Vandmangel fra vandforsyningsystemet.</li> <li>• Beholderen er fuld af is.</li> </ul>	<ul style="list-style-type: none"> <li>• Kontrollér vandforsyningsystemet. Genstart apparatet, hvis det er i orden.</li> <li>• Tag lidt is ud.</li> </ul>
Kompressor virker, men der laves ingen kugleisterning/flageis.	<ul style="list-style-type: none"> <li>• Lækage af kølemiddel</li> <li>• Kølesystemet er blokeret.</li> </ul>	Kontakt leverandøren.
Indikatoren "Vandniveauet er for lavt" er tændt.	<ul style="list-style-type: none"> <li>• Vandmangel fra vandforsyningsystemet.</li> <li>• Vandventilen er beskadiget.</li> <li>• Trykket på vandhanen er for langsomt.</li> </ul>	<ul style="list-style-type: none"> <li>• Kontrollér vandforsyningsystemet. Genstart apparatet, hvis det er i orden.</li> <li>• Kontakt leverandøren.</li> <li>• Sørg for, at vandtrykket fra hanen er mindst 1 kg/cm<sup>2</sup></li> </ul>
Indikatoren "Visning af fejl" er altid tændt	Gearmotoren er defekt.	Kontakt leverandøren.
	Hail-enheden fungerer ikke.	
Kondensatorblæseren er defekt.		
"Visning af fejl" er tændt 3 gange pr. 5 sek.	Isniveausensoren fungerer ikke.	Kontakt leverandøren.

"Visning af fejl" er tændt en gang pr. 5 sek.	Vandtemperatursensoren fungerer ikke.	Kontakt leverandøren.
"Visning af fejl" er tændt 2 gange pr. 5 sek.	Kondensatorsensoren virker ikke.	Kontakt leverandøren.
Isen kunne ikke falde af (kun 271773, 271780)	Tilslutningen af den elektromagnetiske ventil er ved at gå tabt.	Kontakt leverandøren.
	Vandtemperatursensoren er defekt.	Kontakt leverandøren.
	Motoren (vandtanken) virker ikke.	<ul style="list-style-type: none"> <li>• Kontrollér motorforbindelsen.</li> <li>• Kontakt leverandøren.</li> </ul>
Isterning er ikke gennemsigtig (kun 271773, 271780)	Vandflowpumpen er defekt.	<ul style="list-style-type: none"> <li>• Kontrollér vandpumpeforbindelsen</li> <li>• Kontakt leverandøren</li> </ul>
	Vandtankens filter er blokeret.	Rengør filteret.
Lækage af vand	<ul style="list-style-type: none"> <li>• Vandslangen er beskadiget.</li> <li>• Vandindløbstrykket er for højt.</li> </ul>	<ul style="list-style-type: none"> <li>• Udskift vandrøret.</li> <li>• Kontrollér og reducer vandindløbstrykket.</li> </ul>
Stagnant vand inde i opbevaringsrummet til isterninger	<ul style="list-style-type: none"> <li>• Installationen af afløbsrøret er lavere end det vandrette vandniveau.</li> <li>• Afløbsslangen er blokeret.</li> </ul>	<ul style="list-style-type: none"> <li>• Juster højden på afløbsrøret.</li> <li>• Udskift afløbsrøret.</li> </ul>

### Garanti

Enhver defekt, der påvirker apparatets funktion, og som bliver synlig inden for et år efter købet, vil blive repareret gratis, forudsat at apparatet er blevet brugt og vedligeholdt i overensstemmelse med anvisningerne og ikke er blevet misbrugt eller misbrugt på nogen måde. Dine lovbestemte rettigheder påvirkes ikke. Hvis apparatet er dækket af garantien, skal du angive, hvor og hvornår det blev købt og inkludere købsbevis (f.eks. kvittering).

I overensstemmelse med vores politik om kontinuerlig produktudvikling forbeholder vi os ret til at ændre produkt-, emballage- og dokumentationsspecifikationer uden varsel.

### Kassering og miljø



Når apparatet tages ud af drift, må produktet ikke bortskaffes sammen med andet husholdningsaffald. Det er i stedet dit ansvar at bortskaffe dit affaldsudstyr ved at aflevere det til et udpeget indsamlingssted. Manglende overholdelse af denne regel kan straffes i overensstemmelse med gældende regler for bortskaffelse af affald. Den separate indsamling og genbrug af dit affaldsudstyr på bortskaffelsestidspunktet vil bidrage til at bevare naturressourcerne og sikre, at det genbruges på en måde, der beskytter menneskers sundhed og miljøet.

For yderligere oplysninger om, hvor du kan aflevere dit affald

DK

til genbrug, bedes du kontakte dit lokale affaldsselskab. Producenterne og importørerne tager ikke ansvar for genbrug, behandling og ekologisk bortskaffelse, hverken direkte eller gennem et offentligt system.

## SUOMALAINEN

Hyvä asiakas,

Kiitos, että ostit tämän Arktic-laitteen. Lue tämä käyttöopas huolellisesti ja kiinnitä erityistä huomiota alla oleviin turvallisuusmääräyksiin ennen laitteen ensimmäistä asennusta ja käyttöä.

### Turvallisuusohjeet

- Käytä laitetta vain siihen tarkoitukseen, johon se on suunniteltu, tässä oppaassa kuvatulla tavalla.
- Valmistaja ei ole vastuussa mistään vahingoista, jotka johtuvat virheellisestä käytöstä tai virheellisestä käytöstä.
-  **VAARA! SÄHKÖISKUN VAARA!** Älä yritä korjata laitetta itse. Älä upota laitteen sähköosia veteen tai muihin nesteisiin. Älä koskaan pidä laitetta juoksevan veden alla.
- **ÄLÄ KOSKAAN KÄYTÄ VAURIOITUNUTTA LAITETTA!** Tarkista sähköliitännät ja johto säännöllisesti vaurioiden varalta. Jos laite on vaurioitunut, irrota se virtalähteestä. Vain toimittaja tai pätevä henkilö saa tehdä korjauksia vaaratilanteiden ja loukkaantumisten välttämiseksi.
- **VAROITUS!** Kun sijoitat laitteen paikalleen, reititä virtajohto tarvittaessa turvallisesti, jotta vältetään tahaton vetäminen, vaurioituminen, kosketus lämmityspintaan tai kompastumisvaara.
- **VAROITUS!** Kun pistoke on pistorasiassa, laite on kytketty virtalähteeseen.
- **VAROITUS!** Sammuuta AINA laite ennen sen irrottamista virtalähteestä, puhdistuksesta, kunnossapidosta tai varastoinnista.
- Kytke laite pistorasiaan vain laitteen merkinnöissä mainitulla jännitteellä ja taajuudella.
- Älä koske pistokkeeseen/sähköliitäntöihin merrillä tai kosteilla käsillä.
- Pidä laite ja sähköpistoke/-liitännät poissa vedestä ja muista nesteistä. Jos laite putoaa veteen, irrota virransyöttöliitännät välittömästi. Älä käytä laitetta, ennen kuin valtuutettu teknikko on tarkistanut sen. Näiden ohjeiden noudattamatta jättäminen aiheuttaa hengenvaarallisia riskejä.
- Kytke virtalähde helposti saavutettavaan pistorasiaan, jotta voit irrottaa laitteen välittömästi hätätilanteesta.
- Varmista, että johto ei joudu kosketuksiin terävien tai kuumien esineiden kanssa ja pidä johto poissa avotulen läheisyydestä. Älä koskaan irrota virtajohtoa pistorasiasta vetämällä, vaan vedä sen sijaan aina pistokkeesta.
- Älä koskaan kannaa laitetta sen johdosta.
- Älä koskaan yritä avata laitteen koteloa itse.
- Älä työnnä esineitä laitteen koteloon.
- Älä koskaan jätä laitetta ilman valvontaa käytön aikana.
- Koulutetun henkilökunnan on käytettävä tätä laitetta ravintolan keittiössä, ruokaloissa tai baareissa jne.
- Tätä laitetta eivät saa käyttää henkilöt, joiden fyysiset, aistinarvaiset tai henkiset kyvyt ovat rajoittuneet, tai henkilöt, joilla ei ole tarvittavaa kokemusta tai tietoa.
- Lapset eivät saa missään tapauksessa käyttää tätä laitetta.

- Pidä laite ja sen sähköliitännät poissa lasten ulottuvilta.
- Älä koskaan käytä muita kuin laitteen mukana toimitettuja tai valmistajan suosittelemia lisävarusteita tai lisälaitteita. Muussa tapauksessa vaarana voi olla käyttäjän turvallisuus ja laitteen vaurioituminen. Käytä vain alkuperäisiä osia ja lisävarusteita.
- Älä käytä tätä laitetta ulkoisen ajastimen tai kauko-ohjausjärjestelmän avulla.
- Älä aseta laitetta lämmityskohteen päälle (bensini, sähkö, hiilliliesi jne.).
- Älä peitä laitetta käytössä.
- Älä aseta mitään esineitä laitteen päälle.
- Älä käytä laitetta avotulen, räjähtävien tai tulenarkojen materiaalien läheisyydessä. Käytä laitetta aina vaakasuoressa, vakaalla, pinnalla, lämmönkestävällä ja kuivalla pinnalla.
- Laite ei sovellu asennettavaksi paikkaan, jossa voidaan käyttää vesisuihkua.
- Jätä laitteen ympärille vähintään 20 cm tilaa ilmanvaihtoa varten käytön aikana.
- **VAROITUS!** Pidä laitteen kaikki tuuletusaukot esteettöminä.

### Erityiset turvallisuusohjeet

- Jos virtajohto vaurioituu, sen saa vaaratilanteiden välttämiseksi vaihtaa vain valmistaja, huoltoliike tai vastaava ammattitaitoinen henkilö.
-  **HUOMIO! TULIPALON VAARA!** Käytetty kylmäaine on R290. Se on ympäristöystävällinen syttyvä kylmäaine. Vaikka se on tulenarkaa, se ei vahingoita otsonikerrosta eikä lisää kasvihuonevaikutusta. Tämän jäähdytystneesteen käyttö on kuitenkin johtanut laitteen melutason lievään nousuun. Kompressorin melun lisäksi saatat kuulla jäähdytystneesteen virtaavan järjestelmän ympärillä. Tätä ei voida välttää, eikä sillä ole haitallista vaikutusta laitteen toimintaan. Laitteen kuljetuksen ja käyttöönottamisen aikana on ottava varovainen, ettei mikään jäähdytysjärjestelmän osa ole vaurioitunut. Vuotava jäähdytystneeste voi vahingoittaa silmiä.
- **HUOMIO! PALOVAMMOJEN VAARA!** Ihoon suihkuava jäähdytysaine voi aiheuttaa kriittisiä palovammoja. Pidä silmät ja iho suojattuina. Jos kylmäaine palaa, huuhtelee välittömästi kylmällä vedellä. Jos palovammat ovat vakavia, lisää jäätä ja ota välittömästi yhteys lääkäriin.
- **VAROITUS!** Huolehdi riittävästä ilmanvaihdosta ympäröivässä rakenteessa, kun laite asennetaan sisään. Älä koskaan tuki ilmanvirtauksen imua ja ilmanpoistoaukkoa ilmankierroon säilyttämiseksi.
- **VAROITUS!** Älä käytä muita kuin valmistajan suosittelemia mekaanisia laitteita tai muita keinoja sulatuksen nopeuttamiseen.
- **VAROITUS!** Älä vahingoita jäähdytyskiertoa.
- **VAROITUS!** Älä käytä sähkölaitteita laitteen elintarvikkeiden säilytyslokerossa, elleivät ne ole valmistajan suosittelemia.
- Älä aseta laitteen sisälle tai lähelle vaarallisia tuotteita, kuten polttoainetta, alkoholia, maalia, syttyviä ponneaineita sisältäviä aerosolitolkkeja, syttyviä tai räjähtäviä aineita jne.
- Kun laite on asennettu, sitä ei saa kallistaa yli 5°-en kulmaan, ja sen päälle kytkemistä varten on odotettava 2 tuntia ennen sen liittämistä virtalähteeseen. Sama pätee, jos laitetta siirretään sen jälkeen.
- Jos laite on kytketty pois päältä tai irrotettu virtalähteestä, odota 5 minuuttia, kunnes laite kytkeytyy uudelleen päälle.

- Mitään muita laitteita ei saa kytkeä samaan pistorasiaan kuin tätä laitetta käytettäessä.

## Käyttötarkoitus

- Tämä laite on tarkoitettu kotitalouskäyttöön ja vastaaviin käyttötarkoituksiin, kuten:
  - henkilöstön keittiöalueet kaupoissa, toimistoissa ja muissa työympäristöissä
  - maatali-asunnot
  - asiakkaiden toimesta hotelleissa, motelleissa ja muissa asuinympäristöissä
  - sänky- ja aamiaistyyppinen ympäristö.
- Laite on tarkoitettu luotijääkuutioon / hiutalejään jatkuvaan valmistamiseen. Muu käyttö voi johtaa laitteen vaurioitumiseen tai henkilövahinkoihin.
- Laitteen käyttö muihin tarkoituksiin katsotaan laitteen väärinkäytöksi. Käyttäjä on yksin vastuussa laitteen virheellises-  
tät käytöstä.

## Maadoituksen asennus

Tämä laite on luokiteltu **suojausluokan I** laitteeksi, ja se on kytkettävä suojamaadoitukseen. Maadoitus vähentää sähköiskun vaaraa antamalla sähkövirralle pakojohdinten. Tässä laitteessa on virtajohto, jossa on maadoituspiste, tai sähköliitännät, joissa on maadoitusjohto. Liitännät on asennettava ja maadoitettava asianmukaisesti.

## Tuotteen pääosat

(Kuva 1 sivulla 3)

1. ON/OFF-kytkin, jossa sisäänrakennettu merkkivalo (vihreä)
2. Näyttöpaneeli, jossa näkyy eri toimintolamppu
3. Etupaneeli
4. Liukuovi
5. Jäähylly
6. Jään säilytysastia
7. Jään täyden kapasiteetin anturi
8. Virtajohto
9. Vedensyötön tulo
10. Tyhjennysputken reikä
11. Jalat
12. Dreenin kansi
13. Virtajohto
14. LED-valonauha

**Huomautus:** Tämän oppaan sisältö koskee kaikkia lueteltuja kohteita, ellei toisin mainita. Ulkonäkö voi poiketa esitetyistä kuvista.

## Varaosat tai lisävarusteet

(Kuva 2 sivulla 4)

15. Veden tulon syöttöletku
16. Veden tyhjennysletku
17. Varatiivistealuslevy x2
18. Jääkauha

## Ohjauspaneeli

(Kuva 3 sivulla 4)

1. Käytön merkkivalo (vihreä)
2. Vian näyttö (punainen)
3. Varastosäiliö on täynnä (keltainen)
4. Veden taso on liian alhainen (keltainen)

## Valmistelu ennen käyttöä

- Poista kaikki suojapakkaukset ja kääreet.
  - Tarkista, että laite on hyvässä kunnossa ja että se sisältää kaikki lisävarusteet. Jos toimitus on puutteellinen tai vahingoittunut, ota välittömästi yhteyttä toimittajaan. Tässä tapauksessa laitetta ei saa käyttää.
  - Puhdista lisävarusteet ja laite ennen käyttöä (katso ==> Puhdistus ja huolto).
  - Varmista, että laite on täysin kuiva.
  - Aseta laite vaakasuoralle, vakaalle ja lämmönkestävälle alustalle, joka on turvallinen vesiroiskeita vastaan.
  - Säilytä pakkaus, jos aiot säilyttää laitetta tulevaisuudessa.
  - Säilytä käyttöopas myöhempiä tarvetta varten.
- HUOMAUTUS!** Valmistusjäämien vuoksi laitteesta voi ensimmäisten käyttökertojen aikana lähteä kevyt tuoksu. Tämä on normaalia, eikä se merkitse mitään vikaa tai vaaraa. Varmista, että laite on hyvin tuuletettu.

## Asennus

**Huomio:** Kaikki asennus-, huolto- ja korjaustyöt saa suorittaa vain pätevä ja valtuutettu teknikko.

- Tarkista, että laite on ehjä ja että se on toimitettu kokonaan perille. Jos laite on vaurioitunut tai toimitettu epätäydellisesti, **ÄLÄ** käytä sitä ja ota välittömästi yhteys toimittajaan.
- Tarkista, että mukana tulevat lisävarusteet, kuten vedensyöttöletku, vedentyhjennysletku, 2 varatiivistealuslevyä ja jääkauha.
- Poista kaikki pakkausmateriaali ja suojakalvo (jos soveltuu).
- Aseta laite tasaiselle, vakaalle ja turvalliseen alustalle, joka kestää laitteen painon yhdessä käytön aikana syntyvän luotijääkuutioon/hiutalejään kanssa.
- Vältä altistamista suoralle auringonvalolle tai suoralle lämmönlähteelle, kuten liedelle, lämpöuunille jne.
- Varmista, että laitteen kaikkien sivujen ympärillä on vähintään 20 cm etäisyys ilmanvaihtoa varten.
- Aseta laite siten, että pistokkeeseen pääsee helposti käsiksi ja se voidaan tarvittaessa irrottaa nopeasti pistorasiasta.
- Aseta laite vesiliitännän lähelle.

## Liitännät vesijohtoverkkoon

(Kuva 1 sivulla 3)

**Huomio:** Laitteen saa liittää vain kylmään juomavesiliitäntään. Muussa tapauksessa puhdistusjärjestelmä tai suodatin on asennettava etukäteen.

- Liitä vedenottoletkun toinen pää vesihanauksen 3/4 tuuman ruuvityyppiseen liittimeen, jotta saat juomakelpoista vesijohtovettä. Liitä sitten letkun toinen pää laitteen takaosaan kiertämällä myötäpäivään. Muista laittaa tiivistealuslevyt molempiin päihin ennen liittämistä.
- Liitä seuraavaksi tyhjennysletkun toinen pää kumisella tyhjennyskalvosimella laitteen takaosaan. Kiinnitä toinen pää jäteveden poistoaukkoon/vesisäiliöön. Jäteveden poistoaukon/vesisäiliön korkeuden on oltava laitetta alempana, jotta vesi pääsee virtaamaan ulos.

**Huomautus:** Tuloveden syöttöpainealue: 1–8 kg/cm<sup>2</sup> (0,098–0,785 MPa). Paineenlennin on asennettava, jos paine ylittää tämän vaihteluvälin.

## Käyttöohjeet

- Puhdista laitteen sisä- ja ulkopinnat haalealla vedellä ja pehmeällä liinalla ennen ensimmäistä käyttökertaa.
- Sijoita laite hyvin tuuletettuun paikkaan jättäen vähintään 150 mm:n rako kaikille sivuille ilmanvaihtoa varten.
- Anna laitteen olla itsenäisesti noin tunnin ajan, jotta kylmäaine ehtii asettua. Varmista, että liität vedensyöttöjärjestelmän kunnolla.
- Kytke sitten pistoke sopivaan pistorasiaan.
- Käynnistä ohjauspaneeli painamalla ON/OFF-kytkintä.
- Sen jälkeen laite käyttää vettä sisäpuolen puhdistamiseen ja vesi virtaa automaattisesti ulos. Tällä kertaa merkivalot "Toiminnan merkivalo", "Virheen näyttö", "Veden pinta on liian alhainen" syttyvät ja vilkkuvat noin 30 sekunnin ajan.
- Myös ON/OFF-kytkin palaa vihreänä. Laite käynnistyy.
- Luotijääkuutio / hiutalejään valmistusprosessi on täysin automaattinen, ja se koostuu useista vaiheista:  
Veden tulo ==> luodin jääpala / hiutalejään tuotanto ==> luodin jääpalan poisto / hiutalejää ==> luodin jääpalan / hiutalejään säilytys.
- Työnnä sitten liukuovi ja poista jää käyttämällä jääkauhaa.
- Kun jääpalasäiliö on täynnä, "Säilytys säiliö täynnä" -merkivalo syttyy keltaisena ja laite pysähtyy automaattisesti.
- Kun luotijääpala / hiutalejää on poistettu, laite jatkaa luotijääpalan / hiutalejään valmistusta automaattisesti.
- Huomautus: Terveystyistä luotijääkuutio/hiutalejää tulee käyttää ensimmäisellä sykllillä jokaista käyttökertaa varten. Älä käytä niitä juomien tai elintarvikkeiden jäähdyttämiseen.
- Jos vedensyöttö ei ole riittävä, vedentason merkivalo syttyy keltaisena ja laite pysähtyy automaattisesti. Tarkista laitteeseen liitetty vedensyöttö (letku).
- Jos tapahtuu jokin virhe tai vika, vikanäytön merkivalo syttyy punaisena ja laite pysähtyy automaattisesti.
- Kytke laite POIS päältä painamalla virtakytkintä ja irrota se sähköverkosta, kun laite ei ole käytössä.

### Huomautukset:

- ÄLÄ kytke laitetta uudelleen päälle heti sen jälkeen, kun se on sammunut automaattisesti (johtuen riittämättömästä vedensyötöstä, luodin jääpala-/hiutalejääsäiliöstä liian täynnä, virtakatkos). Odota vähintään 3–5 minuuttia, jotta kompressor ei vaurioidukaan.
- Tarkista vedenotto- ja poistoletkun liittimet säännöllisesti mahdollisten vesivuotojen tai ylivuotojen varalta.
- Jos laitetta ei käytetä pitkään aikaan, ruuvaa laitteen takana oleva tyhjennyskansi irti. Pyyhi vesisäiliö kuivaksi kuivalla, puhtaalla liinalla.

## Puhdistus ja huolto

- **HUOMIO!** Irrota laite aina virtalähteestä ja jäähdytä ennen varastointia, puhdistusta ja huoltoa.
- Älä käytä puhdistukseen vesisuihkua tai höyrynimuria äläkä työnnä laitetta veden alle, sillä osat kastuvat ja seurauksena voi olla sähköisku.
- Jos laitetta ei pidetä hyvässä kunnossa, se voi vaikuttaa haitallisesti laitteen käyttöikään ja aiheuttaa vaaratilanteen.

## Puhdistus

- Puhdista jäähdytetty ulkopinta mietoon saippuuliukukseen kostutetulla liinalla tai sienellä.
- Hygieniasyistä laite on puhdistettava ennen käyttöä ja käytön jälkeen.
- Vältä veden joutumista kosketuksiin sähkökomponenttien kanssa.
- Puhdista säiliön sisäpuoli hankaamattomalla pesuaineella ja huuhtele puhtaalla vedellä.
- Älä koskaan upota laitetta veteen tai muihin nesteisiin.
- Älä koskaan käytä voimakkaita puhdistusaineita, hankaavia sieniä tai klooria sisältäviä puhdistusaineita. Älä käytä puhdistamiseen teräsvillaa, metallisia välineitä tai teräviä tai teräväkärkisiä esineitä. Älä käytä bensiiniä tai liuottimia!
- Mitään osia ei voi pestä astianpesukoneessa.
- Puhdista lauhdutin 2–3 kuukauden välein.

## Kunnossapito

- Tarkista laitteen toiminta säännöllisesti vakavien onnettomuuksien välttämiseksi.
- Jos huomaat, että laite ei toimi kunnolla tai että siinä on ongelmia, lopeta sen käyttö, sammuta se ja ota yhteyttä toimittajaan.
- Kaikki huolto-, asennus- ja korjaustyöt on annettava erikoistuneiden ja valtuutettujen teknikoiden tehtäväksi tai valmistajan suosittelemaksi.

## Kuljetus ja varastointi

- Varmista aina ennen säilytystä, että laite on irrotettu virtalähteestä ja että se on täysin jäähtynyt.
- Säilytä laitetta viileässä, puhtaassa ja kuivassa paikassa.
- Älä koskaan aseta raskaita esineitä laitteen päälle, sillä ne voivat vahingoittaa laitetta.
- Älä siirrä laitetta sen ollessa käynnissä. Irrota laite virtalähteestä, kun siirrä sitä, ja pidä sitä alhaalla.
- Erityistä varovaisuutta on noudatettava, kun konetta siirretään tai kuljetetaan sen raskaan painon vuoksi. Vähintään 2 henkilöillä tai käyttämällä kärryä. Liikuta konetta hitaasti ja varovasti, äläkä koskaan kallista enempää kuin 45°.

## Vianetsintä

Jos laite ei toimi kunnolla, tarkista ratkaisu alla olevasta taulukosta. Jos ongelma ei ratkea, ota yhteyttä toimittajaan/palveluntarjoajaan.

Ongelma	Mahdollinen syy	Mahdollinen ratkaisu
Laitteessa ei ole toimintaa.	<ul style="list-style-type: none"><li>• Laite on kytketty pois päältä.</li><li>• Ei ole kytketty kunnolla sähköverkkoon.</li></ul>	<ul style="list-style-type: none"><li>• Kytke laite PÄÄLLE.</li><li>• Tarkista liitäntä sähköverkkoon.</li></ul>
Kompressor ei toimi.	<ul style="list-style-type: none"><li>• Vedensyöttöjärjestelmästä on pulaa vedestä.</li><li>• Säiliö on täynnä jäätä.</li></ul>	<ul style="list-style-type: none"><li>• Tarkista vedensyöttöjärjestelmä. Jos laite on kunnossa, käynnistä se uudelleen.</li><li>• Poista jäätä.</li></ul>

Kompressoritoimii, mutta luotijääkuutioita / hiutalejää-tä ei ole tehty.	<ul style="list-style-type: none"> <li>Kylmäaineen vuoto</li> <li>Jäähdytysjärjestelmä on tukossa.</li> </ul>	Ota yhteyttä toimitajaan.
"Veden taso on liian alhainen"-merkivalo palaa.	<ul style="list-style-type: none"> <li>Vedensyöttöjärjestelmästä on pulaa vedestä.</li> <li>Vesiventtiili on vaurioitunut.</li> <li>Hanaveden paine on liian hidas.</li> </ul>	<ul style="list-style-type: none"> <li>Tarkista vedensyöttöjärjestelmä. Jos laite on kunnossa, käynnistä se uudelleen.</li> <li>Ota yhteyttä toimitajaan.</li> <li>Varmista, että hanaveden paine on vähintään 1 kg/cm<sup>2</sup></li> </ul>
Vikanäyttö-merkivalo palaa aina	<p>Vaihdemoottori on viallinen.</p> <p>Rakennuksen laite ei toimi.</p> <p>Lauhduttimen tuuletin on viallinen.</p>	Ota yhteyttä toimitajaan.
Vikanäyttö on päällä 3 kertaa 5 sekunnissa	Jään pinta-anturi ei toimi.	Ota yhteyttä toimitajaan.
Vikanäyttö on päällä kerran 5 sekunnissa	Veden lämpötila-anturi ei toimi.	Ota yhteyttä toimitajaan.
Vikanäyttö on päällä 2 kertaa 5 sekunnissa	Lauhduttimen anturi ei toimi.	Ota yhteyttä toimitajaan.
Jääpala ei voinut pudota (vain 271773, 271780)	Sähkömagneettisen venttiilin liitäntä on löystynyt.	Ota yhteyttä toimitajaan.
	Veden lämpötila-anturi on viallinen.	Ota yhteyttä toimitajaan.
	Moottori (vesisäiliö) ei toimi.	<ul style="list-style-type: none"> <li>Tarkista moottorin liitäntä.</li> <li>Ota yhteyttä toimitajaan.</li> </ul>
Jääpala ei ole läpinäkyvä (vain 271773, 271780)	Veden virtauspumppu on viallinen.	<ul style="list-style-type: none"> <li>Tarkista vesipumpun liitäntä</li> <li>Ota yhteyttä toimitajaan</li> </ul>
	Vesisäiliön suodatin on tukossa.	Puhdista suodatin.
Vesivuoto	<ul style="list-style-type: none"> <li>Vesiletku on vaurioitunut.</li> <li>Veden tulopaine on liian korkea.</li> </ul>	<ul style="list-style-type: none"> <li>Vaihda vesiletku.</li> <li>Tarkista veden tulopaine ja vähennä sitä.</li> </ul>
Jääpalan säilytystilan sisällä on tahrantunutta vettä	<ul style="list-style-type: none"> <li>Tyhjennysputken asennus on vaakasuuraa veden tasoa matalampi.</li> <li>Tyhjennysputki on tukossa.</li> </ul>	<ul style="list-style-type: none"> <li>Säädä tyhjennysputken korkeus.</li> <li>Vaihda tyhjennysputki.</li> </ul>

## Takuu

Kaikki laitteen toimintaan vaikuttavat viat, jotka ilmenevät vuoden kuluessa ostosta, korjataan tai vaihdetaan maksutta edellyttäen, että laitetta on käytetty ja huollettu ohjeiden mukaisesti eikä sitä ole käytetty väärin tai väärin. Tämä ei vaikuta lakisääteisiin oikeuksiin. Jos laite on takuun alainen, ilmoita mistä ja milloin se on ostettu ja liitä mukaan ostosite (esim. kuitti). Pidätämme oikeuden muuttaa tuote-, pakkaus- ja dokumentointitietoja ilman erillistä ilmoitusta tuotekehityksen jatkuvan menettelytavan mukaisesti.

## Hävittäminen ja ympäristö



Kun poistat laitteen käytöstä, tuotetta ei saa hävittää muun kotitalousjätteen mukana. Sen sijaan on sinun vastuullasi hävittää jätelaitteistosi luovuttamalla se määrätylle keräyspisteelle. Tämän säännön noudattamatta jättämisestä voidaan rangaista soveltuvien jätteiden hävittämistä koskevien määräysten mukaisesti. Jätelaitteiston erillinen keräys ja kierrätys hävittämisen yhteydessä auttaa säästämään luonnonvaroja ja varmistamaan, että se kierrätetään tavalla, joka suojaaa ihmisten terveyttä ja ympäristöä.

Lisätietoja siitä, mihin jäte voidaan viedä kierrätettäväksi, saat ottamalla yhteyttä paikalliseen jätteenkeräysyhtiöön. Valmistajat ja maahantuojat eivät ota vastuuta kierrätyksestä, käsittelystä ja ekologisesta hävittämisestä joko suoraan tai julkisen järjestelmän kautta.

## NORSK

### Kjære kunde,

Takk for at du kjøpte dette Arctic-produktet. Les denne bruksanvisningen nøye, og vær spesielt oppmerksom på sikkerhetskriftene som er beskrevet nedenfor, før du installerer og bruker dette apparatet for første gang.

### Sikkerhetsinstruksjoner

- Bruk apparatet kun til det formålet det er beregnet for, som beskrevet i denne håndboken.
- Produsenten er ikke ansvarlig for skader forårsaket av feil bruk og feil bruk.
-  **FARE! RISIKO FOR ELEKTRISK STØT!** Ikke forsøk å reparere apparatet selv. Ikke senk de elektriske delene av apparatet ned i vann eller andre væsker. Hold aldri apparatet under rennende vann.
- **BRUK ALDRI ET SKADET APPARAT!** Kontroller de elektriske tilkoblingene og ledningen regelmessig for eventuelle skader. Hvis den er skadet, må du koble produktet fra strømforsyningen. Alle reparasjoner skal kun utføres av en leverandør eller kvalifisert person for å unngå fare eller skade.
- **ADVARSEL!** Når du plasserer produktet, må du om nødvendig føre strømkabelen for å unngå utilsiktet trekking, at den kommer i kontakt med varmeflatten eller forårsaker snublefare.
- **ADVARSEL!** Så lenge støpset er i kontakten, er apparatet koblet til strømforsyningen.
- **ADVARSEL!** Slå ALLTID av apparatet før du kobler fra strømforsyningen, rengjør, vedlikehold eller lagrer det.
- Koble apparatet kun til en stikkontakt med spenningen og frekvensen som er angitt på apparatets etikett.
- Ikke berør støpset/elektriske koblinger med våte eller fuk-

NO

tige hender.

- Hold apparatet og elektriske plugges/koblinger unna vann og andre væsker. Hvis produktet faller i vann, må du fjerne strømforsyningskontaktene umiddelbart. Ikke bruk apparatet før det har blitt kontrollert av en sertifisert tekniker. Hvis disse instruksjonene ikke følges, vil det føre til livstruende risikoer.
- Koble strømforsyningen til et lett tilgjengelig strømuttak slik at du umiddelbart kan koble fra apparatet i nødstilfeller.
- Sørg for at ledningen ikke kommer i kontakt med skarpe eller varme gjenstander, og hold den unna åpen ild. Trekk aldri i selve strømledningen for å trekke den ut av stikkkontakten. Trekk alltid i stedet.
- Bær aldri apparatet etter ledningen.
- Prøv aldri å åpne kabinettet til produktet selv.
- Ikke stikk gjenstander inn i apparatets hus.
- La aldri apparatet stå uten tilsyn under bruk.
- Dette apparatet skal betjenes av opplært personell på kjøkenet til restauranten, kantine- eller barpersonell, osv.
- Dette apparatet skal ikke brukes av personer med reduserte fysiske, sensoriske eller mentale evner, eller personer med manglende erfaring og kunnskap.
- Dette apparatet skal under ingen omstendigheter brukes av barn.
- Hold apparatet og elektriske tilkoblinger utilgjengelige for barn.
- Bruk aldri tilbehør eller andre ekstra enheter enn de som følger med apparatet eller anbefales av produsenten. Hvis dette ikke gjøres, kan det utgjøre en sikkerhetsrisiko for brukeren og skade apparatet. Bruk kun originale deler og tilbehør.
- Ikke bruk dette apparatet med en ekstern timer eller fjernkontrollsystem.
- Ikke plasser produktet på en varmegjenstand (bensin, elektrisk, kullkoker osv.).
- Ikke dekk til apparatet mens det er i bruk.
- Ikke plasser gjenstander oppå produktet.
- Ikke bruk apparatet i nærheten av åpne flammer, eksplosive eller brennbare materialer. Bruk alltid apparatet på en horisontal, stabil, ren, varmebestandig og tørr overflate.
- Apparatet er ikke egnet for montering i et område der det kan brukes en vannstråle.
- La det være en avstand på minst 20 cm rundt apparatet for ventilasjon under bruk.
- **ADVARSEL!** Hold alle ventilasjonsåpninger på produktet fri for hindringer.

## Spesielle sikkerhetsinstruksjoner

- Hvis strømledningen er skadet, må den skiftes ut av produsenten, dennes serviceagent eller tilsvarende kvalifiserte personer for å unngå fare.



**FORSIKTIG! FARE FOR BRANN!** Kjølemiddelet som brukes er R290. Det er et brennbart kjølemiddel som er miljøvennlig. Selv om det er brannfartig, skader det ikke ozonlaget og øker ikke drivhuseffekten. Bruken av denne kjølevæsken har imidlertid ført til en liten økning i støynivået til produktet. I tillegg til lyden fra kompressoren, kan du kanskje høre at kjølevæsken flyter rundt i systemet. Dette er uunngåelig og har ingen negativ effekt på apparatets ytelse. Vær forsiktig under transport og oppsett av produktet, slik at ingen deler av kjøle-

systemet blir skadet. Lekkasje i kjølevæske kan skade øynene.

- **FORSIKTIG! RISIKO FOR BRANNSKADER!** Kjølevæske sprayet på huden kan forårsake kritiske brannskader. Hold øyne og hud beskyttet. Hvis kjølemiddelet brenner, skyll øyeblikkelig med kaldt vann. Hvis brannsårene er alvorlige, påfør is og kontakt medisinsk behandling umiddelbart.
- **ADVARSEL!** Sørg for tilstrekkelig ventilasjon i den omkringliggende strukturen ved innbygging. Blokker aldri luftstrømmens sug og luftutløp for å opprettholde luftsirkulasjonen.
- **ADVARSEL!** Ikke bruk mekaniske enheter eller andre metoder for å akselerere avrimingsprosessen, annet enn de som anbefales av produsenten.
- **ADVARSEL!** Ikke skad kjølemiddelkretsen.
- **ADVARSEL!** Ikke bruk elektriske apparater inne i oppbevaringsrommene for mat, med mindre de er av den typen som anbefales av produsenten.
- Ikke plasser farlige produkter som drivstoff, alkohol, maling, aerosolboksere med brannfarlig drivgass, brennbare eller eksplosive stoffer osv. i eller i nærheten av apparatet.
- Når produktet er installert, må det ikke vippes i en vinkel som er større enn 5°, og det er nødvendig å vente 2 timer før du kobler det til strømforsyningen for å slå det på. Det samme gjelder hvis produktet flyttes etterpå.
- Hvis produktet er slått av eller koblet fra strømforsyningen, må du vente i 5 minutter til du slår det på igjen.
- Ingen andre apparater skal kobles til samme stikkontakt som med dette produktet.

## Tiltenkt bruk

- Dette apparatet er beregnet på bruk i husholdninger og lignende bruksområder som:
  - personalkjøkkenområder i butikker, kontorer og andre arbeidsmiljøer;
  - gårdshus;
  - av kunder på hoteller, moteller og andre boligtyper;
  - miljø av typen bed and breakfast.
- Apparatet er konstruert for kontinuerlig å lage kuleisbiter/flakis. All annen bruk kan føre til skade på apparatet eller personskade.
- Bruk av apparatet til andre formål skal anses som misbruk av apparatet. Brukeren skal alene være ansvarlig for feil bruk av enheten.

## Installasjon av jording

Dette apparatet er klassifisert som beskyttelsesklasse I og må kobles til en beskyttende jording. Jording reduserer risikoen for elektrisk støt ved å gi en rømningsledning for den elektriske strømmen.

Dette apparatet er utstyrt med en strømledning med jordingsstøpsel eller elektriske koblinger med jordingsledning. Tilkoblingene må være riktig installert og jordat.

## Hoveddeler av produktet

(Fig. 1 på side 3)

1. PÅ/AV-bryter med innebygd indikator (grønn)
2. Displaypanel som viser en annen funksjonslampe
3. Frontpanel
4. Skyvedør
5. Ishylle
6. Oppbevaringsbeholder for is



7. Sensor for isfull kapasitet
8. Strømledning
9. Inntak for vanntilførsel
10. Hull for drenasjeslange
11. Føtter
12. Dreneringsdeksel
13. Strømledning
14. LED-lystripe

**Merknad:** Innholdet i denne håndboken gjelder for alle oppførte elementer med mindre annet er spesifisert. Utseendet kan variere fra illustrasjonene som vises.

## Reservedeler eller tilbehør

(Fig. 2 på side 4)

15. Tilførselsslange for vanninntak
16. Vannavløpsslange
17. Reserve tetningsskive x2
18. Issprut

## Kontrollpanel

(Fig.3 på side 4)

1. Driftsindikator (grønn)
2. Visning av feil (rød)
3. Lagringstanken er full (gul)
4. Vannstanden er for lav (gul)

## Klargjøring før bruk

- Fjern all beskyttende emballasje og innpakning.
- Kontroller at enheten er i god stand og med alt tilbehør. Ved ufullstendig eller skadet levering, ta kontakt med leverandøren umiddelbart. I dette tilfellet må du ikke bruke enheten.
- Rengjør tilbehøret og produktet før bruk (se ==> Rengjøring og vedlikehold).
- Sørg for at produktet er helt tørt.
- Plasser produktet på en horisontal, stabil og varmebestandig overflate som er trygg mot vannsprut.
- Oppbevar emballasjen hvis du har tenkt å oppbevare produktet i fremtiden.
- Ta vare på brukerhåndboken for fremtidig referanse.

**MERK!** På grunn av produksjonsrester kan apparatet avgi en lett lukt i løpet av de første bruksområdene. Dette er normalt og indikerer ingen defekt eller fare. Sørg for at produktet er godt ventileret.

## Installasjon

**Oppmerksomhet:** Alt installasjons-, vedlikeholds- og reparasjonsarbeid skal kun utføres av en kvalifisert og autorisert tekniker.

- Kontroller at produktet er uskadet eller fullstendig levert. I tilfelle skade eller ufullstendig levering, IKKE bruk apparatet og kontakt leverandøren umiddelbart.
- Kontroller at tilbehør som vannforsyningslange, vandrenningslange, 2 ekstra tetningskiver og isscoop er inkludert.
- Fjern alt pakningsmateriale og beskyttelsesfilm (hvis aktuelt).
- Plasser produktet på et jevnt, jevnt og sikkert underlag som kan støtte vekten av produktet sammen med kuleisbiten/flakisen som produseres under bruk.
- Unngå eksponering for direkte sollys eller direkte varmekilder som komfyr, varmeovn osv.
- Sørg for at det er minst 20 cm avstand rundt alle sider av

produktet for ventilasjonsformål.

- Plasser produktet på en slik måte at pluggen er lett tilgjengelig og raskt kan fjernes fra stikkkontakten i tilfelle det er nødvendig.
- Sett opp produktet i nærheten av vannforsyningstilkoblingen.

## Tilkobling til vannforsyningen

(Fig. 1 på side 3)

**Oppmerksomhet:** Apparatet skal kun kobles til kaldt drikkevann. Ellers bør et rengjøringsystem eller filter installeres på forhånd.

- Koble den ene enden av vanninntaksslangen til 3/4" skrue-typekontakten på vannkranen for å få drikkevannet. Koble deretter den andre enden av denne slangen til baksiden av produktet ved å skru med klokken. Sørg for å sette tetningskiver i begge ender før tilkobling.
- Deretter kobler du den ene enden av avløpsslange ved hjelp av gummidrenasjemansjetten til baksiden av produktet. Fest den andre enden til kloakktløpet/vannbeholderen. Høyden på kloakktløpet/vannbeholderen må være plassert lavere enn produktet, slik at vannet kan strømme ut.

**Merk:** Trykkområde for inntaksvanntilførsel: 1-8 kg/cm<sup>2</sup> (0,098-0,785 MPa). Trykkreduksjon skal installeres hvis trykket er over dette området.

## Bruksanvisning

- Før første gangs bruk må du rengjøre produktets innvendige og utvendige overflate med lunkent vann og en myk klut.
- Plasser produktet på et godt ventilt sted, og la det være minst 150 mm mellomrom rundt alle sider for ventilasjonsformål.
- La produktet stå alene i omtrent én time for å avsette kjøle-middelet. Sørg for å koble riktig til vannforsyningssystemet.
- Koble deretter til en egnet stikkontakt.
- Trykk ned PÅ/AV-bryteren på kontrollpanelet for å starte opp.
- Deretter vil produktet bruke vann til å rydde opp på insiden og vannet vil strømme ut automatisk. Denne gangen lyser lysindikatoren for "Bruksindikator", "Visning av feil", "Vannnivået er for lavt" og blinker i ca. 30 sekunder.
- I tillegg lyser PÅ/AV-bryteren grønt. Produktet begynner å fungere.
- Prosessen for å lage kuleis/flakis er helt automatisk, den består av flere trinn som nedenfor:  
Vanninntak ==> kuleiskube / flakisproduksjon ==> utstøting av kuleiskube / flakis ==> lagring av kuleiskube / flakis.
- Skyv deretter skyvedøren og bruk isscoop for å ta ut isen.
- Når isbeholderen er full, vil indikatoren "Oppbevaringstanken er full" lyse gult og produktet vil stoppe driften automatisk.
- Når kuleisbiten/flakisen er fjernet, fortsetter apparatet automatisk å produsere kuleisbiten/flakis.
- Merk: Av sanitære grunner bør du kaste kuleisbiten / flakisen som produseres i den første syklusen for hver bruk. Ikke bruk dem til drikkevarer eller kjølende mat.
- Hvis vannforsyningen ikke er tilstrekkelig, vil indikatoren for «Vannnivået er for lavt» lyse gult og produktet vil slutte å fungere automatisk. Kontroller vannforsyningen (slangen) som er koblet til produktet.
- Hvis det oppstår feil eller svikt, lyser indikatoren "Visning av feil" rødt og produktet stopper driften automatisk.
- Slå AV produktet ved å trykke ned PÅ/AV-bryteren og koble den fra strømforsyningen når den ikke er i bruk.

Merknader:

- IKKE slå PÅ apparatet igjen umiddelbart etter at det er slått av automatisk (forårsaket av utilstrekkelig vannforsyning, for full kuleisbit/flakisbeholder, nåværende avbrudd). Vent minst 3 ~ 5 minutter for å unngå skader på kompressoren.
- Regntroller koblingene på vanninntaks- og utløpslangen regelmessig for lekkasje eller overløp av vann som kan være til stede.
- Hvis produktet ikke brukes over lengre tid, skru av dreneringsdekslet på baksiden av produktet. Tørk av vanntanken med en tørr, ren klut.

## Rengjøring og vedlikehold

- **OBS!** Koble alltid apparatet fra strømforsyningen og avkjøl før oppbevaring, rengjøring og vedlikehold.
- Ikke bruk vannstråle eller damprensere til rengjøring og ikke skyv apparatet under vann, da delene vil bli våte og elektrisk støt kan oppstå.
- Hvis produktet ikke holdes i god stand, kan dette påvirke produktets levetid negativt og føre til en farlig situasjon.

### Rengjøring

- Rengjør den avkjølte utvendige overflaten med en klut eller svamp som er lett fuktet med en mild såpøløsning.
- Av hygieniske årsaker bør apparatet rengjøres før og etter bruk.
- Unngå at vann kommer i kontakt med de elektriske komponentene.
- Rengjør innsiden av beholderen med et ikke-slipende rengjøringsmiddel og skyl med rent vann.
- Senk aldri apparatet ned i vann eller andre væsker.
- Bruk aldri aggressive rengjøringsmidler, slipende svamper eller rengjøringsmidler som inneholder klor. Ikke bruk ståull, metallredskaper eller skarpe eller spisse gjenstander til rengjøring. Ikke bruk bensin eller løsemidler!
- Ingen deler kan vaskes i oppvaskmaskin.
- Rengjør kondensatoren hver 2. ~ 3. måned.

### Vedlikehold

- Kontroller bruken av produktet regelmessig for å unngå alvorlige ulykker.
- Hvis du ser at produktet ikke fungerer som det skal eller at det er et problem, må du slutte å bruke det, slå det av og kontakte leverandøren.
- Alt vedlikeholds-, installasjons- og reparasjonsarbeid må utføres av spesialiserte og autoriserte teknikere, eller anbefales av produsenten.

### Transport og oppbevaring

- Før oppbevaring må du alltid sørge for at produktet er koblet fra strømforsyningen og fullstendig avkjølt.
- Oppbevar produktet på et kjølig, rent og tørt sted.
- Plasser aldri tunge gjenstander på apparatet, da dette kan skade det.
- Ikke flytt produktet mens det er i bruk. Koble produktet fra strømforsyningen når du flytter og hold det nederst.
- Det må utvises spesiell forsiktighet ved flytting eller transport av maskinen på grunn av den tunge vekten. Med minst 2 personer eller ved bruk av en handlevogn. Flytt maskinen sakte, forsiktig og vipp aldri mer enn 45°.

## Feilsøking

Hvis produktet ikke fungerer som det skal, sjekk tabellen nedenfor for løsningen. Hvis du fortsatt ikke kan løse problemet, ta kontakt med leverandøren/tjenesteleverandøren.

Problem	Mulig årsak	Mulig løsning
Produktet har ingen funksjon.	<ul style="list-style-type: none"><li>• Apparatet er slått AV.</li><li>• Ikke riktig tilkoblet strømforsyningen.</li></ul>	<ul style="list-style-type: none"><li>• Slå PÅ produktet.</li><li>• Kontroller tilkoblingen til strømforsyningen.</li></ul>
Kompressoren fungerer ikke.	<ul style="list-style-type: none"><li>• Vannmangel fra vannforsynings-systemet.</li><li>• Beholderen er full av is.</li></ul>	<ul style="list-style-type: none"><li>• Kontroller vannforsynings-systemet. Hvis ok, start produktet på nytt.</li><li>• Ta ut litt is.</li></ul>
Kompressoren fungerer, men det lages ingen kuleis/flakis.	<ul style="list-style-type: none"><li>• Kjølemiddellekkasje</li><li>• Kjølesystemet er blokkert.</li></ul>	Kontakt leverandøren.
"Vannnivået er for lavt"-indikatoren er på.	<ul style="list-style-type: none"><li>• Vannmangel fra vannforsynings-systemet.</li><li>• Vannventilen er skadet.</li><li>• Vanntrykket fra springen er for tregt.</li></ul>	<ul style="list-style-type: none"><li>• Kontroller vannforsynings-systemet. Hvis ok, start produktet på nytt.</li><li>• Kontakt leverandøren.</li><li>• Sørg for at vanntrykket fra springen er minst 1 kg/cm<sup>2</sup></li></ul>
Indikatoren "Visning av feil" er alltid på	Girmotoren er defekt.	Kontakt leverandøren.
	Hail-enheten fungerer ikke.	
	Kondensatorviften er defekt.	
"Visning av feil" er på 3 ganger per 5 s	Isnivåsensoren fungerer ikke.	Kontakt leverandøren.
"Visning av feil" er på én gang per 5 s	Vanntemperatursensoren fungerer ikke.	Kontakt leverandøren.
"Visning av feil" er på 2 ganger per 5 s	Kondensatorsensoren fungerer ikke.	Kontakt leverandøren.
Isbiten kunne ikke falle av (kun 271773, 271780)	Tilkoblingen av den elektromagnetiske ventilen forsvinner.	Kontakt leverandøren.
	Vanntemperatursensoren er defekt.	Kontakt leverandøren.
	Motoren (vanntanken) fungerer ikke.	<ul style="list-style-type: none"><li>• Kontroller motortilkoblingen.</li><li>• Kontakt leverandøren.</li></ul>
Isbiten er ikke gjennomslitt (kun 271773, 271780)	Vannstrømningspumpen er defekt.	<ul style="list-style-type: none"><li>• Kontroller vannpumpens tilkobling</li><li>• Kontakt leverandøren</li></ul>
	Vanntankfilteret er blokkert.	Rengjør filteret.

Vannlekkasje	<ul style="list-style-type: none"> <li>• Vannslangen er skadet.</li> <li>• Vanninntakstryk- ket er for høyt.</li> </ul>	<ul style="list-style-type: none"> <li>• Skift vannslangen.</li> <li>• Kontroller og reduser vanninn- takstrykket.</li> </ul>
Fantastisk vann inne i oppbevarings- rommet for isbiter	<ul style="list-style-type: none"> <li>• Installasjonen av avløpsrøret er lavere enn det horisontale vannvået.</li> <li>• Dreneringsslan- gen er blokkert.</li> </ul>	<ul style="list-style-type: none"> <li>• Juster høyden på tappeslangen.</li> <li>• Skift drenerings- røret.</li> </ul>

## Garanti

Enhver feil som påvirker funksjonaliteten til produktet som blir synlig innen ett år etter kjøp, vil bli reparert ved gratis repara- sjon eller erstatning, forutsatt at apparatet har blitt brukt og vedlikeholdt i henhold til instruksjonene og ikke har blitt misbrukt eller misbrukt på noen måte. Dine lovbestemte ret- tigheter påvirkes ikke. Hvis apparatet kreves under garanti, oppgi hvor og når det ble kjøpt og inkluder kjøpsbevis (f.eks. kvittering).

I tråd med våre retningslinjer for kontinuerlig produktutvikling forbeholder vi oss retten til å endre produkt-, emballasje- og dokumentasjonsspesifikasjoner uten varsel.

## Kassering og miljø



Når produktet tas ut av drift, må det ikke kastes sammen med annet husholdningsavfall. I stedet er det ditt ansvar å kaste avfallet ved å levere det til et angitt innsamlingssted. Manglende overhol- delse av denne regelen kan straffes i henhold til gjeldende forskrifter for avfallshåndtering. Den separate inn- samlingen og resirkuleringen av avfallsutstyret på kasseringstidspunktet vil bidra til å bevare naturressurser og sikre at det resirkuleres på en måte som beskytter menneskers helse og miljøet.

For mer informasjon om hvor du kan levere avfall for resirku- lering, ta kontakt med ditt lokale avfallsinnsamlingselskap. Produsentene og importørene tar ikke ansvar for resirkulering, behandling og miljøvennlig avhending, verken direkte eller gjennom et offentlig system.

## SLOVENŠČINA

### Spoštovana stranka,

Zahvaljujemo se vam za nakup naprave Arktic. Pred prvo na- mestitvijo in uporabo naprave natančno preberite ta navodila za uporabo, pri tem pa bodite še posebej pozorni na spodaj opisane varnostne predpise.

### Varnostna navodila

- Napravo uporabljajte samo za predvideni namen, za katerega je bila zasnovana, kot je opisano v tem priročniku.
- Proizvajalec ni odgovoren za škodo, ki je nastala zaradi nepravilnega delovanja in nepravilne uporabe.
-  **NEVARNOST! NEVARNOST ELEKTRIČNEGA ŠOKA!** Naprave ne poskušajte popraviti sami. Električnih de- lov naprave ne potaplajte v vodo ali druge tekočine. Naprave nikoli ne držite pod tekočo vodo.
- **NIKOLI NE UPORABLJAJTE POŠKODOVANE NAPRAVE!** Redno preverjajte električne priključke in kabel glede mo-

rebitnih poškodb. Ko je naprava poškodovana, jo odklopite iz napajanja. Vsa popravila lahko izvede samo dobavitelj ali usposobljena oseba, da se izogne nevarnosti ali poškodbam.

- **OPOZORILO!** Ko nameščate napravo, napajalni kabel po potrebi varno napeljite, da se izognete nenamernemu vlečenju, poškodbam, stiku z grelno površino ali nevarnosti spotikanja.
- **OPOZORILO!** Dokler je vtič v vtičnico, je naprava priključena na napajanje.
- **OPOZORILO!** Pred odklopom iz električnega omrežja, čišče- njem, vzdrževanjem ali shranjevanjem naprave VEDNO izklo- pite.
- Napravo priključite samo na električno vtičnico z napetostjo in frekvenco, navedeno na nalepki naprave.
- Vtiča/električnih priključkov se ne dotikajte z mokrimi ali vla- žnimi rokami.
- Napravo in električni vtič/priključke hranite stran od vode in drugih tekočin. Če naprava pade v vodo, takoj odstranite napajalne priključke. Naprave ne uporabljajte, dokler je ne preveri pooblaščen tehnik. Neupoštevanje teh navodil bo povzročilo življenjsko nevarna tveganja.
- Napajalnik priključite v lahko dostopno električno vtičnico, tako da lahko napravo takoj izključite v nujnih primerih.
- Prepričajte se, da kabel ne pride v stik z ostrimi ali vroči- mi predmeti in ga hranite stran od odprtega ognja. Nikoli ne vlecite napajalnega kabla, da ga odklopite iz vtičnice, vedno povlecite vtič.
- Naprave nikoli ne nosite s kablom.
- Nikoli ne poskušajte sami odpreti ohišja naprave.
- Ne vstavljajte predmetov v ohišje naprave.
- Med uporabo naprave nikoli ne puščajte brez nadzora.
- Napravo mora upravljati usposobljeno osebje v kuhinji resta- vracije, menzah ali baru itd.
- Naprave ne smejo uporabljati osebe z zmanjšanimi telesnimi, čutilni ali duševnimi sposobnostmi ali osebe s pomanjka- njem izkušenj in znanja.
- Tega aparata v nobenem primeru ne smejo uporabljati otroci.
- Napravo in njene električne priključke hranite zunaj dosega otrok.
- Nikoli ne uporabljajte dodatne opreme ali drugih naprav, raz- zen tistih, ki so priložene napravi ali jih priporoča proizvajalec. V nasprotnem primeru lahko predstavlja varnostno tveganje za uporabnika in lahko poškoduje napravo. Uporabljajte samo originalne dele in dodatke.
- Naprave ne uporabljajte prek zunanega časovnika ali siste- ma za daljinsko upravljanje.
- Naprave ne postavljajte na grelno predmet (bencin, električni, štedilnik z ogljem itd.).
- Naprave ne pokrivajte med delovanjem.
- Ne postavljajte predmetov na vrh naprave.
- Naprave ne uporabljajte v bližini odprtega ognja, eksplozivnih ali vnetljivih materialov. Napravo vedno uporabljajte na vodo- ravni, stabilni, čisti, toplotno odporni in suhi površini.
- Naprava ni primerna za namestitev na območju, kjer je mogo- če uporabiti vodni curek.
- Med uporabo pustite okoli naprave vsaj 20 cm prostora za prezračevanje.
- **OPOZORILO!** Vse prezračevalne odprtine na napravi naj ne ovirajo.

## Posebna varnostna navodila

- Če je napajalni kabel poškodovan, ga mora zamenjati proizvajalec, njegov servisler ali podobno usposobljena oseba, da se prepreči nevarnost.



**POZOR! NEVARNOST POŽARA!** Uporabljeno hladilno sredstvo je R290. Je vnetljivo hladilno sredstvo, ki je okoliu prijazno. Čeprav je vnetljiv, ne poškoduje ozonskega plašča in ne poveča učinka tople grede. Uporaba te hladilne tekočine pa

je povzročila rahlo povečanje ravni hrupa naprave. Poleg hrupa kompresorja boste morda lahko slišali, da hladilna tekočina teče okoli sistema. To je neizogibno in nima škodljivih učinkov na delovanje naprave. Med prevozom in namestitvijo naprave je treba paziti, da niso poškodovani deli hladilnega sistema. Puščanje hladilne tekočine lahko poškoduje oči.

• **POZOR! NEVARNOST OPEKLIN!** Hladilna tekočina, ki se razprši po koži, lahko povzroči kritične opeklino. Zaščitite oči in kožo. Če pride do opeklin hladilnega sredstva, ga takoj sperite s hladno vodo. Če so opeklino hude, takoj nanosite led in se obrnite na zdravniško pomoč.

• **OPOZORILO!** Pri vgradnji zagotovite zadostno prezračevanje v okoliški strukturi. Nikoli ne blokirajte sesanja in odvoda zraka, da ohranite kroženje zraka.

• **OPOZORILO!** Za pospešitev postopka odmrzovanja ne uporabljajte mehanskih naprav ali drugih sredstev, razen tistih, ki jih priporoča proizvajalec.

• **OPOZORILO!** Ne poškodujte krogotoka hladilnega sredstva.

• **OPOZORILO!** Električnih aparatov ne uporabljajte v predelkih za shranjevanje hrane v napravi, razen če so take vrste, kot jih priporoča proizvajalec.

• V napravo ali v njeni bližini ne postavljajte nevarnih izdelkov, kot so gorivo, alkohol, barva, aerosolne pločevinke z vnetljivim potisnim plinom, vnetljive ali eksplozivne snovi itd.

• Ko napravo namestite, je ne smete nagibati pod kotom, večjim od 5°, zato morate počakati 2 uri, preden jo priključite na napajanje, da jo vklopate. Enako velja, če napravo pozneje premaknete.

• Če je naprava izklopljena ali izključena iz napajanja, morate počakati 5 minut, da ponovno vklopate napravo.

• V isto vtičnico kot pri tej napravi ne smete priključiti nobenih drugih naprav.

## Predvidena uporaba

• Ta naprava je namenjena za uporabo v gospodinjstvu in podobnih aplikacijah, kot so:

- kuhinjske površine osebeja v trgovinah, pisarnah in drugih delovnih okoljih;
- kmečke hiše;
- stranke v hotelih, motelih in drugih stanovanjskih okoljih;
- Nočitev z zajtrkom in okoljem.

• Naprava je zasnovana za neprekinjeno izdelavo ledene kocke/lesa. Kakršna koli druga uporaba lahko povzroči poškodbe naprave ali telesne poškodbe.

• Uporaba naprave za kateri koli drug namen se šteje za zlorabo naprave. Uporabnik je izključno odgovoren za nepravilno uporabo naprave.

## Namestitev ozemljitve

Ta naprava je razvrščena kot **zaščitni razred I** in mora biti priključena na zaščitno podlago. Ozemljitev zmanjšuje tveganje električnega udara z zagotavljanjem ubežne žice za električni tok.

Ta naprava je opremljena z napajalnimi kablom z ozemljitvenim vtičem ali električnimi priključki z ozemljitveno žico. Priključki morajo biti pravilno nameščeni in ozemljeni.

## Glavni deli izdelka

(Slika 1 na strani 3)

1. Stikalo za VKLOP/IZKLOP z vgrajenim indikatorjem (zeleno)
2. Zaslonka plošča, ki prikazuje različno funkcijsko svetilko
3. Sprednja plošča
4. Drсна vrata
5. Rešetka za led
6. Posoda za shranjevanje ledu
7. Senzor polne zmogljivosti ledu
8. Napajalni kabel
9. Vhod za dovod vode
10. luknja drenažne cevi
11. Stopala
12. Drenažni pokrov
13. Napajalni kabel
14. LED svetlobni trak

**Opombe:** Vsebina tega priročnika velja za vse navedene elemente, razen če ni določeno drugače. Videz se lahko razlikuje od prikazanih ilustracij.

## Rezervni deli ali dodatki

(Slika 2 na strani 4)

15. Cev za dovod vode
16. Cev za odvod vode
17. Varčna tesnilna podložka x2
18. Ledena zajemalka

## Nadzorna plošča

(Slika 3 na strani 4)

1. Indikator delovanja (zelen)
2. Prikaz napake (rdeča)
3. Posoda za shranjevanje je polna (rumena)
4. Raven vode je prenizka (rumena)

## Priprava pred uporabo

- Odstranite vso zaščitno embalažo in ovoj.
- Preverite, ali je naprava v dobrem stanju in z vsemi dodatki. V primeru nepopolne ali poškodovane dostave se nemudoma obrnite na dobavitelja. V tem primeru naprave ne uporabljajte.
- Pred uporabo očistite dodatno opremo in napravo (glejte ==> Čiščenje in vzdrževanje).
- Prepričajte se, da je naprava popolnoma suha.
- Napravo postavite na vodoravno, stabilno in toplotno odporno površino, ki je varna pred brizganjem vode.
- Shranite embalažo, če nameravate napravo shraniti v prihodnosti.
- Shranite uporabniški priročnik za prihodnjo uporabo.

**OPOMBA!** Zaradi ostankov v proizvodnji lahko naprava v prvih nekaj uporabah oddaja lahek vonj. To je normalno in ne kaže na kakršno koli napako ali nevarnost. Prepričajte se, da je naprava dobro prezračevana.

## Namestitev

**Pozor:** Vsa dela na namestitvi, vzdrževanju in popravilu lahko izvaja samo usposobljen in pooblaščen tehnik.

- Prepričajte se, da je naprava nepoškodovana ali popolna. V primeru poškodb ali nepopolne dostave naprave NE uporabljajte in se takoj obrnite na dobavitelja.
- Preverite, ali so priloženi dodatki, kot so cev za dovod vode, cev za odvod vode, 2 nadomestni tesnilni podložki in led.
- Odstranite ves embalažni material in zaščitno folijo (če je primerno).
- Napravo postavite na ravno, stabilno in varno površino, ki lahko podpira težo naprave, skupaj z ledeno kocko/ledom kosmičev, ki nastane med uporabo.
- Izogibajte se neposredni sončni svetlobi ali neposrednemu viru toplote, kot so štedilnik, toplotna pečica itd.
- Prepričajte se, da je na vseh straneh naprave razdalja najmanj 20 cm za namene prezračevanja.
- Napravo postavite tako, da je vtič lahko dostopen in ga lahko v najhujših primerih hitro odstranite iz vtičnice.
- Napravo nastavite v bližini priključka za dovod vode.

### Povezava z oskrbo z vodo

(Slika 1 na strani 3)

**Pozor:** Napravo lahko priključite samo na hladno pitno vodo. V nasprotnem primeru je treba vnaprej namestiti čistilni sistem ali filter.

- En konec dovodne cevi za dovod vode priključite na 3/4-palčni priključek za tip vijaka v dovodu vode, da dobite pitno vodo iz pipe. Nato drugi konec te cevi priključite na zadnji del naprave tako, da jo privijete v smeri urnega kazalca. Pred priključitvijo namestite tesnilne podložke na oba konca.
- Nato priključite en konec drenažne cevi z gumijasto drenažno manšeto na zadnji del naprave. Drugi konec pritrdite na kanalizacijsko vtičnico / posodo za vodo. Višina kanalizacijske odprtine / posode za vodo mora biti nižja od naprave, tako da lahko voda izteče.

**Opomba:** Razpon tlaka dovodne vode: 1-8 kg/cm<sup>2</sup> (0,098-0,785 MPa). Če tlak presega ta razpon, je treba namestiti reduktor tlaka.

## Navodila za uporabo

- Pred prvo uporabo očistite notranjost in zunanjo površino naprave z mlačno vodo in mehko krpo.
- Napravo postavite na dobro prezračevano mesto, pri čemer pustite vsaj 150 mm razmika okoli vseh strani za namene prezračevanja.
- Pustite, da naprava stoji sama približno eno uro, da poravna hladilno sredstvo. Poskrbite, da se pravilno povežete s sistemom za oskrbo z vodo.
- Nato priključite v ustrezno vtičnico.
- Pritisnite stikalo za VKLOP/IZKLOP na upravljalni plošči, da se zažene.
- Nato bo naprava uporabila vodo za čiščenje notranjosti in voda bo samodejno iztekla. Tokrat zasvetijo svetlobni indikatorji »Indikator delovanja«, »Prikaz napake«, »Vode je pre malo« in utripajo približno 30 sekund.
- Stikalo za VKLOP/IZKLOP prav tako sveti zeleno. Naprava začne delovati.
- Postopek izdelave ledene kocke/lesa je popolnoma avtomatski, sestavljen je iz več stopenj, kot je spodaj:  
Dovod vode ==> kocka naboja/proizvodnja ledu na kosmičih

==> izstrelitev kocke nabojnega ledu/leda na kosmičih ==> shranjevanje kocke naboja/leda na kosmičih.

- Nato potisnite vrata stekelca in uporabite led, da odstranite led.
- Ko je posoda za shranjevanje ledu polna, zasveti rumeno indikator "Shranjevalna posoda" in naprava samodejno preneha delovati.
- Ko odstranite kocko z oznako ledu/ledeno kosmiči, naprava samodejno nadaljuje s proizvodnjo kocke z oznako ledu/leda z kosmiči.
- Opomba: Iz sanitarnih razlogov morate odstraniti ledeno kocko/ledeno kosmiči, ki nastane v prvem ciklu za vsako uporabo. Ne uporabljajte jih za pijačo ali hlajenje hrane.
- Če dovod vode ni dovolj, zasveti rumeno indikator »Vode je prenizka«, naprava pa preneha delovati samodejno. Preverite dovod vode (tiste), ki so priključene na napravo.
- Če pride do napake ali napake, zasveti rdeča lučka "Prikaz napake", naprava pa samodejno preneha delovati.
- Izklopite napravo tako, da pritisnete stikalo za VKLOP/IZKLOP in ga izključite iz električnega napajanja, ko je ne uporabljate.

Opombe:

- Naprave NE VKLJUČITE takoj po samodejnem izklopu (zaradi nezadostnega dovoda vode, prenapolnjene ledene kocke/vsebujenega ledu z oznako , prekinitev toka). Počakajte vsaj 3 ~ 5 minut, da preprečite poškodbe kompresorja.
- Redno preverjajte priključke cevi za dovod in odvod vode glede puščanja ali prelivanja vode, ki je lahko prisotna.
- Če naprave dalj časa ne uporabljate, privijte pokrov za drenažo na zadnji strani naprave. Posodo za vodo obrišite s suho, čisto krpo.

## Čiščenje in vzdrževanje

- **POZOR!** Pred shranjevanjem, čiščenjem in vzdrževanjem napravo vedno izključite iz napajanja in se ohladite.
- Za čiščenje ne uporabljajte vodnega curka ali čistila za paro in naprave ne potiskajte pod vodo, saj se deli zmocijo in lahko pride do električnega udara.
- Če naprava ni v dobrem stanju čistoče, lahko to negativno vpliva na življenjsko dobo naprave in povzroči nevarno stanje.

### Čiščenje

- Ohlajeno zunanjo površino očistite s krpo ali gobico, rahlo navlaženo z blago milnico.
- Zaradi higiene je treba napravo očistiti pred in po uporabi.
- Preprečite stik vode z električnimi komponentami.
- Notranjost posode očistite z neabrazivnim detergentom in jo sperite s čisto vodo.
- Naprave nikoli ne potaplajte v vodo ali druge tekočine.
- Nikoli ne uporabljajte agresivnih čistilnih sredstev, abrazivnih gobic ali čistilnih sredstev, ki vsebujejo klor. Za čiščenje ne uporabljajte jeklene volne, kovinskih pripomočkov ali ostrih ali konicastih predmetov. Ne uporabljajte bencina ali topil!
- Nobeni deli niso varni za pomivanje v pomivalnem stroju.
- Kondenzator očistite vsakih 2-3 mesece.

### Vzdrževanje

- Redno preverjajte delovanje naprave, da preprečite resne nesreče.
- Če opazite, da naprava ne deluje pravilno ali da pride do težave, jo prenehajte uporabljati, izklopite in se obrnite na do-

bavitelja.

- Vsa vzdrževalna dela, instalacije in popravila morajo izvajati specializirani in pooblašteni tehniki ali jih priporoča proizvajalec.

### Prevoz in skladiščenje

- Pred shranjevanjem se vedno prepričajte, da je bila naprava odklopljena iz napajanja in popolnoma ohlajena.
- Napravo hranite na hladnem, čistem in suhem mestu.
- Nikoli ne postavljajte težkih predmetov na napravo, saj bi to lahko poškodovalo napravo.
- Naprave ne premikajte med delovanjem. Med premikanjem napravo izključite iz napajanja in jo držite na dnu.
- Pri premikanju ali prevozu stroja zaradi težke teže je potrebna posebna previdnost. Z vsaj dvema osebama ali z uporabo vozička. Stroj premikajte počasi, previdno in nikoli ne nagnite za več kot 45°.

### Odp ravlanje težav

Če naprava ne deluje pravilno, preverite spodnjo tabelo za raztopino. Če težave še vedno ne morete odpraviti, se obrnite na dobavitelja/ponudnika storitev.

Težava	Možni vzrok	Možna rešitev
Naprava nima funkcije.	<ul style="list-style-type: none"> <li>• Naprava je IZKLOPLJENA.</li> <li>• Ni pravilno priključen na električno omrežje.</li> </ul>	<ul style="list-style-type: none"> <li>• Vključite napravo.</li> <li>• Preverite povezavo z električnim napajanjem.</li> </ul>
Kompresor ne deluje.	<ul style="list-style-type: none"> <li>• Pomanjkanje vode iz vodovodnega sistema.</li> <li>• Posoda je polna ledu.</li> </ul>	<ul style="list-style-type: none"> <li>• Preverite vodovodni sistem. Če je v redu, ponovno zaženite napravo.</li> <li>• Vzemite malo ledu.</li> </ul>
Kompresor deluje, vendar ni narejena kroglasta ledena kocka / kosmičev led.	<ul style="list-style-type: none"> <li>• Iztekanje hladilnega sredstva</li> <li>• Hladilni sistem je blokiran.</li> </ul>	Obrnite se na dobavitelja.
Zasveti indikator »Vode je pre nizka«.	<ul style="list-style-type: none"> <li>• Pomanjkanje vode iz vodovodnega sistema.</li> <li>• Ventil za vodo je poškodovan.</li> <li>• Tlak vode v vodovodu je prepočasen.</li> </ul>	<ul style="list-style-type: none"> <li>• Preverite vodovodni sistem. Če je v redu, ponovno zaženite napravo.</li> <li>• Obrnite se na dobavitelja.</li> <li>• Prepričajte se, da je tlak vode iz pipe vsaj 1 kg/cm<sup>2</sup></li> </ul>
Indikator "Prikaz napake" je vedno vklopljen	Motor gonila je pokvarjen.	Obrnite se na dobavitelja.
	Naprava za pozdrav ne deluje.	
	Ventilator kondenzatorja je okvarjen.	
"Prikaz napake" se izvaja 3-krat na 5 s	Senzor nivoja ledu ne deluje.	Obrnite se na dobavitelja.

»Prikaz napake« je vklopljen enkrat na 5 s	Senzor temperature vode ne deluje.	Obrnite se na dobavitelja.
"Prikaz napake" je 2-krat na 5 s	Senzor kondenzatorja ne deluje.	Obrnite se na dobavitelja.
Ledena kocka ni mogla odpadati (samo 271773, 271780)	Povezava elektromagnetnega ventila se izgublja.	Obrnite se na dobavitelja.
	Senzor temperature vode je okvarjen.	Obrnite se na dobavitelja.
Kocka ledu ni prosajna (samo 271773, 271780)	Motor (cisterna za vodo) ne deluje.	<ul style="list-style-type: none"> <li>• Preverite povezavo motorja.</li> <li>• Obrnite se na dobavitelja.</li> </ul>
	Črpalka za pretok vode je okvarjena.	<ul style="list-style-type: none"> <li>• Preverite povezavo vodne črpalke</li> <li>• Obrnite se na dobavitelja</li> </ul>
	Filter posode za vodo je blokiran.	Očistite filter.
Iztekanje vode	<ul style="list-style-type: none"> <li>• Cev za vodo je poškodovana.</li> <li>• Tlak dovoda vode je previsok.</li> </ul>	<ul style="list-style-type: none"> <li>• Zamenjajte vodno cev.</li> <li>• Preverite in zmanjšajte dovodni tlak vode.</li> </ul>
Stagnantna voda v skladišču ledena kocke	<ul style="list-style-type: none"> <li>• Namestitev odtočne cevi je nižja od vodoravne ravni vode.</li> <li>• Odtočna cev je blokirana.</li> </ul>	<ul style="list-style-type: none"> <li>• Prilagodite višino odtočne cevi.</li> <li>• Zamenjajte odtočno cev.</li> </ul>

### Garancija

Okvare, ki vplivajo na funkcionalnost naprave in se pojavijo v enem letu po nakupu, se popravijo s brezplačnim popravilom ali zamenjavo, če je bila naprava uporabljena in se je ohranila v skladu z navodili in ni bila zlorabljena ali napačno uporabljena. To ne vpliva na vaše zakonske pravice. Če je za napravo veljala garancija, navedite, kje in kdaj je bila kupljena, in priložite dokazilo o nakupu (npr. račun).

Skladno z našo politiko nenehnega razvoja izdelkov si pridržujemo pravico do spremembe izdelka, embalaže in specifikacij dokumentacije brez predhodnega obvestila.

### Odst ranjevanje in okolje



Med odstranjevanjem naprave ne odvrzite izdelka skupaj z drugimi gospodinjstskimi odpadki. Namesto tega ste sami odgovorni, da odpadno opremo odvrzete na ustrezno zbirno mesto. Neupoštevanje tega pravila lahko kaznuje v skladu z veljavnimi predpisi o odlaganju odpadkov. Ločeno zbiranje in recikliranje vaše odpadne opreme v času odlaganja bo pomagalo ohraniti naravne vire in zagotoviti, da se reciklira na način, ki varuje zdravje ljudi in okolje.

Za več informacij o tem, kam lahko odložite svoje odpadke za recikliranje, se obrnite na lokalno komunalno podjetje. Proizvajalci in uvozniki ne prevzemajo odgovornosti za recikliranje, obdelavo in ekološko odstranjevanje, bodisi neposredno bodisi prek javnega sistema.

**Bästa kund,**

Tack för att du köper denna apparat från Arktic. Läs denna bruksanvisning noggrant och var särskilt uppmärksam på de säkerhetsföreskrifter som anges nedan, innan du installerar och använder produkten för första gången.

**Säkerhetsinstruktioner**

- Använd apparaten endast för avsett ändamål som den är avsedd för, enligt beskrivningen i denna handbok.
- Tillverkaren är inte ansvarig för skador som orsakas av felaktig användning eller felaktig användning.
-  **FARA! RISK FÖR ELSTÖTAR!** Försök inte reparera produkten själv. Sänk inte ned apparatens elektriska delar i vatten eller andra vätskor. Håll aldrig produkten under rinnande vatten.
- **ANVÄND ALDRIG EN SKADAD APPARAT!** Kontrollera de elektriska anslutningarna och sladden regelbundet med avseende på skador. Om produkten är skadad, koppla bort den från eluttaget. Reparationer får endast utföras av en leverantör eller kvalificerad person för att undvika fara eller skada.
- **VARNING!** Vid placering av produkten ska strömkabeln dras säkert om det behövs för att undvika att oavsiktligt dra, skadas, komma i kontakt med värmeytan eller orsaka snubbelrisk.
- **VARNING!** Så länge kontakten sitter i uttaget är produkten ansluten till strömförsörjningen.
- **VARNING!** Stäng ALLTID av apparaten innan den kopplas bort från strömförsörjningen, rengöring, underhåll eller förvaring.
- Anslut endast produkten till ett eluttag med den spänning och frekvens som anges på produktens etikett.
- Vidrör inte stickkontakten/elektriska anslutningar med våta eller fuktiga händer.
- Håll apparaten och elkontakten/anslutningarna borta från vatten och andra vätskor. Om produkten faller i vatten, ta omedelbart bort strömförsörjningsanslutningarna. Använd inte produkten förrän den har kontrollerats av en certifierad tekniker. Underlåtenhet att följa dessa instruktioner kommer att orsaka livshotande risker.
- Anslut strömförsörjningen till ett lättåtkomligt eluttag så att du kan koppla bort produkten omedelbart i en nödsituation.
- Se till att sladden inte kommer i kontakt med vassa eller heta föremål och håll den borta från öppen eld. Dra aldrig i nätsladden för att dra ut den ur vägguttaget, dra alltid i stickkontakten.
- Bär aldrig apparaten i sladden.
- Försök aldrig öppna apparatens hölje själv.
- För inte in föremål i apparatens hölje.
- Lämna aldrig apparaten utan uppsikt under användning.
- Denna produkt ska användas av utbildad personal i restaurangens kök, matsalar eller bärpersonal osv.
- Apparaten får inte användas av personer med nedsatt fysisk, sensorisk eller mental förmåga eller personer som saknar erfarenhet och kunskap.
- Apparaten får under inga omständigheter användas av barn.
- Förvara apparaten och dess elektriska anslutningar utom räckhåll för barn.
- Använd aldrig tillbehör eller andra apparater än de som medföljer apparaten eller rekommenderas av tillverkaren. Underlåtenhet att göra detta kan utgöra en säkerhetsrisk för användaren och kan skada produkten. Använd endast origi-

- naldelar och tillbehör.
- Använd inte produkten med en extern timer eller ett fjärrkontrollsystem.
- Placera inte produkten på ett värmeobjekt (bensin, elektrisk spis, kolspis, etc.).
- Täck inte över produkten när den är i drift.
- Placera inga föremål ovanpå produkten.
- Använd inte apparaten i närheten av öppen eld, explosiva eller lättantändliga material. Använd alltid produkten på en horisontell, stabil, ren, värmetålig och torr yta.
- Produkten är inte lämplig för installation i ett område där vattenstråle kan användas.
- Lämna ett utrymme på minst 20 cm runt apparaten för ventilation under användning.
- **VARNING!** Håll alla ventilationsöppningar på produkten fria från hinder.

**Särskilda säkerhetsanvisningar**

- Om nätsladden är skadad måste den bytas ut av tillverkaren, dess serviceombud eller liknande kvalificerade personer för att undvika fara.



**FÖRSIKTIGHET! RISK FÖR BRAND!** Köldmediet som används är R290. Det är ett brandfarligt köldmedium som är miljöväntligt. Även om det är brandfarligt skadar det inte ozonskiktet och ökar inte växthuseffekten. Användningen av denna

- kylvätska har dock lett till en liten ökning av produktens ljudnivå. Förutom ljudet från kompressorn kan du kanske höra kylvätskan som flödar runt systemet. Detta är oundvikligt och har ingen negativ inverkan på produktens prestanda. Var försiktig under transport och installation av produkten så att inga delar av kylsystemet skadas. Läckande kylvätska kan skada ögonen.
- **FÖRSIKTIGHET! RISK FÖR BRÄNNSKADOR!** Köldmedievätska som sprutas på huden kan orsaka allvarliga brännskador. Skydda ögon och hud. Skölj omedelbart med kallt vatten om köldmedel bränns. Om brännskadorna är allvarliga, applicera is och kontakta omedelbart medicinsk behandling.
- **VARNING!** Ge tillräcklig ventilation i den omgivande strukturen vid inbyggnad. Blockera aldrig luftflödets sug- och luftutlopp för att bibehålla luftcirkulationen.
- **VARNING!** Använd inte mekaniska anordningar eller andra metoder för att påskynda avfrostningsprocessen, förutom de som rekommenderas av tillverkaren.
- **VARNING!** Skada inte kylkretsen.
- **VARNING!** Använd inte elektriska apparater i produktens matförvaringsfack, såvida de inte är av den typ som rekommenderas av tillverkaren.
- Placera inga farliga produkter som bränsle, alkohol, färg, aerosolbarburkar med lättantändligt drivmedel, brandfarliga eller explosiva ämnen osv. inuti eller i närheten av produkten.
- När produkten har installerats får den inte lutas i en vinkel större än 5° och du måste vänta 2 timmar innan du ansluter den till strömförsörjningen för att slås på den. Detsamma gäller om produkten flyttas efteråt.
- Om produkten har stängts av eller kopplats bort från strömförsörjningen måste du vänta i 5 minuter tills den slås på igen.
- Inga andra apparater får anslutas till samma uttag som den här apparaten.

## Avsedd användning

- Denna apparat är avsedd att användas i hushåll och liknande applikationer som:
  - personalköksområden i butiker, kontor och andra arbetsmiljöer;
  - bondgårdar;
  - av kunder på hotell, motell och andra typer av bostäder;
  - bed and breakfast typ miljö.
- Produkten är utformad för att kontinuerligt tillverka iskuber/flagor. All annan användning kan leda till skador på produkten eller personskador.
- Användning av produkten för något annat ändamål ska anses vara missbruk av produkten. Användaren är ensam ansvarig för felaktig användning av enheten.

## Installation av jordning

Denna produkt är klassificerad som **skyddsklass I** och måste anslutas till en skyddsjord. Jordning minskar risken för elektriska stötar genom att tillhandahålla en utrymningskabel för den elektriska strömmen.

Denna apparat är utrustad med en nätsladd med jordkontakt eller elektriska anslutningar med jordkabel. Anslutningarna måste vara korrekt installerade och jordade.

## Produktens huvuddelar

(Fig. 1 på sidan 3)

1. På/AV-brytare med inbyggd indikator (grön)
2. Displaypanel som visar en annan funktionslampa
3. Frontpanel
4. Skjutdörr
5. Ishylla
6. Förvaringsbehållare för is
7. Issensor för full kapacitet
8. Nätsladd
9. Inlopp för vattentillförsel
10. Håll för dräneringsrör
11. Fötter
12. Dräneringskåpa
13. Nätsladd
14. LED-ljusrand

**Anmärkning:** Innehållet i denna handbok gäller för alla listade artiklar om inget annat anges. Utseendet kan skilja sig från illustrationerna som visas.

## Reservdelar eller tillbehör

(Fig. 2 på sidan 4)

15. Tillförselslang för vatteninlopp
16. Tömningslang för vatten
17. Reservtättningsbricka x2
18. Isskopa

## Kontrollpanel

(Fig. 3 på sidan 4)

1. Driftindikator (grön)
2. Visning av fel (röd)
3. Lagringstanken är full (gul)
4. Vattennivån är för låg (gul)

## Förberedelse före användning

- Ta bort alla skyddsförpackningar och omslag.
- Kontrollera att apparaten är i gott skick och med alla tillbehör. Vid ofullständig eller skadad leverans, kontakta leverantören omedelbart. Använd i så fall inte enheten.
- Rengör tillbehören och produkten före användning (se ==> Rengöring och underhåll).
- Se till att produkten är helt torr.
- Placera produkten på en horisontell, stabil och värmebeständig yta som är säker mot vattenstänk.
- Behåll förpackningen om du tänker förvara produkten i framtiden.
- Behåll användarhandboken för framtida referens.

**OBS!** På grund av tillverkningsrester kan produkten avge en lätt lukt under de första användningarna. Detta är normalt och indikerar inte någon defekt eller fara. Se till att produkten är väl ventilerad.

## Installation

**Uppmärksamhet:** Alla installations-, underhålls- och reparationsarbeten får endast utföras av en kvalificerad och auktoriserad tekniker.

- Kontrollera att produkten är oskadad eller helt levererad. I händelse av skada eller ofullständig leverans, använd INTE produkten och kontakta leverantören omedelbart.
- Kontrollera att tillbehör som vattentillförselslang, vattendräneringslang, 2 extra tättningsbrickor och isskopa ingår.
- Ta bort allt förpackningsmaterial och skyddsfilm (om tillämpligt).
- Placera produkten på en jämn, stadig och säker yta som kan bära produktens vikt tillsammans med iskuben/flagisen som produceras under användning.
- Undvik att utsättas för direkt solljus eller direkt värmekälla som spis, värmeugn osv.
- Se till att ett avstånd på minst 20 cm hålls runt alla sidor av produkten för ventilationssyften.
- Placera produkten på ett sådant sätt att kontakten är lätt att komma åt och snabbt kan tas bort från uttaget om det skulle bli nödvändigt.
- Installera produkten nära vattenförsörjningsanslutningen.

## Anslutning till vattenförsörjningen

(Fig 1 på sidan 3)

**Uppmärksamhet:** Produkten ska endast anslutas till en kall-drickbar vattenförsörjning. Annars ska ett rengöringssystem eller filter installeras i förväg.

- Anslut ena änden av tilloppslang till 3/4" skruvtypskontakten på vattenkranen för att få det drickbara kranvattenet. Anslut sedan den andra änden av denna slang till produktens baksida genom att skruva medurs. Se till att sätta tättningsbrickor i båda ändar innan du ansluter.
- Anslut sedan ena änden av dräneringslang med hjälp av gummidränagemanschetten till produktens baksida. Fäst den andra änden på avloppsutloppet/vattenbehållaren. Höjden på avloppsutloppet/vattenbehållaren måste vara lägre än produkten så att vatten kan rinna ut.

**OBS!** Tryckområde för inloppsvattentillförsel: 1-8kg/cm<sup>2</sup> (0,098-0,785 MPa). Tryckreducerare ska installeras om trycket över detta intervall.



## Bruksanvisning

- Före första användningen ska du rengöra produktens insida och utsida med ljummet vatten och en mjuk trasa.
- Placera produkten på en välventilerad plats och lämna minst 150 mm mellanrum runt alla sidor för ventilationssyften.
- Låt produkten stå ensam i ungefär en timme för att fylla på köldmediet. Se till att ansluta ordentligt till vattenförsörjningssystemet.
- Anslut sedan till ett lämpligt uttag.
- Tryck ner PÅ/AV-knappen på kontrollpanelen för att starta.
- Sedan använder produkten vatten för att städa upp inuti och vatten rinner ut automatiskt. Den här gången tänds kontroll-lamporna för "Driftindikator", "Visning av fel", "Vattennivån är för låg" och blinkar i cirka 30 sekunder.
- Strömbrytaren PÅ/AV lyser också grönt. Produkten börjar fungera.
- Bullet ice cube / flake ice making process är helt automatisk, den består av flera steg enligt nedan:  
Vattenninlopp ==> kula iskub / flaga isproduktion ==> ejection av kula iskub / flaga is ==> förvaring av kula iskub / flaga is.
- Tryck sedan på skjutdörren och använd isskopen för att ta ut isen.
- När isförvaringsbehållaren är full tänds indikatorn "Förvaringstank är full" i gult och produkten stannar automatiskt.
- När kuliskuben/flagisen har tagits bort fortsätter produkten att producera kuliskub/flagis automatiskt.
- Obs! Av sanitära skäl bör du kassera kuliskuben / flagisen som produceras i den första cykeln för varje användning. Använd dem inte för drycker eller kylning av mat.
- Om vattentillförseln är otillräcklig tänds indikatorn "Vattennivån är för låg" i gult och produkten stängs av automatiskt. Kontrollera vattentillförseln (slangen) som är ansluten till produkten.
- Om något fel uppstår tänds indikatorn "Visa fel" i rött och produkten stängs av automatiskt.
- Stäng AV produkten genom att trycka på PÅ/AV-knappen och koppla bort den från eluttaget när den inte används.

### Anmärkningar:

- Slå INTE PÅ produkten igen omedelbart efter att den stängts av automatiskt (orsakad av otillräcklig vattentillförsel, för full iskub/flagisbehållare, aktuellt avbrott). Vänta minst 3 ~ 5 minuter för att undvika skador på kompressorn.
- Kontrollera regelbundet anslutningarna på tilllopps- och utloppsslangen för läckage eller överflöde av vatten som kan förekomma.
- Om produkten inte används under en längre tid, skruva av dräneringsskyddet på produktens baksida. Torka av vattentanken med en torr, ren trasa.

## Rengöring och underhåll

- **OBSERVERA!** Koppla alltid bort produkten från strömförsörjningen och låt den svalna före förvaring, rengöring och underhåll.
- Använd inte vattenstråle eller ångtvätt för rengöring och tryck inte apparaten under vattnet eftersom delarna blir våta och elektriska stötar kan uppstå.
- Om produkten inte hålls ren kan detta påverka produktens livslängd negativt och leda till en farlig situation.

### Rengöring

- Rengör den kylda utvändiga ytan med en trasa eller svamp som fuktats något med en mild tvålösning.
- Av hygienskäl ska produkten rengöras före och efter användning.
- Undvik att vatten kommer i kontakt med de elektriska komponenterna.
- Rengör behållarens insida med ett icke-slipande rengöringsmedel och skölj med rent vatten.
- Sänk aldrig ned apparaten i vatten eller andra vätskor.
- Använd aldrig aggressiva rengöringsmedel, slipande svampar eller rengöringsmedel som innehåller klor. Använd inte stålull, metallredskap eller vassa eller spetsiga föremål för rengöring. Använd inte bensin eller lösningsmedel!
- Inga delar kan diskas i diskmaskin.
- Rengör kondensorn varannan till var tredje månad.

### Underhåll

- Kontrollera att produkten fungerar regelbundet för att förhindra allvarliga olyckor.
- Om du ser att produkten inte fungerar korrekt eller att det finns ett problem, sluta använda den, stäng av den och kontakta leverantören.
- Allt underhåll, installation och reparationsarbete måste utföras av specialiserade och auktoriserade tekniker eller rekommenderas av tillverkaren.

### Transport och förvaring

- Se alltid till att produkten har kopplats bort från strömförsörjningen och svalnat helt före förvaring.
- Förvara produkten på en sval, ren och torr plats.
- Placera aldrig tunga föremål på produkten eftersom det kan skada den.
- Flytta inte produkten när den är i drift. Koppla bort produkten från strömförsörjningen när den rör sig och håll den i botten.
- Särskild försiktighet måste iakttas vid förflyttning eller transport av maskinen på grund av dess tunga vikt. Med minst 2 personer eller med en vagn. Flytta maskinen långsamt, försiktigt och luta aldrig mer än 45°.

## Felsökning

Om produkten inte fungerar korrekt, kontrollera nedanstående tabell för lösningen. Om du fortfarande inte kan lösa problemet, kontakta leverantören/tjänstleverantören.

Problem	Möjlig orsak	Möjlig lösning
Produkten har ingen funktion.	<ul style="list-style-type: none"> <li>• Apparaten är avstängd.</li> <li>• Ej korrekt ansluten till strömförsörjningen.</li> </ul>	<ul style="list-style-type: none"> <li>• Slå PÅ produkten.</li> <li>• Kontrollera anslutningen till strömförsörjningen.</li> </ul>
Kompressorn fungerar inte.	<ul style="list-style-type: none"> <li>• Vattenbrist från vattenförsörjningssystemet.</li> <li>• Behållaren är full av is.</li> </ul>	<ul style="list-style-type: none"> <li>• Kontrollera vattenförsörjningssystemet. Om det är OK, starta om produkten.</li> <li>• Ta ut lite is.</li> </ul>
Kompressorn fungerar, men ingen kula iskub / flaga is görs.	<ul style="list-style-type: none"> <li>• Läckage av köldmedel</li> <li>• Kylsystemet är blockerat.</li> </ul>	Kontakta leverantören.
Indikatorn "Vattennivån är för låg" lyser.	<ul style="list-style-type: none"> <li>• Vattenbrist från vattenförsörjningssystemet.</li> <li>• Vattenventilen är skadad.</li> <li>• Kranvattentrycket är för långsamt.</li> </ul>	<ul style="list-style-type: none"> <li>• Kontrollera vattenförsörjningssystemet. Om det är OK, starta om produkten.</li> <li>• Kontakta leverantören.</li> <li>• Se till att kranvattentrycket är minst 1 kg/cm<sup>2</sup></li> </ul>
Indikatorn för "Visa fel" lyser alltid	Växelmotorn är defekt.	Kontakta leverantören.
	Hail-enheten fungerar inte.	
	Kondensatorfläkten är defekt.	
"Visa fel" är på 3 gånger per 5s	Isnivågivaren fungerar inte.	Kontakta leverantören.
"Visning av fel" är på en gång per 5s	Vattentemperatursensorn fungerar inte.	Kontakta leverantören.
"Visa fel" är på 2 gånger per 5s	Kondensatorsensorn fungerar inte.	Kontakta leverantören.
Iskuben kunde inte falla av (endast 271773, 271780)	Anslutningen av den elektromagnetiska ventilen går förlorad.	Kontakta leverantören.
	Vattentemperatursensorn är defekt.	Kontakta leverantören.
	Motorn (vattentanken) fungerar inte.	<ul style="list-style-type: none"> <li>• Kontrollera motoranslutningen.</li> <li>• Kontakta leverantören.</li> </ul>

Iskuben är inte transparent (endast 271773, 271780)	Vattenflödespumpen är defekt.	<ul style="list-style-type: none"> <li>• Kontrollera vattenpumpens anslutning</li> <li>• Kontakta leverantören</li> </ul>
	Vattentankens filter är blockerat.	Rengör filtret.
Vattenläckage	<ul style="list-style-type: none"> <li>• Vattenslangen är skadad.</li> <li>• Vatteninloppstrycket är för högt.</li> </ul>	<ul style="list-style-type: none"> <li>• Byt ut vattenslangen.</li> <li>• Kontrollera och minska vatteninloppstrycket.</li> </ul>
Stagnant vatten inne i iskubsförådet	<ul style="list-style-type: none"> <li>• Installationen av dräneringsröret är lägre än den horisontella vattennivån.</li> <li>• Tömningslangen är blockerad.</li> </ul>	<ul style="list-style-type: none"> <li>• Justera dräneringslangens höjd.</li> <li>• Byt ut dräneringsröret.</li> </ul>

## Garanti

Alla defekter som påverkar produktens funktion och som blir uppenbara inom ett år efter inköpet kommer att repareras genom kostnadsfri reparation eller utbyte, förutsatt att produkten har använts och underhållits i enlighet med instruktionerna och inte har missbrukats eller missbrukats på något sätt. Dina lagstadgade rättigheter påverkas inte. Om produkten omfattas av garantin ska du ange var och när den köptes och inkludera inköpsbevis (t.ex. kvitto).

I enlighet med vår policy för kontinuerlig produktutveckling förbehåller vi oss rätten att ändra specifikationerna för produkt, förpackning och dokumentation utan föregående meddelande.

## Kassering och miljö



När produkten tas ur bruk får den inte kasseras tillsammans med annat hushållsavfall. Istället är det ditt ansvar att kassera din avfallsutrustning genom att lämna över den till en utsedd uppsamlingsplats. Underlåtenhet att följa denna regel kan bestraffas i enlighet med gällande bestämmelser om avfallshantering. Separat insamling och återvinning av din avfallsutrustning vid tidpunkten för kassering kommer att bidra till att bevara naturresurser och säkerställa att den återvinns på ett sätt som skyddar människors hälsa och miljön.

För mer information om var du kan lämna in ditt avfall för återvinning, kontakta ditt lokala återvinningsföretag. Tillverkarna och importörerna tar inte ansvar för materialåtervinning, behandling och ekologiskt bortskaffande, varken direkt eller genom ett offentligt system.

## Уважаеми клиенти,

Благодарим Ви, че закупихте този уред **Arctic**. Прочетете внимателно това ръководство за потребителя, като обърнете особено внимание на правилата за безопасност, описани по-долу, преди да инсталирате и използвате този уред за първи път.

## Инструкции за безопасност

- Използвайте уреда само по предназначение, за което е предназначен, както е описано в това ръководство.
- Производителят не носи отговорност за щети, причинени от неправилна работа и неправилна употреба.
-  **ОПАСНОСТ! РИСК ОТ ТОКОВ УДАР!** Не се опитвайте да ремонтирате уреда сами. Не потапяйте електрическите части на уреда във вода или други течности. Никога не дръжете уреда под течаща вода.
- **НИКОГА НЕ ИЗПОЛЗВАЙТЕ ПОВРЕДЕН УРЕД!** Проверявайте редовно електрическите връзки и кабела за повреда. Когато е повреден, изключете уреда от електрозахранването. Всички ремонти трябва да се извършват само от доставчик или квалифицирано лице, за да се избегне опасност или нараняване.
- **ПРЕДУПРЕЖДЕНИЕ!** Когато позиционирате уреда, прокарайте захранващия кабел безопасно, ако е необходимо, за да избегнете неволно дърпане, повреда, контакт с нагревателната повърхност или опасност от претпяване.
- **ПРЕДУПРЕЖДЕНИЕ!** Докато щепселът е в гнездото, уредът е свързан към захранването.
- **ПРЕДУПРЕЖДЕНИЕ!** ВИНАГИ изключвайте уреда, преди да го изключите от захранването, почистването, поддръжката или съхранението.
- Свържете уреда към електрически контакт само с напрежението и честотата, посочени на етикета на уреда.
- Не докосвайте щепсела/електрическите връзки с мокри или влажни ръце.
- Дръжете уреда и електрическите щепсели/връзки далеч от вода и други течности. Ако уредът попадне във вода, незабавно извадете връзките на захранването. Не използвайте уреда, докато не бъде проверен от сертифициран техник. Неспазването на тези инструкции ще доведе до животозастрашаващи рискове.
- Свържете захранването към лесно достъпен електрически контакт, така че да можете да изключите уреда незабавно в случай на спешност.
- Уверете се, че кабелът не влиза в контакт с остри или горещи предмети и го дръжете далеч от открит огън. Никога не дърпайте захранващия кабел, за да го изключите от контакта, а винаги дърпайте щепсела вместо това.
- Никога не носете уреда за кабела му.
- Никога не се опитвайте да отваряте корпуса на уреда сами.
- Не вкарвайте предмети в корпуса на уреда.
- Никога не оставяйте уреда без надзор по време на употреба.
- Този уред трябва да се управлява от обучен персонал в кухнята на ресторанта, столовете или бара др.
- Този уред не трябва да се използва от лица с намалени физически, сетивни или умствени възможности или лица, които нямат опит и познания.
- Този уред при никакви обстоятелства не трябва да се из-

ползва от деца.

- Съхранявайте уреда и неговите електрически връзки на място, недостъпно за деца.
- Никога не използвайте аксесоари или допълнителни устройства, различни от доставените с уреда или препоръчани от производителя. Неспазването на това може да представлява риск за безопасността на потребителя и да повреди уреда. Използвайте само оригинални части и аксесоари.
- Не работете с този уред чрез външен таймер или система за дистанционно управление.
- Не поставяйте уреда върху нагревателен предмет (бензин, електричество, печка с въглен и др.).
- Не покривайте уреда при работа.
- Не поставяйте предмети върху уреда.
- Не използвайте уреда в близост до открит пламък, експлозивни или запалими материали. Винаги работете с уреда на хоризонтална, стабилна, чиста, топлоустойчива и суха повърхност.
- Уредът не е подходящ за монтаж в зона, където може да се използва водна струя.
- Оставете пространство от най-малко 20 см около уреда за вентилация по време на употреба.
- **ПРЕДУПРЕЖДЕНИЕ!** Пазете всички вентилационни отвори на уреда от препятствия.

## Специални инструкции за безопасност

- Ако захранващият кабел е повреден, той трябва да бъде заменен от производителя, неговия сервизен агент или лица с подобна квалификация, за да се избегне опасност.
-  **ВНИМАНИЕ! РИСК ОТ ПОЖАР!** Използваният хладилен агент е R290. Това е запалим хладилен агент, който е щадящ околната среда. Въпреки че е запалим, той не уврежда озоновия слой и не увеличава парниковия ефект. Употребата на тази охлаждаща течност обаче е довела до леко повишаване на нивото на шума на уреда. В допълнение към шума на компресора, може да чуете как охлаждащата течност тече около системата. Това е неизбежно и няма неблагоприятен ефект върху работата на уреда. По време на транспортирането и настройката на уреда трябва да се внимава да не се повредят части от охладителната система. Изтичането на охлаждаща течност може да повреди очите.
- **ВНИМАНИЕ! РИСК ОТ ИЗГАРЯНИЯ!** Хладилната течност, напръскана върху кожата, може да причини критични изгаряния. Пазете очите и кожата защитени. Ако възникне изгаряне на хладилния агент, изплакнете незабавно със студена вода. В случай че изгарянията са тежки, нанесете лед и незабавно се свържете с медицинското лечение.
- **ПРЕДУПРЕЖДЕНИЕ!** Осигурете достатъчна вентилация в заобикалящата структура при вграждане. Никога не блокирайте всмукването и изхода за въздух, за да поддържате циркулацията на въздуха.
- **ПРЕДУПРЕЖДЕНИЕ!** Не използвайте механични устройства или други средства за ускоряване на процеса на размразяване, различни от препоръчаните от производителя.
- **ПРЕДУПРЕЖДЕНИЕ!** Не повреждайте хладилната верига.
- **ПРЕДУПРЕЖДЕНИЕ!** Не използвайте електрически уреди в отделенията за съхранение на храна на уреда, освен ако

не са от типа, препоръчан от производителя.

- Не поставяйте опасни продукти, като гориво, алкохол, боя, аерозолни кутии със запалим пропелант, запалими или експлозивни вещества и др. във или близо до уреда.
- След като бъде инсталиран, уредът не трябва да се накланя под ъгъл по-голям от 5° и е необходимо да изчакате 2 часа, преди да го свържете към захранването, за да го включите. Същото важи и ако уредът се премести след това.
- Ако уредът е изключен или изключен от електрозахранването, е необходимо да изчакате 5 минути, докато се включи отново.
- Никакви други уреди не трябва да се включват в същото гнездо, както при този уред.

## Предназначение

- Този уред е предназначен за употреба в домашни условия и подобни приложения като:
  - кухненските помещения на персонала в магазини, офиси и други работни среди;
  - селскостопански къщи;
  - от клиенти в хотели, мотели и друга жилищна среда;
  - среда за легло и закуска.
- Уредът е предназначен за непрекъснато приготвяне на кубче лед / лъспест лед. Всяка друга употреба може да доведе до повреда на уреда или до нараняване.
- Работата с уреда за всякакви други цели се счита за злоупотреба с устройството. Потребителят носи цялата отговорност за неправилна употреба на устройството.

## Заземяваща инсталация

Този уред е квалифициран като **защитен клас I** и трябва да бъде свързан към защитно заземяване. Заземяването намалява риска от токов удар, като осигурява изходен проводник за електрическият ток.

Този уред е снабден със захранващ кабел със заземяващ щепсел или електрически връзки със заземяващ проводник. Връзките трябва да бъдат правилно монтирани и заземени.

## Основни части на продукта

(Фиг. 1 на страница 3)

1. Превключвател за ВКЛ./ИЗКЛ. с вграден индикатор (зелен)
2. Дисплейен панел, показващ различна функционална лампа
3. Преден панел
4. Плъзгача се врата
5. Леден рафт
6. Контейнер за съхранение на лед
7. Сензор за пълен капацитет на леда
8. Захранващ кабел
9. Вход за подаване на вода
10. Отвор за дренажна тръба
11. Крака
12. Капак за дренаж
13. Захранващ кабел
14. LED светлинна лента

**Забележка:** Съдържанието на това ръководство се отнася за всички изброени елементи, освен ако не е посочено друго. Външният вид може да се различава от показаните илюстрации.

## Резервни части или аксесоари

(Фиг. 2 на страница 4)

15. Маркуч за подаване на вода
16. Маркуч за източване на вода
17. Резервна уплътнителна шайба x2
18. Ледена лъжичка

## Контролен панел

(Фиг. 3 на страница 4)

1. Индикатор за работа (зелен)
2. Показване на неизправност (червено)
3. Резервоарът за съхранение е пълен (жълт)
4. Нивото на водата е твърде ниско (жълто)

## Подготовка преди употреба

- Отстранете всички защитни опаковки и опаковки.
- Проверете дали устройството е в добро състояние и с всички аксесоари. В случай на непълна или повредена доставка, моля, свържете се незабавно с доставчика. В този случай не използвайте устройството.
- Почистете принадлежностите и уреда преди употреба (вижте ==> Почистяване и поддръжка).
- Уверете се, че уредът е напълно сух.
- Поставете уреда върху хоризонтална, стабилна и топлоустойчива повърхност, която е безопасна срещу пръски вода.
- Съхранявайте опаковката, ако възнамерявате да съхранявате уреда си в бъдеще.
- Запазете ръководството за потребителя за бъдещи справки.

**ЗАБЕЛЕЖКА!** Поради остатъци от производството, уредът може да излъчва лек мирис по време на първите няколко употреби. Това е нормално и не показва никакъв дефект или опасност. Уверете се, че уредът е добре вентилиран.

## Инсталиране

**Внимание:** Всяка инсталация, поддръжка и ремонт трябва да се извършва само от квалифициран и оторизиран техник.

- Проверете, за да се уверите, че уредът е неповреден или пълен. В случай на повреда или непълна доставка, НЕ използвайте уреда и се свържете незабавно с доставчика.
- Проверете дали са включени аксесоари като маркуч за подаване на вода, маркуч за източване на вода, 2 резервни уплътнителни шайби и ледена лъжичка.
- Отстранете целия опаковъчен материал и защитното фолио (ако е приложимо).
- Поставете уреда на равна, стабилна и безопасна повърхност, която може да поддържа теглото на уреда, заедно с кубчето куршум / лъспестия лед, произведен по време на употреба.
- Избягвайте излагане на пряка слънчева светлина или пряк източник на топлина, като печка, топлинна фурна и др.
- Уверете се, че около всички страни на уреда се поддържа най-малко 20 см разстояние с цел вентилация.
- Поставете уреда по такъв начин, че щепселът да е лесно достъпен и да може бързо да бъде изваден от гнездото си в случай на необходимост.
- Настройте уреда близо до връзката за подаване на вода.

## Свързване към водоснабдяването (Фиг. 1 на страница 3)

**Внимание:** Уредът трябва да бъде свързан само към източник на студена питейна вода. В противен случай трябва да се инсталира предварително почистваща система или филтър.

- Свържете единия край на маркуча за подаване на вода към 3 / 4" винтов тип конектор на водопровода, така че да получите питейната чешмяна вода. След това свържете другия край на този маркуч към задната част на уреда, като завинтите по посока на часовниковата стрелка. Уверете се, че сте поставили уплътнителни шайби в двата края, преди да ги свържете.
- След това свържете единия край на дренажния маркуч с помощта на гумения дренажен маншет към задната част на уреда. Прикрепете другия край към изхода за канализация / контейнера за вода. Височината на изхода за канализация/контейнера за вода трябва да бъде разположена по-ниско от уреда, така че да може да изтича вода.

**Забележка:** Диапазон на входно налягане на водата: 1-8 kg/cm<sup>2</sup> (0,098-0,785 MPa). Трябва да се инсталира устройство за намаляване на налягането, ако налягането е над този диапазон.

## Инструкции за работа

- Преди първата употреба почистете вътрешността и външната повърхност на уреда с хладка вода и мека кърпа.
- Поставете уреда на добре проветриво място, като оставите поне 150 мм разстояние около всички страни за целите на вентилацията.
- Оставете уреда да престои сам около един час, за да се установи хладилния агент. Уверете се, че сте се свързали правилно със системата за подаване на вода.
- След това включете в подходящ контакт.
- Натиснете превключвателя ВКЛ./ИЗКЛ. на командното табло, за да стартирате.
- След това уредът ще използва вода за почистване отвътре и водата ще изтича автоматично. Този път светлинните индикатори на "Индикатор за работа", "Показване на неизправност", "Нивото на водата е твърде ниско" светват и мигат за около 30 секунди.
- Също така превключвателят ВКЛ./ИЗКЛ. светва в зелено. Уредът започва да работи.
- Процесът на приготвяне на кубче лед от куршум / люспест лед е напълно автоматичен, той се състои от няколко етапа, както следва:  
Вход за вода ==> кубче лед от куршум / производство на люспест лед ==> изхвърляне на куб лед от куршум / люспест лед ==> съхранение на куб лед от куршум / люспест лед.
- След това натиснете плъзгащата се врата и използвайте ледена лъжичка, за да извадите леда.
- Когато контейнерът за съхранение на лед е пълен, индикаторът „ Резервоарът за съхранение е пълен ” ще светне в жълто и уредът ще спре да работи автоматично.
- След като кубчето лед от куршум / люспестият лед са премахнати, уредът продължава автоматично да произвежда куб куршум / люспест лед.
- **Забележка:** По санитарни причини трябва да изхвърлите кубчето лед с куршум / люспест лед, произведено в първия цикъл за всяка употреба. Не ги използвайте за напитки или за охлаждане на храна.
- Ако водоснабдяването е недостатъчно, индикаторът „Ни-

вото на водата е твърде ниско” ще светне в жълто и уредът ще спре да работи автоматично. Проверете водоснабдяването (маршрута), свързано към уреда.

- Ако възникне грешка или неизправност, индикаторът „Показване на неизправност” ще светне в червено и уредът ще спре да работи автоматично.
- Изключете уреда, като натиснете превключвателя ВКЛ./ИЗКЛ. и го изключете от електрозахранването, когато не се използва.

Бележки:

- НЕ включвайте уреда отново веднага след автоматично изключване (причинено от недостатъчно подаване на вода, кубче куршум / контейнер с люспест лед твърде пълен, прекъсване на тока). Изчакайте поне 3 ~ 5 минути, за да избегнете повреди на компресора.
- Проверявайте редовно конекторите на входа за вода и изходния маркуч за теч или преливане на вода, които може да са налице.
- Ако уредът не се използва за дълъг период от време, завийте дренажния капак в задната част на уреда. Избършете резервоара за вода със суха, чиста кърпа.

## Почистване и поддръжка

- **ВНИМАНИЕ!** Винаги изключвайте уреда от електрозахранването и охлаждайте преди съхранение, почистване и поддръжка.
- Не използвайте водна струя или пароструйка за почистване и не натискайте уреда под водата, тъй като частите ще се намокрят и може да се получи токов удар.
- Ако уредът не се поддържа в добро състояние на чистота, това може да повлияе неблагоприятно на живота на уреда и да доведе до опасна ситуация.

### Почистване

- Почистете охладената външна повърхност с кърпа или гъба, леко навлажнена с мек сапунен разтвор.
- По хигиенни причини уредът трябва да се почисти преди и след употреба.
- Избягвайте контакт на вода с електрическите компоненти.
- Почистете вътрешността на контейнера с неабразивен препарат и изплакнете с чиста вода.
- Никога не потапяйте уреда във вода или други течности.
- Никога не използвайте агресивни почистващи препарати, абразивни гъби или почистващи препарати, съдържащи хлор. Не използвайте стоманена вълна, метални прибори или остри или остри предмети за почистване. Не използвайте бензин или разтворители!
- Никакви части не са безопасни за съдомиялна машина.
- Почиствайте кондензатора на всеки 2 - 3 месеца.

### Поддръжка

- Проверявайте редовно работата на уреда, за да предотвратите сериозни инциденти.
- Ако видите, че уредът не работи правилно или че има проблем, спрете да го използвате, изключете го и се свържете с доставчика.
- Всички дейности по поддръжка, монтаж и ремонт трябва да се извършват от специализирани и упълномощени техници или да се препоръчат от производителя.

## Транспортиране и съхранение

- Преди съхранение винаги се уверявайте, че уредът е изключен от електрозахранването и е напълно охладен.
- Съхранявайте уреда на хладно, чисто и сухо място.
- Никога не поставяйте тежки предмети върху уреда, тъй като това може да го повреди.
- Не метете уреда, докато работи. Изключете уреда от електрозахранването, когато се движите, и го задръжте в долната част.
- Трябва да се внимава особено при преместване или транспортиране на машината поради нейното тежко тегло. С най-малко 2 души или с помощта на количка. Преместете машината бавно, внимателно и никога не се наклонявайте на повече от 45°.

## Отстраняване на неизправности

Ако уредът не работи правилно, моля, проверете таблицата по-долу за разтвора. Ако все още не можете да разрешите проблема, моля, свържете се с доставчика/доставчика на услуги.

Проблем	Възможна причина	Възможно решение
Уредът няма функция.	<ul style="list-style-type: none"> <li>• Уредът е изключен.</li> <li>• Не е свързан правилно с електрозахранването.</li> </ul>	<ul style="list-style-type: none"> <li>• Включете уреда.</li> <li>• Проверете връзката с електрозахранването.</li> </ul>
Компресорът не работи.	<ul style="list-style-type: none"> <li>• Недостиг на вода от водоснабдителната система.</li> <li>• Контейнерът е пълен с лед.</li> </ul>	<ul style="list-style-type: none"> <li>• Проверете водоснабдителната система. Ако е добре, рестартирайте уреда.</li> <li>• Извадете малко лед.</li> </ul>
Компресорът работи, но не се прави кубче с куршум / люспест лед.	<ul style="list-style-type: none"> <li>• Изтичане на хладилен агент</li> <li>• Хладилната система е блокирана.</li> </ul>	Свържете се с доставчика.
Индикаторът „Нивото на водата е твърде ниско“ свети.	<ul style="list-style-type: none"> <li>• Недостиг на вода от водоснабдителната система.</li> <li>• Клапанът за вода е повреден.</li> <li>• Налиягането на водата от чешмата е твърде бавно.</li> </ul>	<ul style="list-style-type: none"> <li>• Проверете водоснабдителната система. Ако е добре, рестартирайте уреда.</li> <li>• Свържете се с доставчика.</li> <li>• Уверете се, че налягането на чешмяната вода е най-малко 1 кг/см<sup>2</sup></li> </ul>
Индикаторът "Показване на грешка" винаги е включен	Моторът на зъбната предавка е дефектен.	Свържете се с доставчика.
	Устройството за градска не работи.	
	Вентилаторът на кондензатора е дефектен.	

"Показване на грешка" е включено 3 пъти на 5 сек	Сензорът за ниво на лед не работи.	Свържете се с доставчика.
"Показване на грешка" е включено веднъж на 5 сек	Сензорът за температура на водата не работи.	Свържете се с доставчика.
"Показване на грешка" е включено 2 пъти на 5 сек	Сензорът на кондензатора не работи.	Свържете се с доставчика.
Кубчето лед не може да падне (само 271773, 271780)	Връзката на електромагнитния клапан се губи.	Свържете се с доставчика.
	Сензорът за температура на водата е дефектен.	Свържете се с доставчика.
	Двигателят (цистерната за вода) не работи.	<ul style="list-style-type: none"> <li>• Проверете връзката на мотора.</li> <li>• Свържете се с доставчика.</li> </ul>
Кубчето лед не е прозрачно (само 271773, 271780)	Помпата за водния поток е дефектна.	<ul style="list-style-type: none"> <li>• Проверете връзката на водната помпа</li> <li>• Свържете се с доставчика</li> </ul>
	Филтърът на резервоара за вода е блокиран.	Почистете филтъра.
Изтичане на вода	<ul style="list-style-type: none"> <li>• Водната тръба е повредена.</li> <li>• Входното налягане на водата е твърде високо.</li> </ul>	<ul style="list-style-type: none"> <li>• Сменете тръбата за вода.</li> <li>• Проверете и намалете входното налягане на водата.</li> </ul>
Застояла вода в помещението за съхранение на кубчетата лед	<ul style="list-style-type: none"> <li>• Инсталирането на дренажната тръба е по-ниско от хоризонталното ниво на водата.</li> <li>• Тръбата за източване е блокирана.</li> </ul>	<ul style="list-style-type: none"> <li>• Регулирайте височината на тръбата за източване.</li> <li>• Сменете дренажната тръба.</li> </ul>

## Гаранция

Всеки дефект, засягащ функционалността на уреда, който се вижда в рамките на една година след покупката, ще бъде ремонтиран чрез безплатен ремонт или замяна, при условие че уредът е бил използван и поддържан в съответствие с инструкциите и не е бил злоупотребяван или употребяван по никакъв начин. Вашите законови права не са засегнати. Ако се изисква гаранция на уреда, посочете къде и кога е закупен и добавете доказателство за покупка (напр. разписка). В съответствие с нашата политика за непрекъснато разработване на продукти ние си запазваме правото да променяме без предизвестие спецификациите на продукта, опаковката и документацията.

## ИЗХВЪРЛЯНЕ И ОКОЛНА СРЕДА



При извеждане от употреба на уреда, продуктът не трябва да се изхвърля заедно с други битови отпадъци. Вместо това, Вашата отговорност е да изхвърлите оборудването за отпадъци, като го предадете на определен пункт за събиране. Спазването на това правило може да бъде санкционирано в съответствие с приложимите разпоредби за изхвърляне на отпадъци. Разделното събиране и рециклиране на Вашето оборудване за отпадъци по време на изхвърлянето ще помогне за запазването на природните ресурси и за гарантиране на рециклирането им по начин, който защитава човешкото здраве и околната среда.

За повече информация за това къде можете да оставите отпадъците си за рециклиране, моля, свържете се с местната компания за събиране на отпадъци. Производителите и вносителите не носят отговорност за рециклиране, третиране и изхвърляне на околната среда, нито директно, нито чрез обществена система.

## РУССКИЙ

### Уважаемый клиент!

Благодарим вас за покупку этого прибора Arctic. Внимательно прочитайте данное руководство пользователя, уделяя особое внимание приведенным ниже правилам техники безопасности, прежде чем устанавливать и использовать прибор в первый раз.

### Инструкции по технике безопасности

- Используйте прибор только по назначению, предназначенному для него, как описано в данном руководстве.
- Изготовитель не несет ответственности за любые повреждения, вызванные неправильной эксплуатацией и неправильным использованием.
-  **ОПАСНОСТЬ! РИСК ПОРАЖЕНИЯ ЭЛЕКТРИЧЕСКИМ ТОКОМ!** Не пытайтесь самостоятельно отремонтировать прибор. Не погружайте электрические части прибора в воду или другие жидкости. Никогда не держите прибор под проточной водой.
- НИКОГДА НЕ ИСПОЛЬЗУЙТЕ ПОВРЕЖДЕННЫЙ ПРИБОР!** Регулярно проверяйте электрические соединения и шнур на наличие повреждений. Если прибор поврежден, отключите его от источника питания. Любые ремонтные работы должны выполняться только поставщиком или квалифицированным специалистом во избежание опасности или травм.
- ПРЕДУПРЕЖДЕНИЕ!** При размещении прибора проложите кабель питания безопасно, если это необходимо, чтобы избежать непреднамеренного вытягивания, повреждения, контакта с нагревательной поверхностью или возникновения опасности спотыкания.
- ПРЕДУПРЕЖДЕНИЕ!** Пока вилка находится в розетке, прибор подключен к источнику питания.
- ПРЕДУПРЕЖДЕНИЕ!** ВСЕГДА выключайте прибор перед отключением от источника питания, очисткой, техническим обслуживанием или хранением.
- Подключайте прибор к электрической розетке только с напряжением и частотой, указанными на этикетке прибора.
- Не прикасайтесь к штепсельным/электрическим соединениям влажными или влажными руками.
- Держите прибор и электрические штепсели/разъемы вдали от воды и других жидкостей. Если прибор упадет в воду,

немедленно отсоедините соединения источника питания. Не используйте прибор до тех пор, пока он не будет проверен сертифицированным техническим специалистом. Несоблюдение этих инструкций может привести к опасным для жизни рискам.

- Подключите источник питания к легкодоступной электрической розетке, чтобы вы могли немедленно отсоединить прибор в случае чрезвычайной ситуации.
- Убедитесь, что шнур не соприкасается с острыми или горячими предметами, и держите его вдали от открытого огня. Никогда не тяните за шнур питания, чтобы отсоединить его от розетки, а всегда тяните за вилку.
- Никогда не переносите прибор за шнур.
- Никогда не пытайтесь самостоятельно открыть корпус прибора.
- Не вставляйте предметы в корпус прибора.
- Никогда не оставляйте прибор без присмотра во время использования.
- Данный прибор должен эксплуатироваться обученным персоналом на кухне ресторана, столовых, бара и т. д.
- Данный прибор не должен эксплуатироваться лицами с ограниченными физическими, сенсорными или умственными способностями, а также лицами с недостаточным опытом и знаниями.
- Данный прибор ни при каких обстоятельствах не должен использоваться детьми.
- Храните прибор и его электрические соединения в недоступном для детей месте.
- Никогда не используйте принадлежности или какие-либо дополнительные устройства, кроме поставляемых вместе с прибором или рекомендованных производителем. Несоблюдение этого требования может представлять угрозу для безопасности пользователя и повредить прибор. Используйте только оригинальные детали и принадлежности.
- Не эксплуатируйте прибор с помощью внешнего таймера или системы дистанционного управления.
- Не ставьте прибор на нагревательный предмет (бензин, электроплиту, угольную плиту и т. д.).
- Не закрывайте прибор во время работы.
- Не кладите какие-либо предметы на прибор.
- Не используйте прибор вблизи открытого огня, взрывчатых или легковоспламеняющихся материалов. Всегда эксплуатируйте прибор на горизонтальной, устойчивой, чистой, теплостойкой и сухой поверхности.
- Прибор не подходит для установки в местах, где можно использовать водяной жиклер.
- Во время использования оставляйте вокруг прибора пространство не менее 20 см для вентиляции.
- ПРЕДУПРЕЖДЕНИЕ!** Не допускайте засорения всех вентиляционных отверстий прибора.

## Специальные инструкции по технике безопасности

- Если шнур питания поврежден, он должен быть заменен изготовителем, его агентом по обслуживанию или лицами с аналогичной квалификацией во избежание опасности.



- **ОСТОРОЖНО! РИСК ВОЗГОРАНИЯ!** Используемый хладагент R290. Это горючий хладагент, который является экологически безопасным. Хотя он огнеопасен, он не повреждает озоновый слой и не усиливает парниковый эффект. Однако использование этой охлаждающей жидкости привело к небольшому повышению уровня шума прибора. В дополнение к шуму компрессора вы можете услышать поток охлаждающей жидкости вокруг системы. Это неизбежно и не оказывает отрицательного влияния на работу прибора. При транспортировке и настройке прибора необходимо соблюдать осторожность, чтобы не повредить детали системы охлаждения. Утечка охлаждающей жидкости может повредить глаза.

- **ОСТОРОЖНО! РИСК ОЖОГОВ!** Охлаждающая жидкость, распыляемая на кожу, может вызвать критические ожоги. Защищайте глаза и кожу. При ожогах хладагента немедленно промойте его холодной водой. В случае тяжелых ожогов прикладывайте лед и немедленно обратитесь за медицинской помощью.

- **ПРЕДУПРЕЖДЕНИЕ!** Обеспечьте достаточную вентиляцию окружающей конструкции при встраивании. Ни в коем случае не блокируйте всасывание воздушного потока и выпускное отверстие для воздуха, чтобы обеспечить циркуляцию воздуха.

- **ПРЕДУПРЕЖДЕНИЕ!** Не используйте механические устройства или другие средства для ускорения процесса размораживания, кроме рекомендованных производителем.

- **ПРЕДУПРЕЖДЕНИЕ!** Не повредите контур хладагента.

- **ПРЕДУПРЕЖДЕНИЕ!** Не используйте электрические приборы в отделениях для хранения продуктов, если они не рекомендованы производителем.

- Не помещайте в прибор или рядом с ним какие-либо опасные продукты, такие как топливо, спирт, краска, аэрозольные баллончики с горючим топливом, легковоспламеняющимися или взрывоопасными веществами и т. д.

- После установки прибор нельзя наклонять под углом более 5°, и для его включения необходимо подождать 2 часа, прежде чем подключать его к источнику питания. То же самое относится и к случаям, когда прибор перемещается после этого.

- Если прибор был выключен или отсоединен от источника питания, необходимо подождать 5 минут, пока он снова не включится.

- Другие приборы нельзя подключать к той же розетке, что и этот прибор.

## Назначение

- Данный прибор предназначен для использования в бытовых и аналогичных условиях, таких как:
  - зоны кухни для персонала в магазинах, офисах и других рабочих местах;
  - фермерские дома;
  - клиентами в отелях, мотелях и других жилых помещениях;
  - условия проживания и завтрака.
- Прибор предназначен для непрерывного приготовления кубика льда / хлопьевидного льда. Любое другое использование может привести к повреждению прибора или травме.
- Эксплуатация прибора в любых других целях считается неправильным использованием прибора. Пользователь несет единичную ответственность за ненадлежащее использование устройства.

## Установка заземления

Данный прибор относится к классу **защиты I** и должен быть подключен к защитному заземлению. Заземление снижает риск поражения электрическим током за счет использования отводящего провода для электрического тока.

Данный прибор оснащен шнуром питания с вилкой заземления или электрическими соединениями с проводом заземления. Соединения должны быть правильно установлены и заземлены.

## Основные части продукта

(Рис. 1 на стр. 3)

1. Переключатель ВКЛ/ВЫКЛ со встроенным индикатором [зеленый]
2. Дисплейная панель с различными функциональными лампами
3. Передняя панель
4. Сдвижная дверца
5. Ледяная полка
6. Контейнер для хранения льда
7. Датчик полной емкости льда
8. Шнур питания
9. Вход подачи воды
10. Отверстие дренажной трубки
11. Ножки
12. Дренажная крышка
13. Шнур питания
14. Светодиодная световая полоска

**Примечание:** Содержание данного руководства распространяется на все перечисленные элементы, если не указано иное. Внешний вид может отличаться от показанных иллюстраций.

## Запасные части или принадлежности

(Рис. 2 на стр. 4)

15. Шланг подачи воды
16. Шланг для слива воды
17. Запасная уплотнительная шайба x2
18. Ложка для льда



## Панель управления

(Рис. 3 на стр. 4)

1. Индикатор работы (зеленый)
2. Дисплей неисправности (красный)
3. Резервуар для хранения заполнен (желтый)
4. Слишком низкий уровень воды (желтый)

## Подготовка перед использованием

- Снимите всю защитную упаковку и обертку.
- Убедитесь, что устройство находится в хорошем состоянии и со всеми принадлежностями. В случае неполной или поврежденной доставки немедленно свяжитесь с поставщиком. В этом случае не используйте устройство.
- Перед использованием очистите принадлежности и прибор (см. => Очистка и техническое обслуживание).
- Убедитесь, что прибор полностью сухой.
- Поместите прибор на горизонтальную, устойчивую и теплоустойчивую поверхность, которая защищена от брызг воды.
- Сохраните упаковку, если вы планируете хранить прибор в будущем.
- Сохраните руководство пользователя для дальнейшего использования.

**ПРИМЕЧАНИЕ!** Из-за производственных остатков прибор может излучать легкий запах во время первых нескольких применений. Это нормально и не указывает на какой-либо дефект или опасность. Убедитесь, что прибор хорошо вентилируется.

## Установка

**Внимание:** Любые работы по установке, техническому обслуживанию и ремонту должны выполняться только квалифицированным и уполномоченным техническим специалистом.

- Убедитесь, что прибор не поврежден и не доставлен полностью. В случае повреждения или неполной доставки НЕ используйте прибор и немедленно свяжитесь с поставщиком.
- Убедитесь, что в комплект входят такие принадлежности, как шланг подачи воды, шланг слива воды, 2 запасные уплотнительные шайбы и лопатка для льда.
- Удалите весь упаковочный материал и защитную пленку (если применимо).
- Поместите прибор на ровную, устойчивую и безопасную поверхность, которая может выдержать вес прибора вместе с кубиком льда / хлопьями льда, полученными во время использования.
- Избегайте воздействия прямых солнечных лучей или прямых источников тепла, таких как плита, тепловая печь и т. д.
- Убедитесь, что расстояние по всем сторонам прибора составляет не менее 20 см для вентиляции.
- Установите прибор таким образом, чтобы вилка была легкодоступна и быстро извлекалась из розетки в случае необходимости.
- Установите прибор рядом с водопроводным соединением.

## Подключение к водопроводу

(Рис. 1 на стр. 3)

**Внимание:** Прибор следует подключать только к источнику холодной питьевой воды. В противном случае необходимо заранее установить систему очистки или фильтр.

- Подсоедините один конец наливного шланга подачи воды к винтовому разьему 3 / 4" водопроводного водопровода, чтобы получить питьевую водопроводную воду. Затем подсоедините другой конец этого шланга к задней панели прибора, закрутив его по часовой стрелке. Перед соединением обязательно установите уплотнительные шайбы на обоих концах.
- Затем подсоедините один конец сливного шланга с помощью резиновой манжеты к задней части прибора. Присоедините другой конец к выходу сточных вод / контейнера для воды. Высота канализационного стока / контейнера для воды должна быть ниже, чем у прибора, чтобы вода могла вытекать.

**Примечание:** Диапазон давления подачи воды на входе: 1–8 кг/см<sup>2</sup> (0,098–0,785 МПа). Если давление превышает этот диапазон, необходимо установить редуктор давления.

## Инструкции по эксплуатации

- Перед первым использованием очистите внутреннюю и внешнюю поверхность прибора теплой водой и мягкой тканью.
- Установите прибор в хорошо проветриваемом месте, оставив зазор не менее 150 мм по бокам для вентиляции.
- Дайте прибору отстояться в течение примерно одного часа, чтобы осадить хладагент. Убедитесь, что система подачи воды подключена надлежащим образом.
- Затем вставьте в подходящую розетку.
- Нажмите кнопку ВКЛ/ВЫКЛ на панели управления, чтобы запустить систему.
- Затем прибор будет использовать воду для очистки внутри, и вода будет вытекать автоматически. На этот раз световые индикаторы "Индикатор работы", "Отображение неисправности", "Слишком низкий уровень воды" загорятся и мигают в течение примерно 30 секунд.
- Кроме того, выключатель ВКЛ/ВЫКЛ горит зеленым цветом. Прибор начнет работать.
- Процесс приготовления кубика льда / хлопьевидного льда полностью автоматический, он состоит из нескольких этапов, как показано ниже:  
Впуск воды => производство кубика льда / хлопьевидного льда => выталкивание кубика льда / хлопьевидного льда => хранение кубиков льда / хлопьевидного льда.
- Затем надавите на дверцу предметного стекла и используйте лопатку для льда, чтобы извлечь лед.
- Когда контейнер для хранения льда будет заполнен, загорится желтый индикатор «Резервуар для хранения полон», и прибор автоматически прекратит работу.
- После извлечения кубика льда / хлопьевидного льда прибор автоматически продолжит производство кубиков льда / хлопьевидного льда.
- Примечание: В санитарных целях при каждом использовании необходимо утилизировать кубик льда / хлопьевидный лед, полученный в первом цикле. Не используйте их для напитков или охлаждения продуктов питания.
- Если подача воды недостаточна, загорится желтый индикатор «Слишком низкий уровень воды», и прибор прекратит

тит работу автоматически. Проверьте подачу воды (шланг), подключенную к прибору.

- В случае возникновения ошибки или сбоя загорается красный индикатор «Отображение ошибки», и прибор автоматически прекращает работу.
- Выключите прибор, нажав на выключатель ВКЛ./ВЫКЛ. и отсоедините его от сети электропитания, когда он не используется.

#### Примечания:

- НЕ ВКЛЮЧАЙТЕ прибор снова сразу после автоматического выключения (из-за недостаточной подачи воды, переполнения кубика льда или контейнера для льда с хлопьями, прерывания тока). Подождите не менее 3-5 минут, чтобы избежать повреждения компрессора.
- Регулярно проверяйте разъемы впускного и выпускного шлангов для воды на наличие утечек или перелива воды, которые могут присутствовать.
- Если прибор не используется в течение длительного времени, откройте дренажную крышку на задней панели прибора. Протрите резервуар для воды сухой чистой тканью.

### Очистка и техническое обслуживание

- **ВНИМАНИЕ!** Всегда отключайте прибор от источника питания и охлаждайте его перед хранением, очисткой и обслуживанием.
- Не используйте для очистки водяной жиклер или пароочиститель и не толкайте прибор под водой, так как детали могут намочить, что может привести к поражению электрическим током.
- Если прибор не находится в хорошем состоянии, это может негативно сказаться на сроке службы прибора и привести к опасной ситуации.

#### Очистка

- Очистите охлажденную внешнюю поверхность тканью или губкой, слегка смоченной в мягком мыльном растворе.
- В целях соблюдения гигиены прибор следует чистить до и после использования.
- Избегайте попадания воды на электрические компоненты.
- Очистите внутреннюю часть контейнера неабразивным моющим средством и промойте чистой водой.
- Никогда не погружайте прибор в воду или другие жидкости.
- Никогда не используйте агрессивные чистящие средства, абразивные губки или чистящие средства, содержащие хлор. Не используйте для очистки стальную шерсть, металлические принадлежности или любые острые или заостренные предметы. Не используйте бензин или растворители!
- Ни одна из деталей не подходит для мытья в посудомоечной машине.
- Очищайте конденсатор каждые 2-3 месяца.

#### Техническое обслуживание

- Регулярно проверяйте работу прибора во избежание серьезных несчастных случаев.
- Если вы видите, что прибор не работает должным образом или что возникла проблема, прекратите его использование, выключите его и обратитесь к поставщику.
- Все работы по техническому обслуживанию, установке и

ремонту должны выполняться специализированными и уполномоченными техническими специалистами или рекомендованы производителем.

### Транспортировка и хранение

- Перед хранением убедитесь, что прибор отключен от сети и полностью остыл.
- Храните прибор в прохладном, чистом и сухом месте.
- Никогда не кладите тяжелые предметы на прибор, так как это может повредить его.
- Не перемещайте прибор во время работы. При перемещении отключайте прибор от источника питания и удерживайте его в нижней части.
- При перемещении или транспортировке машины необходимо соблюдать особую осторожность из-за ее большого веса. Не менее 2 человек или использование тележки. Перемещайте машину медленно, осторожно и никогда не наклоняйте ее более чем на 45°.

### Поиск и устранение неисправностей

Если прибор не работает должным образом, проверьте расктор в таблице ниже. Если вы все еще не можете решить проблему, обратитесь к поставщику/поставщицу услуг.

Проблема	Возможная причина	Возможное решение
Прибор не работает.	<ul style="list-style-type: none"> <li>• Прибор выключен.</li> <li>• Неправильное подключение к источнику питания.</li> </ul>	<ul style="list-style-type: none"> <li>• Включите прибор.</li> <li>• Проверьте подключение к электросети.</li> </ul>
Компрессор не работает.	<ul style="list-style-type: none"> <li>• Недостаток воды из системы водоснабжения.</li> <li>• Контейнер заполнен льдом.</li> </ul>	<ul style="list-style-type: none"> <li>• Проверьте систему подачи воды. Если все в порядке, перезапустите прибор.</li> <li>• Выньте немного льда.</li> </ul>
Компрессор работает, но кубик льда / хлопья не образуются.	<ul style="list-style-type: none"> <li>• Утечка хладагента</li> <li>• Холодильная система заблокирована.</li> </ul>	Обратитесь к поставщику.
Загорается индикатор «Слишком низкий уровень воды».	<ul style="list-style-type: none"> <li>• Недостаток воды из системы водоснабжения.</li> <li>• Поврежден водяной клапан.</li> <li>• Давление водопроводной воды слишком низкое.</li> </ul>	<ul style="list-style-type: none"> <li>• Проверьте систему подачи воды. Если все в порядке, перезапустите прибор.</li> <li>• Обратитесь к поставщику.</li> <li>• Убедитесь, что давление водопроводной воды составляет не менее 1 кг/см<sup>2</sup></li> </ul>
Индикатор «Отображение неисправности» всегда горит	Неисправность редукторного двигателя.	Обратитесь к поставщику.
	Устройство Nail не работает.	
	Вентилятор конденсатора неисправен.	

«Отображение неисправности» происходит 3 раза в 5 с	Датчик уровня льда не работает.	Обратитесь к поставщику.
"Отображение неисправности" включается один раз в 5 с	Датчик температуры воды не работает.	Обратитесь к поставщику.
«Отображение неисправности» происходит 2 раза за 5 с	Датчик конденсатора не работает.	Обратитесь к поставщику.
Кубик льда не может упасть (только 271773, 271780)	Соединение электромагнитного клапана потеряно.	Обратитесь к поставщику.
	Неисправен датчик температуры воды.	Обратитесь к поставщику.
	Двигатель (бак для воды) не работает.	<ul style="list-style-type: none"> <li>• Проверьте соединение двигателя.</li> <li>• Обратитесь к поставщику.</li> </ul>
Кубик льда не является прозрачным (только 271773, 271780)	Неисправен насос подачи воды.	<ul style="list-style-type: none"> <li>• Проверьте соединение водяного насоса</li> <li>• Свяжитесь с поставщиком</li> </ul>
	Фильтр резервуара для воды заблокирован.	Очистите фильтр.
Утечка воды	<ul style="list-style-type: none"> <li>• Трубка для воды повреждена.</li> <li>• Слишком высокое давление воды на входе.</li> </ul>	<ul style="list-style-type: none"> <li>• Замените трубку для воды.</li> <li>• Проверьте и уменьшите давление воды на входе.</li> </ul>
Застойная вода внутри помещения для хранения кубиков льда	<ul style="list-style-type: none"> <li>• Установка сливной трубки ниже горизонтального уровня воды.</li> <li>• Дренажная трубка заблокирована.</li> </ul>	<ul style="list-style-type: none"> <li>• Отрегулируйте высоту сливной трубки.</li> <li>• Замените сливную трубку.</li> </ul>

## Утилизация и защита окружающей среды

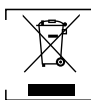

При выводе прибора из эксплуатации изделие нельзя утилизировать вместе с другими бытовыми отходами. Вместо этого вы несете ответственность за утилизацию вашего оборудования для отходов, передав его в назначенный пункт сбора.

Несоблюдение этого правила может повлечь за собой наказание в соответствии с применимыми правилами утилизации отходов. Отдельный сбор и переработка вашего оборудования для отходов во время утилизации поможет сохранить природные ресурсы и обеспечить его переработку таким образом, чтобы защитить здоровье человека и окружающую среду.

Для получения дополнительной информации о том, где вы можете сдать отходы для переработки, обратитесь в местную компанию по сбору отходов. Производители и импортеры не несут ответственности за переработку, обработку и экологические утилизацию, как напрямую, так и через общественную систему.

## Гарантия

Любые дефекты, влияющие на функциональность прибора, которые становятся очевидными в течение одного года после покупки, будут устранены путем бесплатного ремонта или замены при условии, что прибор был использован и обслуживался в соответствии с инструкциями, а также не использовался не по назначению или не по назначению. Ваши законные права не затрагиваются. Если на прибор распространяется гарантия, укажите, где и когда он был приобретен, и приложите подтверждение покупки (например, квитанцию).

В соответствии с нашей политикой непрерывной разработки продукции мы оставляем за собой право изменять спецификации продукции, упаковки и документации без предварительного уведомления.

## HENDI B.V.

Innovatielaan 6  
6745 XW De Klomp, The Netherlands  
**Tel:** +31 317 681 040  
**Email:** info@hendi.eu

## HENDI Polska Sp. z o.o.

ul. Firmowa 12  
62-023 Robakowo, Poland  
**Tel:** +48 61 658 7000  
**Email:** info@hendi.pl

## HENDI GmbH

Ehring 15  
5112 Lamprechtshausen, Austria  
**Tel:** +43 6274 200 10 0  
**Email:** office.austria@hendi.eu

## HENDI Romania S.R.L.

Str. Sânzieni FN, DE 305  
507075, Ghimbav, Braşov, Romania  
**Tel:** +40 268 320330  
**Email:** office@hendi.ro

## HENDI Horeca SL

Polígono Campollano, Calle B, 120  
02007 Albacete, España  
**Tel:** +34 967 486193  
**Email:** espana@hendi.eu

GB: Changes, printing and typesetting errors reserved.  
DE: Änderungen und Druckfehler vorbehalten.  
NL: Wijzigingen en drukfouten voorbehouden.  
PL: Producent zastrzega sobie prawo do zmian oraz błędów drukarskich w instrukcji.  
FR: Variations et fautes d'impression réservés.  
IT: Errori di cambiamenti, di stampa e di impaginazione riservati.  
RO: Drepturi rezervate cu privire la modificări și greșeli de imprimare.  
GR: Με επιφύλαξη αλλαγών, λαθών εκτύπωσης και στοιχειοθεσίας.  
HR: Pridržane promjene, ispis i pogreške u pisanju.  
CZ: Změny, chyby tisku a sazby vyhrazeny.  
HU: Változások, nyomtatási és beállítási hibák fenntartva.  
UA: Помилки в друку та друку збережено.  
EE: Muudatused, printimine ja kirjavead reserveeritud.

## PKS HENDI South East Europe SA

5 Metsovou Str.  
18346 Moschato, Athens, Greece  
**Tel:** +30 210 4839700  
**Email:** info@pks-hendi.com

## HENDI Italia S.R.L.

Via Leonardo da Vinci 4  
39100 Bolzano (BZ), Italy  
**Tel:** +39 800 727 438  
**Email:** office.italy@hendi.eu

## HENDI HK Ltd.

1201, 12/F Exchange Tower  
33 Wang Chiu Road, Kowloon Bay, Hong Kong  
**Tel:** +852 2154 2618  
**Email:** info-hk@hendi.eu

## Find HENDI on internet:

[www.hendi.com](http://www.hendi.com)  
[www.facebook.com/HendiToolsforChefs](https://www.facebook.com/HendiToolsforChefs)  
<https://www.linkedin.com/company/hendi-tools-for-chefs/>  
[www.youtube.com/HendiEquipment](http://www.youtube.com/HendiEquipment)

LV: Izmaiņas, drukāšana un tipu iestatīšanas kļūdas rezervētas.  
LT: Pakeitimai, spausdinimo ir spausdinimo klaidos yra rezervuotos.  
PT: Alterações, impressão e erros de digitação reservados.  
ES: Cambios, errores de impresión y de tipo reservados.  
SK: Zmeny, tlač a chyby preprúdenia sú vyhradené.  
DK: Ændringer, udskrivning og typeindstillingsfejl reserveret.  
FI: Muutokset, tulostus- ja kirjoitusvirheet pidätetään.  
NO: Feil ved endringer, utskrift og typeinnstilling reserveret.  
SI: Spremembe, tiskanje in napake pri nastavljanju vtipkanja so rezervirane.  
SE: Ändringar, utskrift och inställningsfel reserverade.  
BG: Запазени са промени, печат и типови грешки.  
RU: Изменения, печати и верстки ошибки защищены.